

BATHROOM SOLUTIONS FOR TODAY & TOMORROW

Catálogo General
General Catalogue
Catalogue Général
Генеральный каталог

13

Espacios de Baño · Bathrooms · Salles de Bains · Ванные комнаты



BATHROOM SOLUTIONS FOR TODAY & TOMORROW

Catálogo General
General Catalogue
Catalogue Général
Генеральный каталог

13

Espacios de Baño · Bathrooms · Salles de Bains · Ванные комнаты

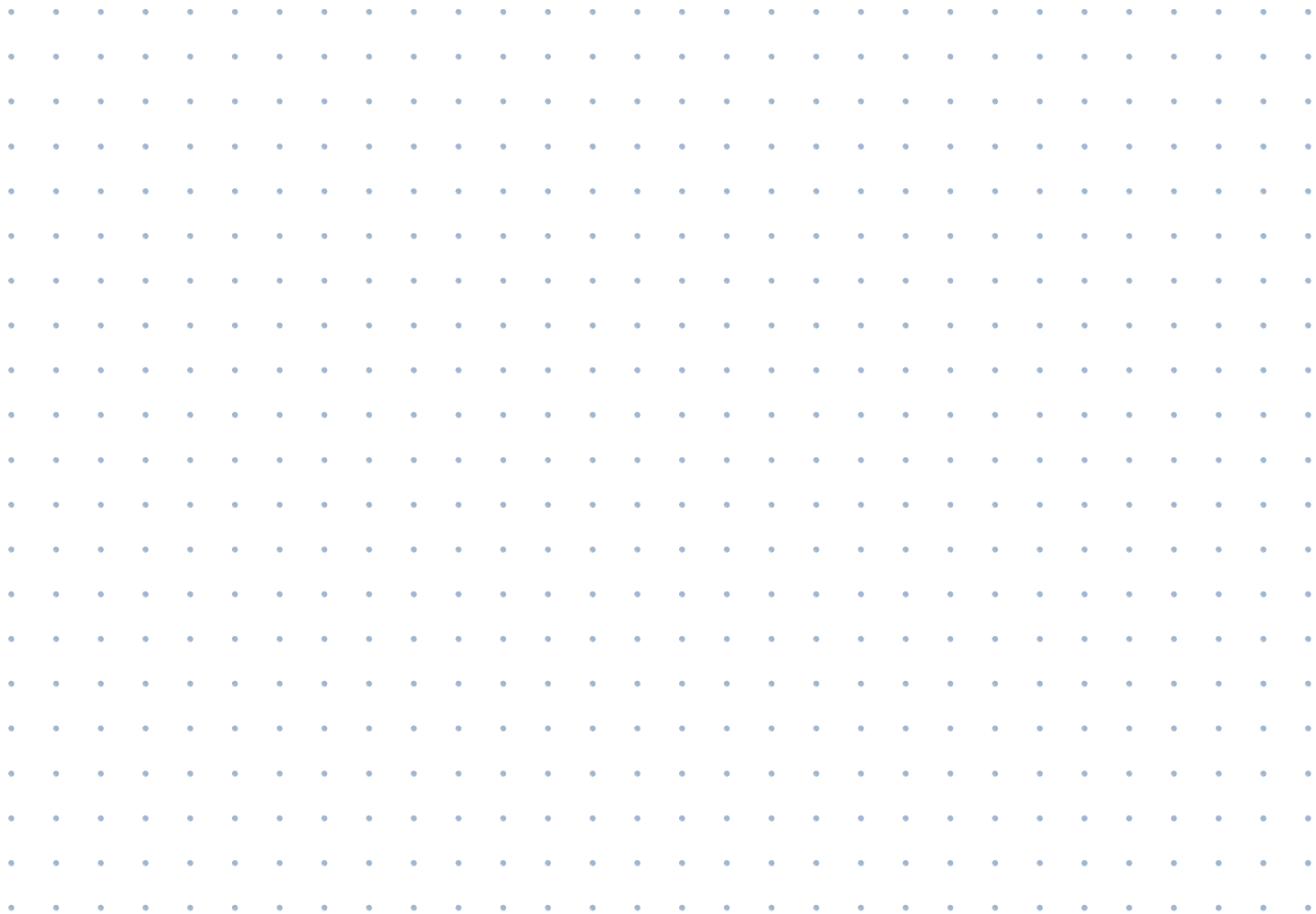

ДИЗАЙН ДОСТУПЕН КАЖДОМУ

Un espacio en el que vanguardia, tecnología y diseño se dan la mano con un único objetivo: agrupar y dar a conocer el confort y la calidad de todos nuestros productos. Roca apuesta por el diseño en mayúsculas.

Solidez y fiabilidad; tecnología y elegancia; innovación y durabilidad. Un equipo de creativos y diseñadores han dedicado todo su esfuerzo y avalada experiencia en desarrollar originales líneas de producto pensadas para satisfacer las nuevas necesidades de un cliente cada vez más exigente. Piezas que buscan la distinción, desmarcarse con diseños únicos y atrevidos, materiales y componentes técnicamente avanzados y de ultimísima generación, como claro exponente de exclusividad y modernidad. Líneas y volúmenes marcados por las tendencias más innovadoras del mercado.

Diseño y calidad. Firme en su compromiso con el diseño y la calidad, Roca sigue manteniendo su liderazgo en un mercado en constante evolución, tanto estética como funcional. Todas las novedades que encontrará en las siguientes páginas han sido exhaustivamente testadas y sometidas a las más exigentes pruebas de calidad y durabilidad. No en vano, Roca ha obtenido la prestigiosa certificación ISO 9001, la de más alto nivel de cualificación establecida por ISO (Organización Internacional de Normatización).

Tecnología a su servicio. La tecnología más precisa e innovadora al servicio del día a día. La funcionalidad y sencillez de las griferías monomando, que conjugan seguridad y precisión en la regulación de caudal; la temperatura sin sorpresas con los mezcladores termostáticos; los avanzados sistemas electrónicos de control... Entrar en un baño o cocina equipados por Roca será un auténtico placer para los sentidos. Le esperamos.



W+W стр. 84.



EVOL стр. 271.

Welcome to the
Universe of Roca

Bienvenus dans
l'Univers Roca

Добро пожаловать
во вселенную Roca

Design at everyone's reach

Le design *Дизайн* à la portée de tous *доступен каждому*

A place where avant-garde tendencies, technologies and design come together into one single objective: to unite and reveal the comfort and quality of our products. Roca is all about design.

Strength and reliability; technology and elegance; innovation and durability. A team of creative staff and designers have dedicated all their efforts and years of experience to develop original product lines aimed at satisfying the new needs of our ever-demanding clientele. Elements that are made to be different, setting themselves apart from the rest with unique and daring designs, the latest technically advanced materials and components, expressing both exclusivity and modern style. Our lines and volumes display the most innovative tendencies in the market.

Design and quality. Firm in its commitment to design and quality, Roca remains market leader in this constantly evolving industry, in both appearance and functionality. All the new features that you will find in this catalogue have been thoroughly tested and have undergone very strict quality and durability filters. Not in vain, Roca was given the prestigious ISO 9001, the highest ISO (International Organization for Standardization) qualification.

Technology at your service. The most precise and innovative technology is at your fingertips everyday. Functionality and simplicity in single lever taps that harmonise security and precision in flow control; water temperature without surprises with our thermostatic mixers; advanced electronic control systems... Entering into a bathroom or kitchen that is equipped by Roca is an absolute pleasure to the senses. We look forward to seeing you there.

Un espace où l'avant-garde, la technologie et le design s'allient dans un unique objectif: réunir et faire connaître le confort et la qualité de tous nos produits. Roca mise sur le design avec un grand D.

Solidité et fiabilité; technologie et élégance; innovation et durabilité. Une équipe de créatifs et de designers ont consacré tous leurs efforts et leur expérience reconnue pour développer des lignes de produit originales conçues pour satisfaire les nouveaux besoins d'un client chaque fois plus exigeant. Des pièces qui aspirent à la distinction, à se démarquer par des créations uniques et audacieuses, des matériaux et des composants techniquement avancés et de toute dernière génération, comme un clair exemple d'exclusivité et de modernité. Des lignes et des volumes marqués par les tendances les plus innovatrices du marché.

Design et qualité. Roca maintient fermement son engagement de design et de qualité, et conserve de ce fait son leadership sur un marché en évolution constante. Toutes les nouveautés que vous trouverez dans les pages suivantes ont été exhaustivement testées et soumises aux épreuves de qualité et de durabilité les plus exigeantes. En effet, ce n'est pas en vain que Roca a obtenu la prestigieuse certification ISO 9001, la qualification la plus élevée établie par l'ISO (Organisation Internationale de Normalisation).

La technologie à votre service. La technologie la plus précise et la plus innovatrice au service du quotidien. La fonctionnalité et la simplicité des robinetteries monocommande, qui allient sécurité et précision dans l'ajustement du débit; la température sans surprises avec les mélangeurs thermostatiques; les systèmes électroniques de contrôle avancés... Entrer dans une salle de bain ou dans une cuisine équipées par Roca sera un véritable plaisir des sens. Nous vous attendons.

Пространство, где авангардные тенденции, технологии и дизайн преследуют одну единственную цель: порадовать вас сочетанием комфорта и высокого качества, которыми отличается вся наша продукция. Roca представляет Дизайн с большой буквы.

Сила и надежность, технологии и элегантность, инновации и долговечность. Команда креативных разработчиков и дизайнеров приложила все свои усилия и многолетний опыт для создания оригинальных коллекций, призванных удовлетворить новые потребности наших всегда взыскательных клиентов. Отличительные элементы, уникальный и смелый дизайн, самые современные материалы и технически совершенные комплектующие обеспечивают эксклюзивность и соответствие требованиям современности. В наших коллекциях нашли отражение наиболее инновационные тенденции рынка.

Дизайн и качество. Неуклонно следуя принципам дизайна и качества, Roca остается лидером на рынке этой постоянно развивающейся отрасли индустрии, как с точки зрения исполнения, так и функциональности. Все нововведения, которые вы найдете в этом каталоге, были тщательно протестированы и прошли самые строгие испытания по качеству и долговечности. Не случайно Roca является обладателем престижного сертификата ISO 9001, самого высокого по шкале ISO (Международная Организация Стандартизации), подтверждающего высочайшее качество продукции.

Технологии у вас на службе. Самые точные и инновационные технологии в вашем распоряжении каждый день: функциональные и простые в использовании однорычажные смесители гарантируют надежность и точность контроля напора воды; температура воды не преподнесет вам сюрпризов, если ее поддерживают наши смесители-термостаты; продвинутые системы электронного контроля... Войти в ванную комнату или кухню, где установлено оборудование фирмы Roca — это настоящее чувственное удовольствие. С нетерпением ждем вас.



FRESH стр. 52.



MERIDIAN стр. 128.

006	Bañeras	Baths	Baignoires	Ванны
	012 Bañeras acrílicas	<i>Acrylic baths</i>	Baignoires acryliques	<i>Акриловые ванны</i>
	034 Bañeras de hierro fundido	<i>Cast-iron bath tubs</i>	Baignoires en fonte	<i>Чугунные ванны</i>
	042 Bañeras de acero	<i>Steel bath-tubs</i>	Baignoires en acier	<i>Стальные ванны</i>
048	Columnas, Espacios de ducha y Cabinas	Columns, Shower spaces and Cabins	Colonnes, Espaces de douche et Cabines	Системы гидротерапии
	051 Columnas de Hidromasaje	<i>Hydromassage Columns</i>	Colonnes d'Hydromassage	<i>Системы гидромассажа</i>
	056 Columnas de ducha	<i>Shower columns</i>	Colonnes de douche	<i>Душевые панели</i>
	062 Espacios de ducha	<i>Shower spaces</i>	Espaces de douche	<i>Душевые пространства</i>
066	Colecciones de Baño	Bathroom collections	Collections de bain	Коллекции ванных комнат
	068 Colecciones de baño	<i>Bathroom collections</i>	Collections de bain	<i>Коллекции ванных комнат</i>
160	Wellnes Toilets	Wellness Toilets	Wellness Toilets	Унитазы Wellness
	164 Integrated toilet	<i>Integrated toilet</i>	Integrated toilet	<i>Унитаз, объединённый с биде</i>
	166 Multiclin	<i>Multiclin</i>	Multiclin	<i>Multiclin</i>
172	Espacios Públicos	Public spaces	Espaces Publics	Общественные места
	176 Espacios públicos	<i>Public spaces</i>	Espaces Publics	<i>Общественные места</i>
	184 Urinarios	<i>Urinals</i>	Urinoirs	<i>Писсуары</i>
	191 Grifería electrónica	<i>Electronic fittings</i>	Robinetterie électronique	<i>Электронные смесители</i>
	197 Grifería temporizada	<i>Self-closing fittings</i>	Robinetterie temporisée	<i>Самозакрывающиеся смесители</i>
	201 Fluxores	<i>Flush valves</i>	Robinets de chasse	<i>Сливные клапаны</i>
	203 Lavaderos	<i>Laundry-sink</i>	Bac à laver	<i>Стиральные мойки</i>
204 Varios	<i>Sundry</i>	Divers	<i>Разное</i>	

206

	Lavabos & Muebles	Wash-basins & Furnitures	Lavabos & Meubles	Раковины и Мебель
214	Lavabo Totem	Totem washbasins	Lavabo colonne	Свободностоящая раковина
216	Lavabos sobremueble o murales	Vanity or wall-hung basins	Lavabos à poser sur meuble ou muraux	Настенные раковины
234	Lavabos de semiempotrar	Semi-recessed basins	Vasques semi-encastrées	Полувстраиваемые раковины
235	Lavabos de sobre encimera	Countertop basins	Lavabos à poser sur plan	Накладные раковины
241	Lavabos de encimera y bajo encimera	Countertop and under-countertop wash-basins	Vasques à encastrer et sous plan	Врезные и встраиваемые снизу раковины

246

	Muebles, Espejos y Iluminación	Furnitures, Mirrors and Lighting	Meubles, Miroirs et Lumière	Мебель, Зеркала и Светильники
248	Muebles	Furnitures	Meubles	Мебель
255	Espejos	Mirrors	Miroirs	Зеркала
259	Iluminación	Lighting	Lumière	Светильники

260

	Grifería	Tap-Fitting	Robinetterie	Смесители
270	Griferías monomando	Single-lever mixer fittings	Robinetterie monocommande	Однорычажные смесители
334	Griferías bimando	Dual control tap fittings	Robinetterie bicommande	Двухвентильные смесители
358	Griferías termostáticas	Thermostatic mixer fittings	Robinetterie thermostatique	Термостаты
379	Griferías para cocina	Faucets for kitchen	Robinetts pour cuisine	Смесители для кухни
394	Duchas teléfono Rociadores Kits de ducha	Handshowers Shower heads Shower kits	Douchettes Pommes de douche Kits douche	Ручные души Душевые насадки Душевые комплекты
411	Caños para bañeras	Spout fitting for baths	Becs pour baignoires	Изливы для ванн

412

	Accesorios	Accessories	Accessoires	Аксессуары
416	Accesorios de metal	Brass accessories	Accessoires en métal	Аксессуары из металла
429	Accesorios de acero inoxidable	Stainless steel accessories	Accessoires en acier inoxydable	Аксессуары из нержавеющей стали
432	Accesorios de porcelana	Vitreous china accessories	Accessoires en porcelaine	Аксессуары из керамики
437	Accesorios complementarios	Supplemental accessories	Accessoires complémentaires	Дополнительные аксессуары

440

	Información Roca	Roca information	Information Roca	Информация Roca
440	Donde encontrarnos	Where to find us	Où sommes-nous?	Где нас найти
442	Diseñadores	Designers	Designers	Дизайнеры
447	Homologaciones	Certifications	Homologations	Сертификаты
448	Premios y selecciones	Awards and selections	Prix et sélections	Награды и премии
451	Gama de colores	Colour range	Gamme de couleurs	Цветовая гамма

Las características y prestaciones que se facilitan en el presente catálogo son susceptibles de variación. Puede haber variaciones entre la medida comercial y la real. Roca Sanitario, S.A. se reserva el derecho de efectuar cambios o modificaciones, sin previo aviso, sobre cualquier producto de su gama.
Los ambientes que se reproducen son meramente decorativos sin que en su composición se hayan considerado posibles exigencias técnicas de instalación.

The characteristics and performance qualities shown in this catalogue are subject to change. Roca Sanitario, S.A. reserves the right to make changes or modifications on any of its products without notice. The surrounding features reproduced herein are merely decorative and no technical installation requirements have been taken into account in their arrangement.

Les caractéristiques et prestations présentées dans ce catalogue sont susceptibles de variation. Roca Sanitario, S.A. se réserve le droit d'effectuer des changements ou des modifications, sans avis préalable, sur n'importe quel produit de sa gamme.
Les ambiances reproduites sont simplement décoratives, et dans leur composition il n'a pas été tenu compte des possibles exigences techniques d'installation.

Характеристики и исполнение, приведенные в данном каталоге, могут изменяться. Roca Sanitario, S.A. оставляет за собой право вносить изменения или дополнения в любые свои продукты без уведомления. Окружающее пространство, представленное в каталоге, является исключительно декоративным и не учитывает возможные технические требования, необходимые для установки.

Ванны



*Baths
and Whirlpool*

Baignoires
et Hydromassage

Ванны

012	Bañeras acrílicas	<i>Acrylic baths</i>	Baignoires acryliques	Акриловые ванны	012 Karmine	023 Jamaica	029 Dama Senso
					014 In-Flow	023 Waitara	029 Sureste
					015 Happening	024 Bora Bora	030 Easy
					016 Athica	024 America	031 Easy Angular
					017 Element	025 Thalassa	
					018 Circular BT Freestanding	025 BeCool Biplaza	
					018 Circular BT	026 BeCool	
					019 Circular BT Built in	026 Hall Angular	
					020 Varadero	027 Hall Biplaza	
					020 Waikiki	027 Hall	
					021 Georgia	028 Vythos biplaza	
					022 Novara	028 Vythos	
					022 Bali		
	032	Faldones acrílicos para bañeras acrílicas	<i>Acrylic skirts for acrylic baths</i>	Tabliers acryliques pour baignoires acryliques	Панели для акриловых ванн		
034	Bañeras de hierro fundido	<i>Cast-iron bath tubs</i>	Baignoires en fonte	Чугунные ванны	034 Newcastle	038 Haiti	
					036 Faro	039 Malibu	
					036 Tampa	040 Continental	
					037 Akira	040 Bañaseo	
					037 Ming		
041	Faldones de acero para bañeras de hierro fundido	<i>Steel panels for cast-iron</i>	Tabliers en acier pour baignoires en fonte	Стальные панели для чугунных ванн			
042	Bañeras de acero	<i>Steel bath-tubs</i>	Baignoires en acier	Стальные ванны	042 Swing Plus	044 Princess	
					042 Duo Plus	044 Contesa Plus	
					043 Body Plus	045 Contesa	
					043 Swing	045 Bañaseo Contesa	
046	Faldones de acero para bañeras de acero	<i>Steel panels for steel bath tubs</i>	Tabliers en acier pour baignoires en acier	Стальные панели для стальных ванн			

Ванны

Variedad en diseño y materiales. Fabricadas en placa acrílica, hierro fundido o acero, Roca dispone de una extensa gama de bañeras elaboradas con materiales adaptables, resistentes y de última generación.

Variety in design and materials. Made from acrylic sheet, cast iron or steel, Roca has a wide selection of baths made from adaptable, strong latest-generation materials.

Variété de design et de matériel. Fabriquées en plaque acrylique, en fonte ou en acier, Roca dispose d'un large gamme de baignoires élaborées avec du matériel adaptable et résistants de la dernière génération.

Разнообразие дизайна и материалов. Roca предлагает широкий выбор акриловых, чугунных и стальных ванн, выполненных из современных адаптивных и прочных материалов.



Ароуацебезас
Headrest
Appuie-têtes
Подголовник



Asas
Handles
Poignées
Ручки



Grifería de repisa
Deck-mounted faucet
Robinetterie pour étagère
Монтируемый на край
ванны смеситель



Rociador superior
Shower head
Douche supérieure
Душевая насадка



Ducha de mano
Hand-held shower
Douchette à main
Ручной душ



Acrílico

Un material versátil que permite moldear y elaborar multitud de formas y tamaños. Rectangulares, ovaladas, redondas, angulares... Fabricadas en material insonorizado, pueden incorporar apoyacabeza de poliuretano, reposabrazos y asas en determinados modelos.

Acrylique

Un matériel versatile qui a permis de modeler et d'élaborer une multiplicité de formes et de grandeurs. Rectangulaires, ovales, rondes, d'angle... Fabriquées dans un matériau insonorisé, elles peuvent être équipées d'un appui-tête en polyuréthane, d'accoudoirs et de poignées, disponibles dans certains modèles.

Acrylic

A versatile material that can be molded to form a multitude of shapes and sizes. Rectangular, oval, round, angular... Made in soundproofed material, they can incorporate a polyurethane headrest, armrests and handles in certain models.

Акрил

Материал широкого назначения, которому можно придать множество форм и размеров. Прямоугольные, овальные, круглые, угловые ванны... Выполненные из звукопроницаемого материала, такие ванны могут быть снабжены полиуретановым подголовником, подлокотниками и ручками.



Hierro Fundido

De aire más clásico, las bañeras de hierro fundido esmaltado son la mejor opción para los que buscan un modelo elegante, resistente y duradero. Sistema de hidromasaje opcional.

Fonte

D'un air un peu plus classique, les baignoires en fonte émaillée sont la meilleure option pour ceux qui cherchent un modèle élégant, résistant et durable. Système d'hydromassage en option.

Cast Iron

Of more classic appearance, enameled cast iron baths are the best option for those who want an elegant, strong and long lasting model. Optional whirlpool system.

Чугун

Классические эмалированные чугунные ванны являются наилучшим выбором для тех, кто отдает предпочтение элегантным, надежным и долговечным моделям. Дополнительно может быть установлена система гидромассажа.



Acero

Económicas, resistentes y de líneas actuales. Las bañeras de acero esmaltadas al igual que el resto de bañeras Roca, pueden incorporar faldones de acero que vestirán el conjunto, ideales para semiempotrar o instalar en rinconera. Además, todos los modelos se instalan y asientan con solidez mediante un sistema de pies regulables. Sistema de hidromasaje opcional.

Acier

Un matériel versatile qui a permis de modeler et d'élaborer une multiplicité de formes et de grandeurs. Rectangulaires, ovales, rondes, d'angle... avec, en option, un système d'hydromassage. Fabriquées dans un matériau insonorisé, elles peuvent être équipées d'un appuie-tête en polyuréthane, d'accoudoirs et de poignées, disponibles dans certains modèles.

Espesor acero
Steel thickness
Épaisseur acier
Толщина стали

2,4
mm

3,5
mm

Steel

Economic, hard-wearing and with modern lines. Roca's enameled steel baths, like the rest of its baths, can incorporate decorative steel skirts, ideal for semi-built-in or corner installation. In addition, all the models have adjustable feet for solid installation. Hydromassage system optional.

Сталь

Экономичные, прочные, имеющие современные контуры эмалированные стальные ванны, как и все прочие ванны Roca, могут быть снабжены декоративными стальными панелями, что идеально при установке полувстраиваемой или угловой ванны. Кроме того, для всех моделей предусматриваются регулируемые ножки, обеспечивающие надежную установку. Дополнительно может быть установлена система гидромассажа.



Karmine

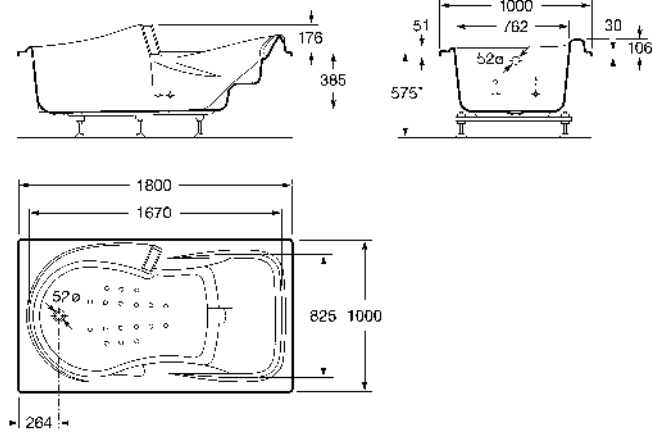

Musicoterapia
Musicothérapie
Музыкотерапия



Apoyacabezas y jets orientables
electrónicamente.

Headrest and electronically
adjustable jets.

Appui-tête et jets orientables
électroniquement.

Подголовник и форсунки
с электронным управлением.

Pantalla táctil retroiluminada / Backlit touch control screen / Écran lumineux tactile / Сенсорный экран с подсветкой



Pantalla de menú principal.
Main menu screen.
Écran du menu principal.
Экран главного меню.



Pantalla de control masaje aire.
Air massage control panel.
Écran à commande massage air.
Панель управления воздушным
массажем.



Pantalla de control linfomasaaje.
Alternating massage control
panel.
Écran à commande
lymphomassage.
Панель управления лимфомас-
сажем.



Pantalla de personalización
y programas de masaje.
Customized screen and
massage programmes.
Écran à personnalisation
et programmes du massage.
Индивидуальные настройки
экрана и программ массажа.

247422..1

Bañera acrílica con
apoyacabezas de poliuretano
y reposabrazos integral.
Incorpora de serie: masaje aire,
agua y linfático, programa de
masaje, musicoterapia, radio,
sistema autolimpiante y faldón
frontal.
El control de funciones se
realiza mediante una pantalla
de control táctil.
Capacidad: 240 litros.

Acrylic bath with polyurethane
headrest and integral armrests.
It features as standard:
air, water and alternating
whirlpool, massage program,
musicotherapy, radio, self-
cleaning system, and front
panel. Functions are controlled
by means of a touch-sensitive
control screen.
Capacity: 240 litres.

Baignoire acrylique avec
appui-tête en polyuréthane
et accoudoirs incorporés.
Inclue de série: massage air,
eau et massage lymphatique,
programmes de massage,
musicothérapie, radio, système
autonettoyant et tablier frontal.
Le contrôle des fonctions est
réalisé au moyen d'un écran
tactile.
Capacité: 240 litres.

Акриловая ванна с полиурета-
новым подголовником
и встроенными подлокотника-
ми. В стандартной комплекта-
ции: воздушный, гидро и лим-
фомассаж, программа мас-
сажа, музыкотерапия, радио,
система самоочистки и фронт-
альная панель. Управление
функциями при помощи сен-
сорного экрана.
Вместимость: 240 литров.

Opcional:

As option:

En option:

Дополнительно:

259774..0

Faldón lateral.

Side panel.

Tablier latéral.

Боковая панель.

Prestaciones <ul style="list-style-type: none"> - Autoverificación inicial automática. - Reloj horario en tiempo real. - Sensor de temperatura del agua. - Alarma acústica y paro automático si la temperatura excede de los 50 °C. - Función pausa. 	Main menu screen <ul style="list-style-type: none"> - Automatic initial self-check. - Real time clock. - Water temperature sensor. - Acoustic alarm and auto-stop if temperature exceeds 50 °C. - Pause control. 	Écran de menu principal <ul style="list-style-type: none"> - Autovérification initiale automatique. - Horloge à temps réel. - Capteur de température de l'eau. - Alarme acoustique et arrêt automatique si la température dépasse 50 °C. - Fonction pause. 	Экран главного меню <ul style="list-style-type: none"> - Автоматическая самодиагностика при запуске. - Часы реального времени. - Звуковая сигнализация и автоматическая остановка при превышении температуры 50 °C. - Регулировка паузы.
Masaje aire <ul style="list-style-type: none"> - Selección de la duración del masaje: Máx. 20 minutos. 	Air massage <ul style="list-style-type: none"> - Select massage time: Max. 20 minutes. 	Massage d'air <ul style="list-style-type: none"> - Sélection de la durée du massage: Max. 20 minutes. 	Воздушный массаж <ul style="list-style-type: none"> - Выбор длительности массажа: Max. 20 минут.
Masaje agua (Lumbar-Cervical) <ul style="list-style-type: none"> - Jets orientables electrónicamente: 2 - Selección de la duración del masaje: Máx. 20 minutos. - Selección de la intensidad del masaje: En incrementos del 10%. - Selección del barrido automático de los jets: Sentidos horizontal y vertical. 	Water massage (Lumbar-Neck) <ul style="list-style-type: none"> - Electronically adjustable jets: 2 - Select massage time: Max. 20 minutes. - Select massage intensity: In 10% increments. - Select automatic jet purge: Horizontally and vertically. 	Massage d'eau (Lombaire-Cervical) <ul style="list-style-type: none"> - Jets orientables électroniquement: 2 - Sélection de la durée du massage: Max. 20 minutes. - Sélection de l'intensité du massage: Par accroissement de 10%. - Sélection du balayage automatique des jets: Sens horizontal et vertical. 	Гидромассаж (Пояснично-шейный) <ul style="list-style-type: none"> - Форсунки с электронным управлением: 2 - Выбор длительности массажа: Max. 20 минут. - Выбор интенсивности массажа: В 10%-ных интервалах. - Выбор автоматической продувки форсунок: Горизонтально и вертикально.
Linfomassage <ul style="list-style-type: none"> - Sectorización de jets de agua: <ul style="list-style-type: none"> · Pies: 4 jets. · Gemelos: 4 jets. · Zona baja muslos: 4 jets. · Zona alta muslos: 4 jets. · Caderas: 4 jets. · Lumbar: 1 jet. · Cervical: 1 jet. - Selección del tiempo del ciclo: 10-120 seg. por sector de jets. - Selección de la duración del masaje: Máx. 20 minutos. - Selección de la intensidad del masaje: En incrementos del 10%. 	Alternating massage <ul style="list-style-type: none"> - Water jet zoning: <ul style="list-style-type: none"> · Feet: 4 jets. · Calf muscles: 4 jets. · Lower thigh region: 4 jets. · Upper thigh region: 4 jets. · Hips: 4 jets. · Lumbar: 1 jet. · Neck: 1 jet. - Select cycle time: 10-120 secs. per group of jets. - Select massage time: Max. 20 minutes. - Select massage intensity: In 10% increments. 	Lymphomassage <ul style="list-style-type: none"> - Raspolozhenie гидрофорсунок по зонам: <ul style="list-style-type: none"> · Pieds: 4 jets. · Jumeaux: 4 jets. · Zone basse des fesses: 4 jets. · Zone haute des fesses: 4 jets. · Hanches: 4 jets. · Lombaire: 1 jet. · Cervical: 1 jet. - Sélection de la durée du cycle: 10-120 sec. par secteur de jets. - Sélection de la durée du massage: Max. 20 minutes. - Sélection de la intensité du massage: Par accroissement de 10%. 	Лимфомассаж <ul style="list-style-type: none"> - Расположение гидрофорсунок по зонам: <ul style="list-style-type: none"> • Ступни: 4 форсунки. • Мышцы голени: 4 форсунки. • Нижняя часть бедер: 4 форсунки. • Верхняя часть бедер: 4 форсунки. • Таз: 4 форсунки. • Поясница: 1 форсунка. • Шейя: 1 форсунка. - Выбор длительности цикла: 10-120 сек. на группу форсунок. - Выбор продолжительности массажа: max. 20 минут. - Выбор интенсивности массажа: В 10%-ных интервалах.
Programas <ul style="list-style-type: none"> - Programas de hidromasaje de serie: <ul style="list-style-type: none"> · Anti-stress. · Tonificante. · Cosmético. · Mejora del sueño. · Cervicales y espalda. - Identificación de 4 usuarios. - Programación personalizable de masajes: 2 por usuario. - Secuencia programable: Aire-linfo-agua-aire. 	Programmes <ul style="list-style-type: none"> - Standard massage programmes: <ul style="list-style-type: none"> · Anti-stress. · Invigorating. · Cosmetic. · It improves sleep. · Neck and back. - Identification for 4 users. - Customized massage programming: 2 per user. - Programmable sequence: Air-alternating-water-air. 	Programmes <ul style="list-style-type: none"> - Programmes d'hydromassages en série: <ul style="list-style-type: none"> · Antistress. · Tonifiant. · Cosmétique. · Amélioration de sommeil. · Cervicales et dos. - Identification de 4 utilisateurs. - Programmation de personnalisation de massages: 2 par utilisateur. - Séquence programmable: Air-limpho-eau-air. 	Программы <ul style="list-style-type: none"> - Стандартные программы массажа: <ul style="list-style-type: none"> • Антистресс. • Бодрящий. • Косметический. • Для улучшения сна. • Шейя и спина. - Идентификация для 4 пользователей. - Индивидуальное программирование массажа: 2 на пользователя. - Последовательность программирования: воздух-лимфо-гидро-воздух.
Musicoterapia <ul style="list-style-type: none"> - CD de serie Karmine con efectos sonoros. - Controles HI-FI: Volumen, avance-retroceso rápido, lectura (play), pausa, selección pista, eject. - Radio FM con 5 presintonías. - Función Scan. 	Musicotherapy <ul style="list-style-type: none"> - Karmine range CD with sound effects. - HI-FI controls: Volume, fast forward/rewind, play, pause, track search, eject. - 5-preset station FM radio. - Scan function. 	Musicothérapie <ul style="list-style-type: none"> - CD de série Karmine avec des effets sonores. - Commandes HI-FI: Volume, avance/rebobinage rapide, lecture (play), pause sélection piste, éjecte. - Radio FM avec 5 présélections. - Fonction Scan. 	Музыкотерапия <ul style="list-style-type: none"> - Серия компакт-дисков Karmine со звуковыми эффектами. - Управление HI-FI: громкость, вперед/назад, играть, пауза, поиск трека, извлечь. - Радио с 5 настроенными FM станциями. - Функция сканирования.
Especial <ul style="list-style-type: none"> - Modificación del reloj. - Sonoridad de la pantalla (beep). - Selección de idioma: Español, Inglés, Francés, Alemán, Italiano y Portugués. 	Special <ul style="list-style-type: none"> - Time change. - Display loudness (beep). - Select language: Spanish, English, French, German, Italian and Portuguese. 	Spécial <ul style="list-style-type: none"> - Modification de l'horloge. - Sonorité de l'écran (beep). - Sélection de la langue: Espagnol, Anglais, Français, Allemand, Italien, Portugais. 	Специально <ul style="list-style-type: none"> - Изменение времени. - Громкость дисплея (сигнала). - Выбор языка: исп., англ., фр., нем., итал. и португ. яз.
Autolimpieza <ul style="list-style-type: none"> - Automática por ozono y soplado final. 	Self-cleaning system <ul style="list-style-type: none"> - Automatic ozone and final blowdown. 	Autonettoyage <ul style="list-style-type: none"> - Automatique à l'ozone et soufflage final. 	Система самоочистки <ul style="list-style-type: none"> - Автоматическое озонирование и финальная продувка.
Pantalla <ul style="list-style-type: none"> - Pantalla de control táctil retroiluminada. - Protector de pantalla. - Selección del contraste de pantalla. 	Screen <ul style="list-style-type: none"> - Touch control panel. - Screen saver. - Select screen contrast. 	Écran <ul style="list-style-type: none"> - Écran à commande tactile. - Protecteur d'écran. - Sélection du contraste de l'écran. 	Экран <ul style="list-style-type: none"> - Сенсорная панель управления. - Защита экрана. - Выбор контраста экрана.

La capacidad en litros hasta el rebosadero es aproximada.
Approximate capacity up to overflow.
La capacité en litres jusqu'au trop-plein est approximative.
Приблизительная вместимость до перелива.

In-flow

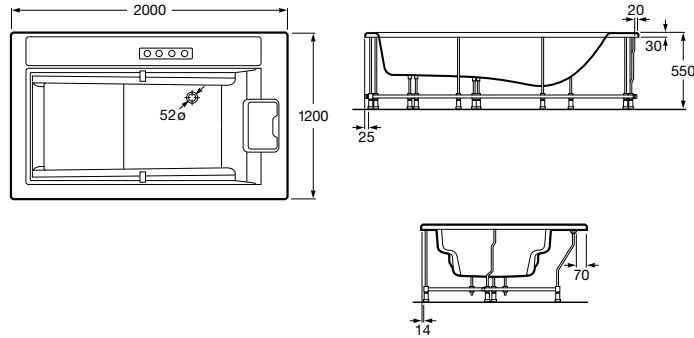

<p>248199..1 Bañera acrílica con fondo ergonómico. Medidas: 2000 x 1200. Grifería termostática de repisa con tecnología Pop-Up. Reposacabezas regulable en altura, de poliuretano acabado negro. Asiento recubierto de poliuretano negro. Asas (x2) cromadas brillo. Cascadas laterales. Capacidad: 200 litros hasta el rebosadero.</p>	<p><i>Acrylic bath with ergonomic bottom. Dimensions: 2000 x 1200. Deck-mounted thermostatic faucets with Pop-Up technology. Height-adjustable headrests in black-finish polyurethane. Seat covered in black polyurethane. Brilliant chromed hand grips (x2). Side waterfalls. Capacity: 200 litres up to overflow.</i></p>	<p>Baignoire acrylique à fond ergonomique. Dimensions: 2000 x 1200. Robinetterie thermostatique à bec avec technologie Pop-Up. Appuie-tête en polyuréthane, réglable en hauteur, finition noire. Siège recouvert de polyuréthane noir. Poignées (x2) en chrome brillant. Cascades latérales. Capacité: 200 litres jusqu'au trop-plein.</p>	<p>Акриловая ванна с эргономичным дном. Габариты: 2000 x 1200. Монтируемые на край ванны смесители-термостаты с технологией Pop-Up. Регулируемые по высоте подголовники из полиуретана в черной отделке. Сиденье с покрытием из черного полиуретана. Блестящие хромированные ручки (x2). Боковые изливы воды. Вместимость: 200 литров до перелива.</p>
<p>Opcional: 25E045..0 Faldón frontal. 25E046..0 Faldón lateral.</p>	<p><i>As option: Front panel. Side panel.</i></p>	<p>En option: Tablier avant. Tablier latéral.</p>	<p>Дополнительно: Фронтальная панель. Боковая панель.</p>

Masaje In-Flow:

- Masaje aire a través de soft jets, que combinan aire y agua.
- Cascadas laterales para un efecto envolvente.
- Sólo necesita 75 l. para funcionar.
- Tiempo de llenado 3,5 min. (caudal de llenado 22 l. / minuto).

In-Flow massage:

- Air massage from soft jets, which combine air and water.
- Side waterfalls for an enveloping effect.
- Only requires 75l to work.
- Fill time 3.5 min. (at a fill rate of 22l / minute).

Massage In-Flow:

- Massage air au moyen de buses soft alliant air et eau.
- Cascades latérales pour un effet enveloppant.
- Il suffit de 75 l pour que le système fonctionne.
- Temps de remplissage: 3,5 min (débit de remplissage: 22 l/min).

Массаж In-Flow:

- Воздушный массаж из сенсорных форсунок, которые сочетают подачу воздуха и воды.
- Боковые изливы для эффекта обертывания.
- Для работы требуется всего 75 л.
- Время наполнения 3,5 мин. (при скорости подачи 22 л/мин).

Medidas en mm.
Dimensions in mm.
Mesures en mm.
Габариты в мм.

Sustituir (...) de la referencia de producto por el código de color elegido.

In the product number replace (...) with the code for the chosen colour.

Remplacer (...) de la référence du produit par le code de la couleur choisie.

В артикуле продукта замените (...) на код выбранного цвета.

Happening

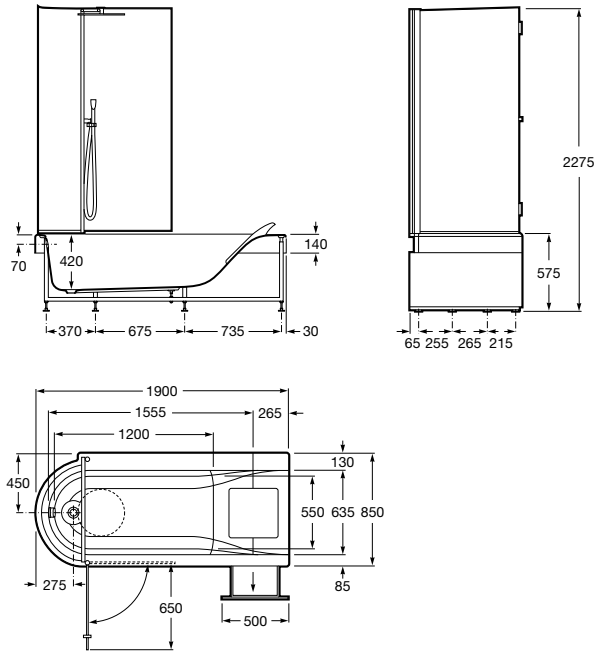

Bañera acrílica con faldón de madera acabado Wengé, y cajón integrado. Incluye apoyacabezas integral de poliuretano acabado negro. Capacidad: 260 litros.

Acrylic bath with Wengé wood finish skirting panel, with drawer unit and polyurethane headrest. Capacity: 260 litres up to overflow.

Baignoire acrylique avec tablier en bois finition wengé, tiroir-meuble et appuie-tête en polyuréthane. Capacité: 260 l. jusqu'au trop-plein.

Акриловая ванна с панелью в отделке дерево Венге, с ящиком и полиуретановым подголовником. Вместимость: 260 литров до перелива.

	Happening Space		Happening Shower		Happening Bath	
		247996001 Izquierda / Left Gauche / Левая		247992001 Izquierda / Left Gauche / Левая		247994001 Izquierda / Left Gauche / Левая
		247995001 Derecha / Right Droite / Правая		247991001 Derecha / Right Droite / Правая		247993001 Derecha / Right Droite / Правая
Desagüe y rebosadero con caño integrado Waste built into the overflow Vidage intégré dans le trop-plein Слив, встроенный в перелив		●		●		–
Mampara con tratamiento MaxiClean MaxiClean screen treatment Pare-douche avec traitement MaxiClean Душевая шторка с покрытием MaxiClean		●		●		–
Grifería de repisa termoestática Deck-mounted thermostatic faucet Robinetterie thermostatique à bec Монтируемый на край ванны смеситель-термостат		●		●		–
Rociador superior y ducha de mano Hand-held shower and sprinkler Douchette à main et pomme de douche Ручной душ и душевая насадка		●		●		–
Sistema de hidromasaje Relax* Relax* hydromassage system Système d'hydromassage Relax* Система гидромассажа Relax*		●		–		●
Sistema Hidromasaje Relax: Funciones: - Blower: Masaje aire a través de 39 microrifícios en el fondo de la bañera. - Cromoterapia: 3 focos leds con 7 colores diferentes en el lateral. - Cold Steam: generador de vapor frío + set de Esencias wellness Rituals. - Panel de control electrónico con pantalla LCD.	Relax hydromassage system: Features: - Blower, air massage by means of 39 microholes in the bottom of the bath. - Chromotherapy with 7 colors by means of 3 LEDs. - Cold Steam, gentle aromatized steam over the water. - Electronic control panel with LCD screen.	*Système d'hydromassage Relax: Fonctions: - Blower, massage air par 39 micro-orifices dans le fond de la baignoire. - Chromothérapie sept couleurs avec trois voyants DEL. - Cold Steam, vapeur douce aromatisée sur l'eau. - Clavier de commande électronique avec écran LCD.	*Система гидромассажа Relax: Характеристики: - Blower: воздушный массаж через 39 микроотверстий в дне ванны. - 7-цветовая хромотерапия при помощи 3 светодиодов. - Cold Steam: нежный ароматизированный пар на поверхности воды. - Электронная панель управления с ЖК экраном.			

La capacidad en litros hasta el rebosadero es aproximada.
Approximate capacity up to overflow.
La capacité en litres jusqu'au trop-plein est approximative.
Приблизительная вместимость до перелива.

Athica

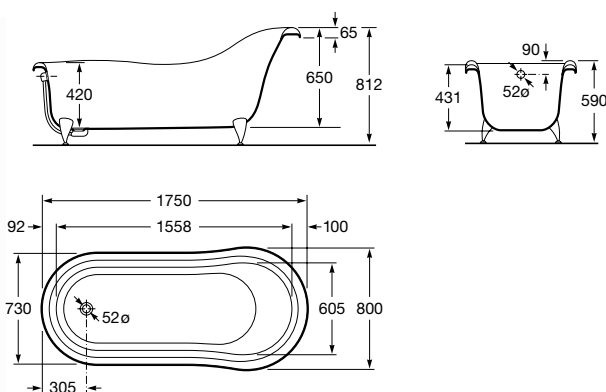

247546001	Bañera con pies cromados. Capacidad: 165 litros hasta el rebosadero.	Bath with chrome feet. Capacity: 165 litres up to overflow.	Baignoire avec pieds chromés. Capacité: 165 litres jusqu'au trop-plein.	Ванна с хромированными ножками. Вместимость: 165 литров до перелива.
	Opcional:	As option:	En option:	Дополнительно:
5062223F0	Mezclador exterior baño-ducha con ducha teléfono, flexible y columnas de alimentación de la Serie Verona cromado.	External bath-shower mixer with handshower, flexible shower hose and floor pillar legs from the Verona range chrome.	Mélangeur extérieur bain-douche avec douchette, flexible et colonnes verticales d'alimentation de la Série Verona chromé.	Наружный смеситель для ванны-душа с ручным душем, гибкой душевой подводкой и напольными колонками подвода воды из серии Verona в отделке Хром.
5062224F0	Mezclador exterior para baño-ducha con ducha teléfono, flexible, columnas verticales de alimentación y rociador alto de gran caudal de la Serie Verona cromado.	External bath-shower mixer with handshower, flexible shower hose, floor pillar legs and high-flow overhead shower rose from the Verona range chrome.	Mélangeur extérieur pour bain-douche avec douchette, flexible, colonnes verticales d'alimentation et jet élevé à grand débit de la Série Verona chromé.	Наружный смеситель для ванны-душа с ручным душем, гибким душевым шлангом, напольными колонками подвода воды и верхней душевой насадкой большой площади из серии Verona в отделке Хром.
5A2743C00	Conjunto grifería serie Loft con columnas alimentación y ducha teléfono.	Loft bath/shower mixer with floor pillar legs and handset.	Ensemble de robinetterie série Loft avec colonnes d'alimentation et douchette.	Смеситель для ванны/душа Loft с напольными колонками подвода воды и ручным душем.
5A2747C00	Conjunto grifería termostática serie Touch con columna alimentación y ducha teléfono.	Touch deck-mounted thermostatic bath/shower column with handset.	Ensemble de robinetterie thermostatique série Touch avec colonnes d'alimentation et douchette.	Монтируемый на край ванны смеситель-термостат Touch для ванны/душевой панели с ручным душем.
506403400	Rebosadero, desagüe y sifón.	Overflow, waste fitting and trap.	Trop-plein, bonde et siphon.	Слив-перелив, выпуск и сифон.



Medidas en mm.
Dimensions in mm.
Masures en mm.
Габариты в мм.

Sustituir (..) de la referencia de producto por el código de color elegido.

In the product number replace (..) with the code for the chosen colour.

Remplacer (..) de la référence du produit par le code de la couleur choisie.

В артикуле продукта замените (..) на код выбранного цвета.

Element

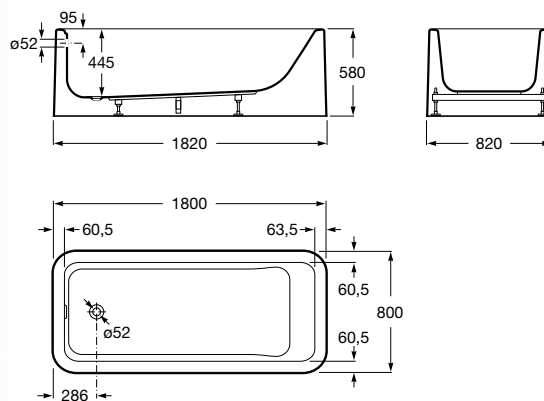
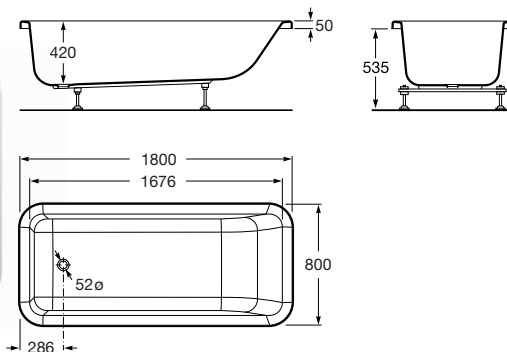

247704..0

Bañera acrílica. Capacidad: 280 litros hasta el rebosadero. Se expide con pies regulables. Para encastrar.

Acrylic bath. Capacity: 280 litres up to overflow. Supplied with adjustable feet. For recessed installation.

Baignoire acrylique. Capacité: 280 litres jusqu'au trop-plein. Livrée avec pieds réglables. À encastrer.

Акриловая ванна. Вместимость: 280 литров до перелива. Поставляется с регулируемыми ножками. Для встраивания.



248158001

Bañera One-piece, con faldón integrado y desagüe automático. Instalación exenta (Freestanding).

One-piece bath, with integrated panels and pop-up waste. Freestanding installation.

Baignoire One-piece, avec tablier incorporé et trop-plein automatique. Sans installation (Freestanding).

Ванна One-piece, с встраиваемыми панелями и донным клапаном. Свободностоящая установка Freestanding.

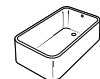

Circular BT Freestanding

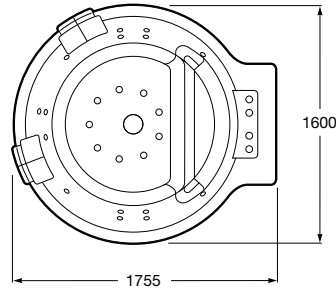
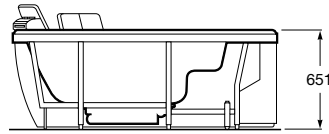

248204..1
248205..1

Bañera circular acrílica, instalación exenta (Freestanding). Incluye: Apoyacabezas (x2) de poliuretano gris. Grifería pop-up cromada. Faldón perimetral con mueble estante incorporado.

Circular acrylic bath with freestanding installation. Includes Headrest (x2) in grey polyurethane. Pop-up chrome faucets. Perimeter panel incorporating shelving unit.

Baignoire circulaire acrylique avec installation Freestanding. Comprend: Appuie-tête (x 2) en polyuréthane gris. Robinetterie Pop-Up chromée. Tablier périmétrique avec meuble étagère incorporé.

Круглая свободностоящая акриловая ванна. Включает: Подголовник (x2) из серого полиуретана. Хромированные смесители Pop-Up. Панель по периметру с встроенным модулем с полками.

Circular BT Corner

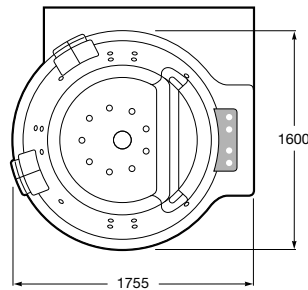
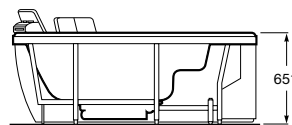

248210..1
248211..1

Bañera circular acrílica instalación en esquina. Incluye: Apoyacabezas (x2) de poliuretano gris. Grifería pop-up cromada. Tarima lateral con toallero incorporado. Faldón corner.

Circular acrylic bath for corner installation. Includes: Headrest (x2) in grey polyurethane. Pop-up chrome faucets. Side platform incorporating towel rail. Corner panel.

Baignoire circulaire acrylique installation en angle. Comprend: Appuie-tête (x 2) en polyuréthane gris. Robinetterie Pop-Up chromée. Estrade latérale avec porte-serviettes incorporé. Tablier d'angle.

Круглая акриловая ванна для угловой установки. Включает: Подголовник (x2) из серого полиуретана. Хромированные смесители Pop-Up. Боковая платформа с встроенным полотенцедержателем. Угловая панель.

Circular BT Built in

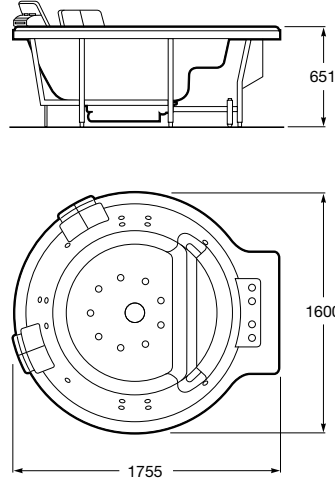

248206..1 248207..1	Bañera circular acrílica instalación encastrada. Incluye: Apoyacabezas (x2) de poliuretano gris. Grifería termostática pop-up integrada.	<i>Circular acrylic bath for built-in installation. Includes: Headrest (x2) in grey polyurethane. Integrated pop-up thermostatic faucets.</i>	Baignoire circulaire acrylique installation encastrée. Comprend: Appuie-tête (x2) en polyuréthane gris. Robinetterie thermostatique Pop-Up intégrée.	<i>Круглая встраиваемая акриловая ванна. Включает: Подголовник (x2) из серого полиуретана. Встроенные смесители-термостаты Pop-Up.</i>
Opcional:	<i>As option:</i>	En option:	<i>Дополнительно:</i>	
Tarima de madera de Iroko.	<i>Iroko wood platform.</i>	Estrade en bois d'iroko.	<i>Деревянная платформа Iroko.</i>	

Varadero

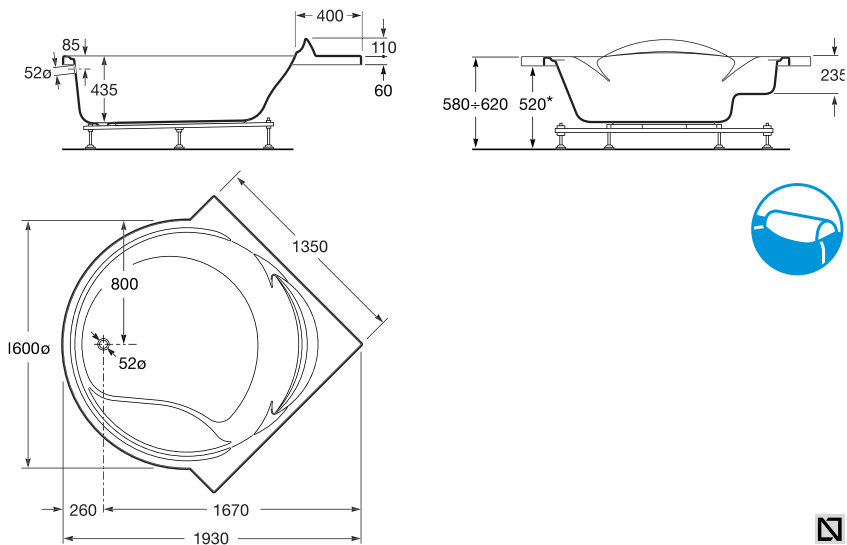

244160..0
248093..1
248094..1



Bañera angular-circular con apoyacabeza de poliuretano, respaldo y asiento integral. Se expide con pies regulables.

Round-corner bath with polyurethane headrest, integral backrest and seat. Supplied with adjustable feet.

Baignoire d'angle ronde avec appuie-tête en polyuréthane, dossier et siège incorporés. Livrée avec pieds réglables.

Угловая круглая ванна с полиуретановым подголовником, встроенной спинкой и сиденьем. Поставляется с регулируемыми ножками.

	Opcional:	As option:	En option:	Дополнительно:
259580..0	Faldón.	Panel.	Tablier.	Панель.

Waikiki

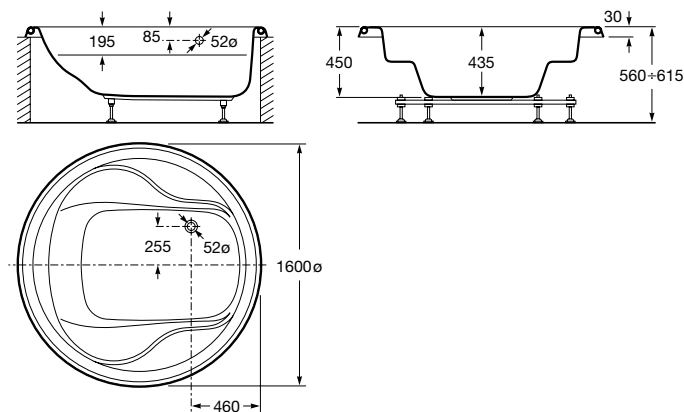

240660..0
248091..1
248092..1



Bañera circular con respaldo integral y asientos. Se expide con pies regulables.

Round bath with integral backrest and seat. Supplied with adjustable feet.

Baignoire avec dossier incorporé et siège. Livrée avec pieds réglables.

Круглая ванна со встроенными спинкой и сиденьем. Поставляется с регулируемыми ножками.

	Opcional:	As option:	En option:	Дополнительно:
247520000	Ayoyacabeza de poliuretano.	Polyurethane headrest.	Appuie-tête en polyuréthane.	Полиуретановый подголовник.

Georgia

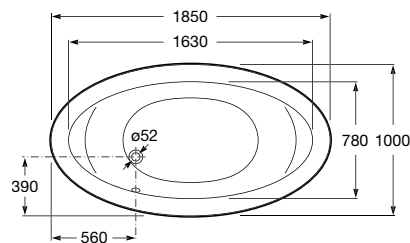
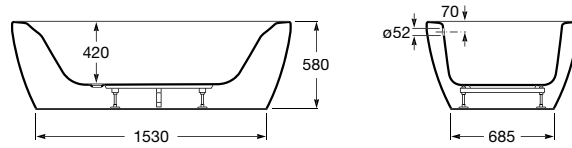
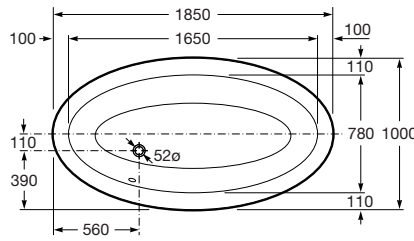
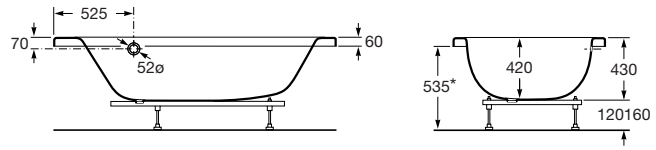

247566..0

248068..1

248069..1



Bañera oval con respaldo integral. Se expide con pies regulables. Tipos de instalación: encastrada, semiencastrada con 1 faldón.

Bath with integral backrest. Supplied with adjustable feet. Installation type: recessed, semi-recessed with 1 panel.

Baignoire ovale avec dossier incorporé. Livrée avec pieds réglables. Type d'installation: encastrée, semi-encastrée.

Овальная ванна со встроенной спинкой. Поставляется с регулируемыми ножками. Тип установки: встраиваемая, полувстраиваемая с 1 панелью.

248159001



Bañera One-piece, con faldón integrado y desagüe automático. Instalación exenta.

One-piece bath, with integrated panel and pop-up waste. Installation freestanding.

Baignoire One-piece, avec tablier incorporé et trop-plein automatique. Sans installation (Freestanding).

Ванна на едином каркасе со встроенной панелью и донным клапаном. Устанавливается как свободностоящая.

Opcional:

As option:

En option:

Дополнительно:

259641..0

Faldón.

Panel.

Tablier.

Панель.

247518000

Apoyacabeza de poliuretano.

Polyurethane headrest.

Appui-tête en polyuréthane.

Полиуретановый подголовник.



Novara

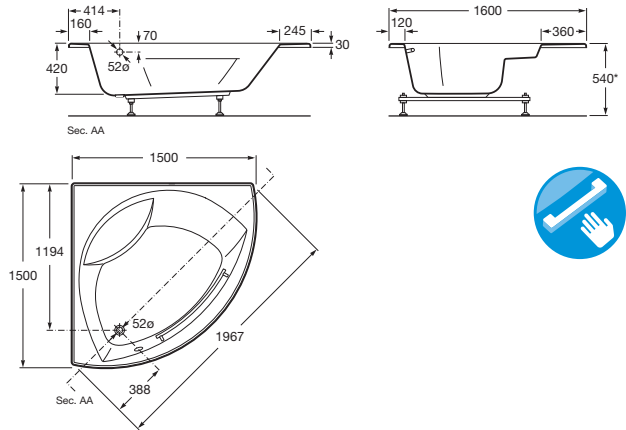

247648..1	Bañera angular con respaldo y asa metálica.	Corner baths with integral backrest and metal handgrip.	Baignoire angulaire avec dossier et poignée en métal.	Угловая ванна со встроенной спинкой и металлической ручкой.
248104..1	Se expide con pies regulables.	Supplied with adjustable feet.	Livrée avec pieds réglables.	Поставляется с регулируемыми ножками.

	Opcional:	As option:	En option:	Дополнительно:
259646..1	Faldón en madera de cerezo y toallero incorporado.	Cherry wood panel with built-in towel rail.	Tablier en bois de cerisier et porte-serviettes incorporé.	Панель в деревянной отделке Вишня со встроенным полотенцедержателем.

Bali

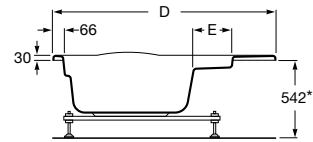
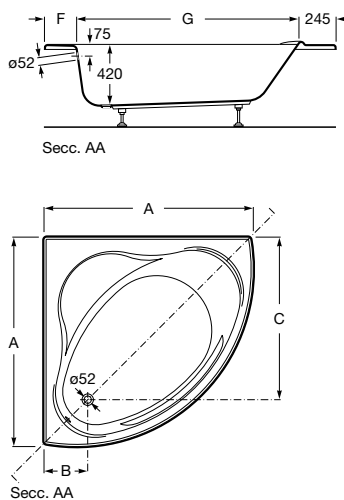

A	B	C	D	E	F	G
1450	305	1125	1535	270	215	1550
1300	294	980	1325	260	210	1365

247661..0	1450 x 1450	Bañera angular con respaldo, asientos integrales y apoyacabezas.	Corner bath with integral backrest and seats and headrest.	Baignoire angulaire avec dossier, sièges incorporés et appuie-tête.	Угловая ванна со встроенной спинкой, сиденьями и подголовником.
247663..1	1450 x 1450	Se expide con pies regulables.	Supplied with adjustable feet.	Livrée avec pieds réglables.	Поставляется с регулируемыми ножками.
247665..1	1450 x 1450				
248070..0	1300 x 1300				
248101..1	1300 x 1300				
248100..1	1300 x 1300				

	Opcional:	As option:	En option:	Дополнительно:
259856..0	Faldón 145.	Panel 145.	Tablier 145.	Панель 145.
259855..0	Faldón 130.	Panel 130.	Tablier 130.	Панель 130.

Jamaica

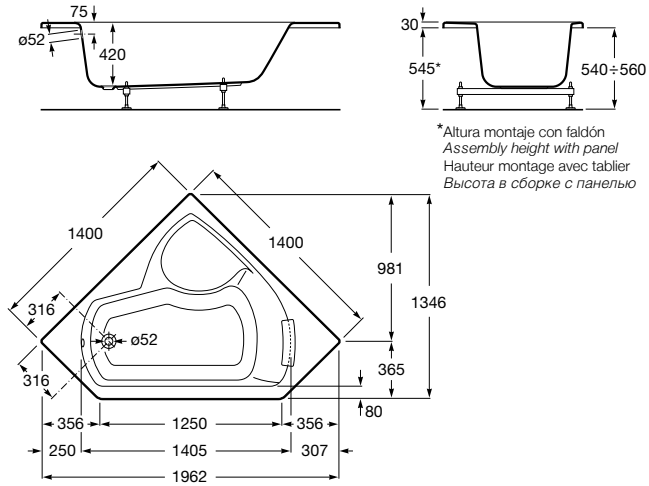

*Altura montaje con faldón
 Assembly height with panel
 Hauteur montage avec tablier
 Высота в сборке с панелью



248072..1	248103..1	248102..1	Bañera angular-pentagonal con respaldo y asientos integrales. Se expide con pies regulables y apoyacabezas.	Corner pentagonal bath with headrest and built-in seats. Supplied with adjustable feet and headrest.	Baignoire d'angle pentagonale avec dossier et sièges incorporés. Livrée avec pieds réglables e appuie-tête.	Угловая пятиугольная ванна с подголовником и встроенными сиденьями. Поставляется с регулируемыми ножками и подголовником.
-----------	-----------	-----------	---	--	---	---

	Opcional:	As option:	En option:	Дополнительно:
259854..0	Faldón.	Panel.	Tablier.	Панель.

Waitara

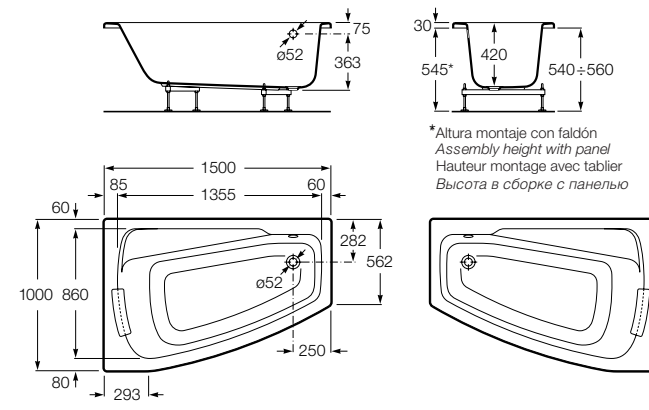

*Altura montaje con faldón
 Assembly height with panel
 Hauteur montage avec tablier
 Высота в сборке с панелью

Izquierda / Left
 Gauche / Левая

Derecha / Right
 Droite / Правая



248071..0	248085..0	248099..1	248098..1	248097..1	248096..1	Bañera angular asimétrica con respaldo, asiento y apoyabrazos integrales. Se expide con pies regulables y apoyacabezas.	Asymmetrical corner bath with back armrests and seat. Supplied with adjustable feet and headrest.	Baignoire angulaire asymétrique avec dossier, siège et accoudoirs incorporés. Livrée avec pieds réglables e appuie-tête.	Асимметричная угловая ванна со спинкой, сиденьем и встроенными подлокотниками. Поставляется с регулируемыми ножками и подголовником.
-----------	-----------	-----------	-----------	-----------	-----------	---	---	--	--

	Opcional:	As option:	En option:	Дополнительно:
259852..0	Faldón frontal izquierda.	Front panel left.	Tablier frontal gauche.	Фронтальная панель левая.
259853..0	Faldón frontal derecha.	Front panel right.	Tablier frontal droite.	Фронтальная панель правая.

Bora Bora

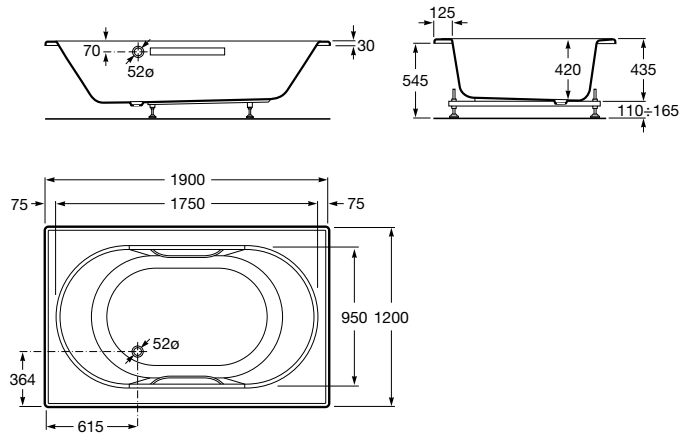

247822..1
248077..1
248078..1
248148..1

Bañera con dos respaldos y asas de metal cromado. Se expide con pies regulables.

Bath with two backrests and chrome metal handgrips. Supplied with adjustable feet.

Baignoire avec deux dossiers et de poignées en métal chromé. Livrée avec pieds réglables.

Ванна с двумя спинками и хромированными металлическими ручками. Поставляется с регулируемыми ножками.

America

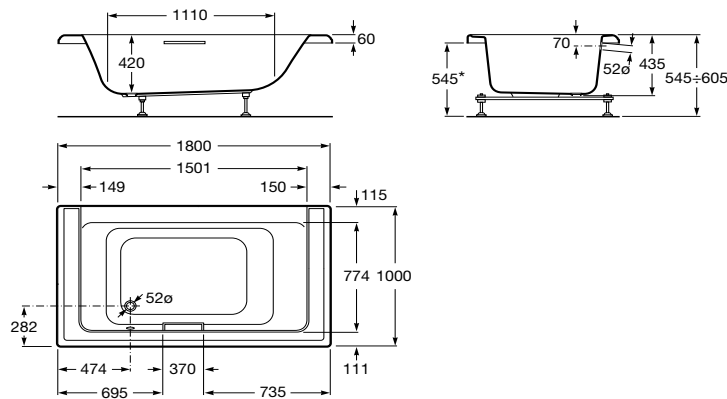

247552..1
248086..1
248087..1

Bañera con asa de metal cromado. Se expide con pies regulables.

Bath with chrome metal handgrip. Supplied with adjustable feet.

Baignoire munie de poignées en métal chromé. Livrée avec pieds réglables.

Ванна с хромированной металлической ручкой. Поставляется с регулируемыми ножками.

Opcional:

As option:

En option:

Дополнительно:

291066000

Apoyacabeza de poliuretano.

Polyurethane headrest.

Appui-tête en polyuréthane.

Полиуретановый подголовник.

Thalassa

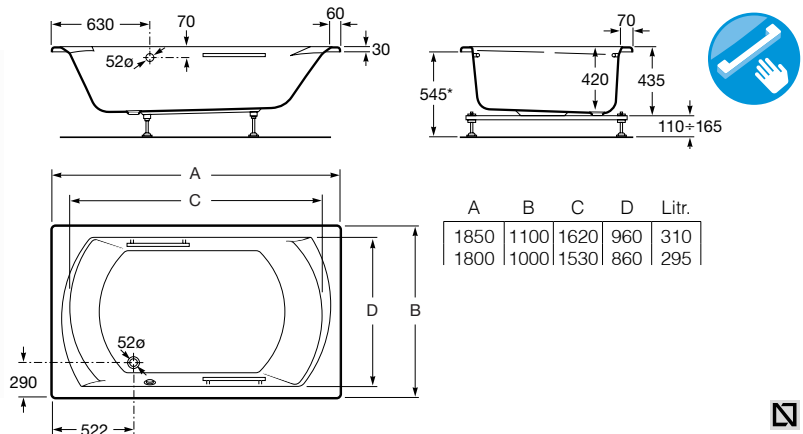

247579..1	1850	Bañera con dos respaldos	Bath with two integral	Baignoire avec deux	Ванна с двумя встроенными
248075..1	1850	integrales y asas de metal	backrests and chrome	dossiers incorporés et de	спинками и хромированными
248073..1	1850	cromado.	metal handgrips.	poignées	ручками.
248147..1	1850	Se expide con pies	Supplied with adjustable	en métal chromé.	Поставляется с регулируемы-
247863..1	1800	regulables.	feed.	Livrée avec pieds réglables.	ми ножками.
248076..1	1800				
248074..1	1800				
248146..1	1800				

	Opcional:	As option:	En option:	Дополнительно:
247809000	Apoyacabeza de poliuretano.	Polyurethane headrest.	Appuie-tête en polyuréthane.	Полиуретановый подголовник.

BeCool Biplaza

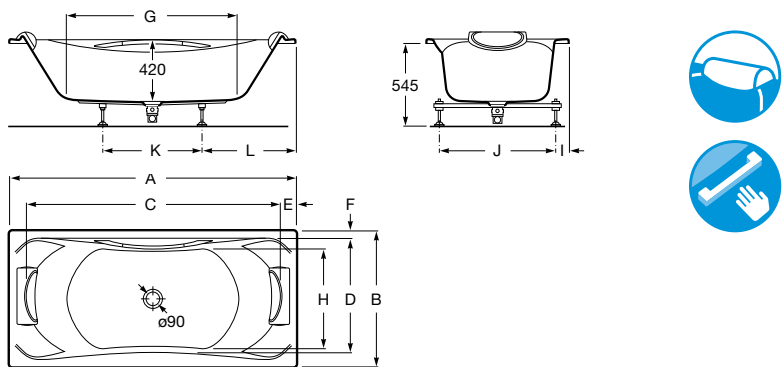

247989..1	1900 x 1100	Bañera de líneas orgánicas	Two-person bath with	Baignoire biplace aux lignes	Двухместная ван-
248051..1	1900 x 1100	biplaza. Se expide con	organic lines. Supplied	organiques. Livrée avec	на органичной формы.
248052..1	1900 x 1100	dos apoyacabezas y asa	with two headrests and	deux appuie-têtes et une	Поставляется с двумя под-
248145..1	1900 x 1100	forrada en piel. Con pies	leather-lined handle. With	poignée doublée de peau.	головниками и эрго-
248013..1	1800 x 900	regulables.	adjustable feet.	Avec pieds réglables.	номичной ручкой в кожаной
248053..1	1800 x 900				отделке.
248054..1	1800 x 900				С регулируемыми ножками.
248144..1	1800 x 900				

BeCool

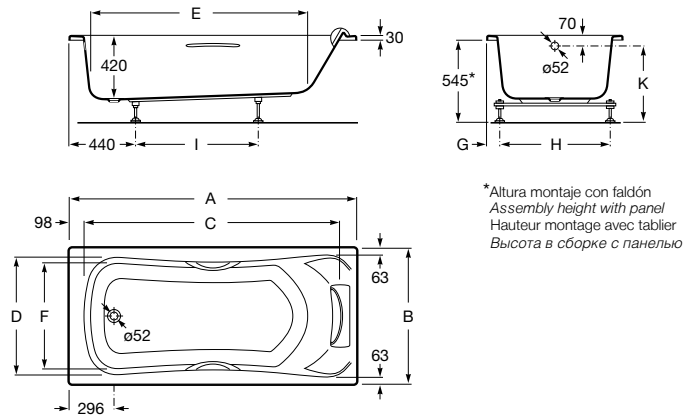

*Altura montaje con faldón
Assembly height with panel
Hauteur montage avec tablier
Высота в сборке с панелью

A	B	C	D	E	F	G	H	I	J	K	Litr.
1900	900	1695	774	1280	695	85	730	810	565	600	300
1800	800	1595	674	1180	590	80	640	810	565	600	240
1700	800	1495	674	1080	590	80	640	700	565	600	255

248014..1	1900 x 900	Bañera de líneas orgánicas individual. Incorpora apoyacabezas y asas cromadas. Se expide con pies regulables.	One-person bath with organic lines. Incorporates headrest and chrome-plated handles. Supplied with adjustable feet.	Baignoire individuelle aux lignes organiques. Équipée d'appuie-têtes et de poignées chromées. Livrée avec pieds réglables.	Одноместная ванна эргономичной формы. Встроенный подголовник и хромированные ручки. Поставляется с регулируемыми ножками.
248045..1	1900 x 900				
248046..1	1900 x 900				
248015..1	1800 x 800				
248047..1	1800 x 800				
248048..1	1800 x 800				
248016..1	1700 x 800				
248049..1	1700 x 800				
248050..1	1700 x 800				

Hall Angular

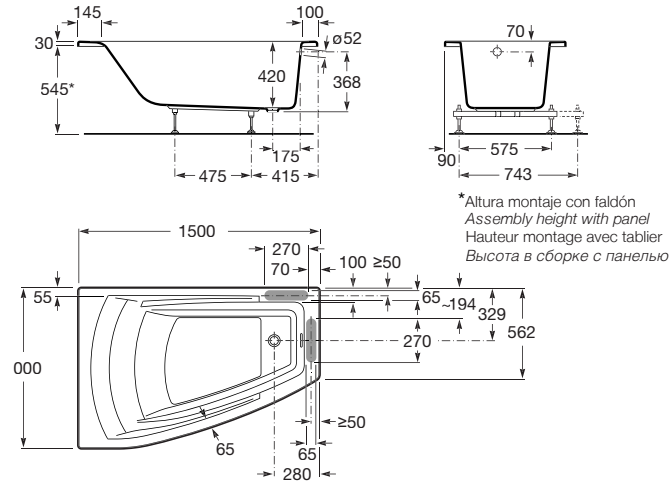

*Altura montaje con faldón
Assembly height with panel
Hauteur montage avec tablier
Высота в сборке с панелью

248164..0	1500 x 1000	Bañera angular asimétrica.	Asymmetrical corner bath.	Baignoire d'angle asymétrique.	Асимметричная угловая ванна.
248165..0	1500 x 1000	Incluye:	Includes	Comprend:	Включает:
248184..1	1500 x 1000	Apoyacabeza de poliuretano acabado negro. Se expide con pies regulables.	Headrest in black-finish polyurethane. Supplied with adjustable feet.	Appuie-tête en polyuréthane finition noire. Livrée avec pieds réglables.	Подголовник в отделке из черного полиуретана. Поставляется с регулируемыми ножками.
248185..1	1500 x 1000				
248186..1	1500 x 1000				
248187..1	1500 x 1000				

	Opcional:	As option:	En option:	Dополнительно:
259852..0	Faldón* izquierda.	Left panel*.	Tablier* gauche.	Левая панель*.
259853..0	Faldón* derecha.	Right panel*.	Tablier* droit.	Правая панель*.

* Disponible en color Blanco y Pergamon.

* Available in White and Pergamum colour.

* Disponible en Blanc et en Pergamon.

* Предлагается в цветах Белый и Пергамон.

Medidas en mm.
Dimensions in mm.
Mesures en mm.
Габариты в мм.

Sustituir (...) de la referencia de producto por el código de color elegido.

In the product number replace (...) with the code for the chosen colour.

Remplacer (...) de la référence du produit par le code de la couleur choisie.

В артикуле продукта замените (...) на код выбранного цвета.

Tonic
 Tonic Premium
 Total
 Total Premium

Hall Biplaza

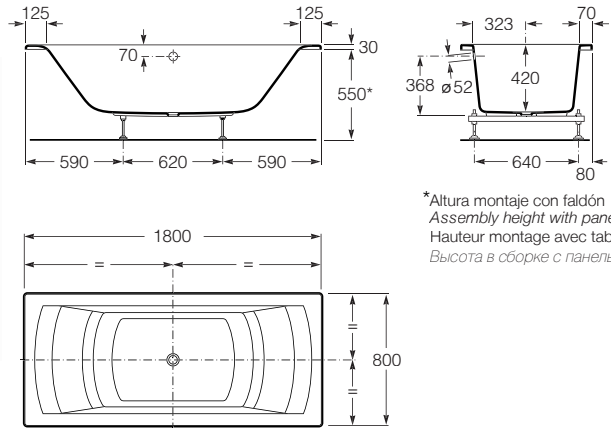

*Altura montaje con faldón
 Assembly height with panel
 Hauteur montage avec tablier
 Высота в сборке с панелью

<p>248163..1 1800 x 800 248169..1 1800 x 800 248170..1 1800 x 800</p>	<p>Bañera acrílica rectangular biplaza. Incluye: Apoyacabeza (x2) de poliuretano acabado negro. Se expide con pies regulables.</p>	<p><i>Two-person rectangular acrylic bath. Includes headrest (x2) in black-finish polyurethane. Supplied with adjustable feet.</i></p>	<p>Baignoire acrylique rectangulaire biplace. Comprend: Appui-tête (x 2) en polyuréthane finition noire. Livrée avec pieds réglables.</p>	<p>Двухместная прямоугольная акриловая ванна. Включает: Подголовник (x2) в отделке из черного полиуретана. Поставляется с регулируемыми ножками.</p>
<p>Opcional: Faldones acrílicos Faldones de madera (ver cuadro pág. 33).</p>	<p>As option: Acrylic panels Wood panels (see table on page 33).</p>	<p>En option: Tabliers acryliques Tabliers en bois (voir tableau p. 33).</p>	<p>Дополнительно: Акриловые панели Деревянные панели (см. таблицу на стр. 33).</p>	

Hall

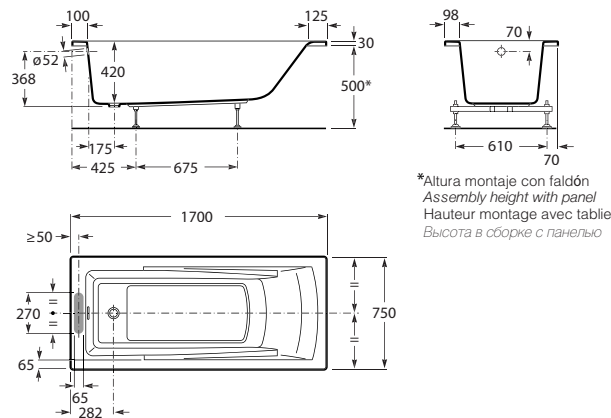

*Altura montaje con faldón
 Assembly height with panel
 Hauteur montage avec tablier
 Высота в сборке с панелью

<p>248162..0 1700 x 750 248167..0 1700 x 750 248168..0 1700 x 750</p>	<p>Bañera acrílica rectangular. Incluye: Apoyacabeza de poliuretano acabado negro. Se expide con pies regulables.</p>	<p><i>Rectangular acrylic bath. Includes Headrest in black-finish polyurethane. Supplied with adjustable feet.</i></p>	<p>Baignoire acrylique rectangulaire. Comprend: Appui-tête en polyuréthane finition noire. Livrée avec pieds réglables.</p>	<p>Прямоугольная акриловая ванна. Включает: Подголовник в отделке из черного полиуретана. Поставляется с регулируемыми ножками.</p>
<p>Opcional: Faldones acrílicos Faldones de madera (ver cuadro pág. 36).</p>	<p>As option: Acrylic panels Wood panels (see table on page 36).</p>	<p>En option: Tabliers acryliques Tabliers en bois (voir tableau p. 36).</p>	<p>Дополнительно: Акриловые панели Деревянные панели (см. таблицу на стр. 36).</p>	

Vythos biplaza

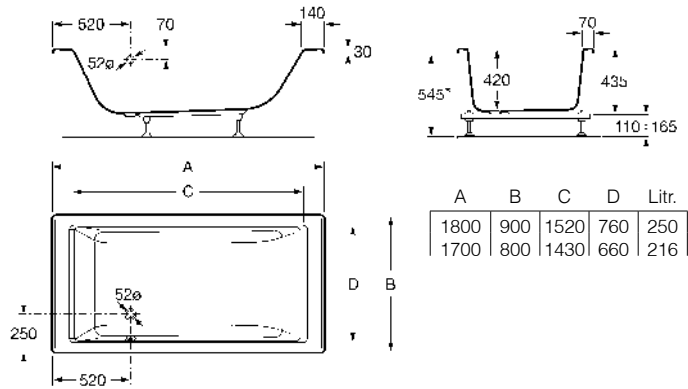

247592..0	1800 x 900	Bañera acrílica rectangular	<i>Two-person rectangular acrylic bath. Supplied with adjustable feet.</i>	Baignoire acrylique rectangulaire biplace. Livrée avec pieds réglables.	Двухместная прямоугольная акриловая ванна. Поставляется с регулируемыми ножками.
248061..1	1800 x 900	Bañera acrílica rectangular biplaza. Se expide con pies regulables.			
248062..1	1800 x 900				
247701..0	1700 x 800	Bañera acrílica rectangular biplaza. Se expide con pies regulables.			
248057..0	1700 x 800				
248060..0	1700 x 800				

	Opcional:	As option:	En option:	Дополнительно:
291066000	Apoyacabeza de poliuretano.	<i>Polyurethane headrest.</i>	Appuie-tête en polyuréthane.	Полиуретановый подголовник.

Vythos

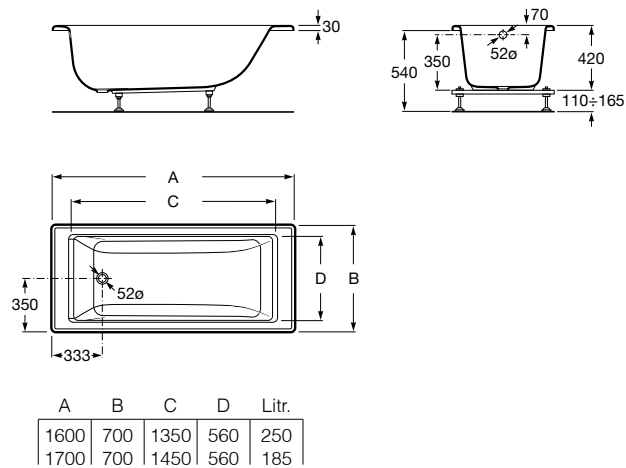

247844..0	1700 x 700	Bañera acrílica rectangular.	<i>Rectangular acrylic bath. Supplied with adjustable feet.</i>	Baignoire acrylique rectangulaire. Livrée avec pieds réglables.	Прямоугольная акриловая ванна. Поставляется с регулируемыми ножками.
248056..1	1700 x 700	Bañera acrílica rectangular. Se expide con pies regulables.			
248059..1	1700 x 700				
247942..0	1600 X 700	Bañera acrílica rectangular. Se expide con pies regulables.			
248055..1	1600 X 700				
248058..1	1600 X 700				

	Opcional:	As option:	En option:	Дополнительно:
291066000	Apoyacabeza de poliuretano.	<i>Polyurethane headrest.</i>	Appuie-tête en polyuréthane.	Полиуретановый подголовник.

Dama Senso

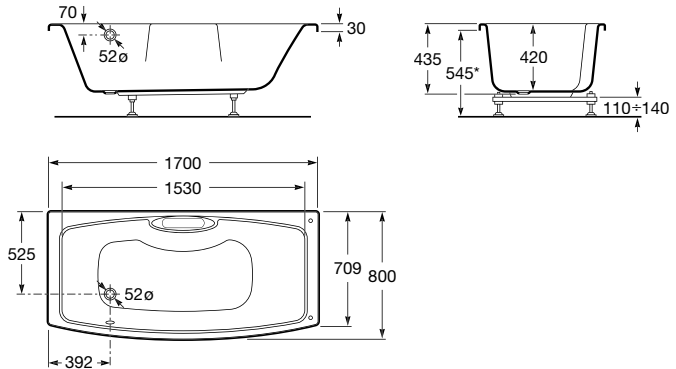

247606..0	Bañera de diseño acorde con la serie de porcelana.	Bath designed to match the sanitaryware range.	Baignoire de design conforme à la série de porcelaine.	Дизайн ванны сочетается с серией санитарной керамики. Вместимость: 210 литров до перелива. Поставляется с регулируемые ножками.
248066..1	Se expide con pies regulables.	Supplied with adjustable feet.	Livrée avec pieds réglables.	
248067..1				

	Opcional:	As option:	En option:	Dополнительно:
259643..0	Faldón frontal.	Front panel.	Tablier frontal.	Фронтальная панель.
259644..0	Faldón lateral.	Side panel.	Tablier latéral.	Боковая панель.

Sureste

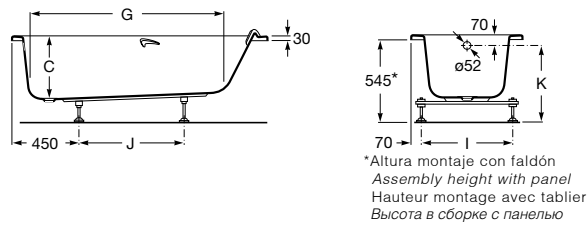

A	B	C	D	E	F	G	H	I	J	K	Litr.
1700	750	420	362	1540	620	1155	530	610	700	565+615	218
1600	750	420	362	1440	620	1055	530	610	600	565+615	202
1700	700	420	362	1540	570	1155	465	560	700	565+615	198
1600	700	420	362	1440	570	1055	465	560	600	565+615	183
1500	700	400	342	1340	570	965	465	560	500	545+615	160
1400	700	400	342	1240	570	865	465	560	400	545+615	145

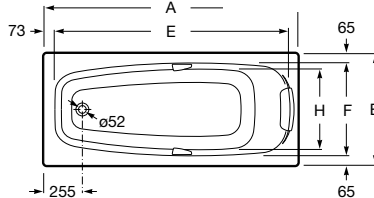

248001..1	1700 x 750	Bañera acrílica de tamaño individual que incorpora apoyacabezas de poliuretano y asas cromadas. Se expide con pies regulables.	One-person acrylic bath incorporating polyurethane headrest and chrome-plated handles. Supplied with adjustable feet.	Baignoire acrylique individuelle équipée d'appuie-têtes en polyuréthane et de poignées chromées. Livrée avec pieds réglables.	Одноместная ванна со встроенным полиуретановым подголовником и хромированными ручками. Поставляется с регулируемые ножками.
248040..1	1700 x 750				
248044..1	1700 x 750				
248003..1	1700 x 700				
248038..1	1700 x 700				
248042..1	1700 x 700				
248002..1	1600 x 750				
248039..1	1600 x 750				
248043..1	1600 x 750				
248004..1	1600 x 700				
248037..1	1600 x 700				
248041..1	1600 x 700				
248005..1	1500 x 700				
248036..1	1500 x 700				
248006..1	1400 x 700				
248035..1	1400 x 700				



Easy

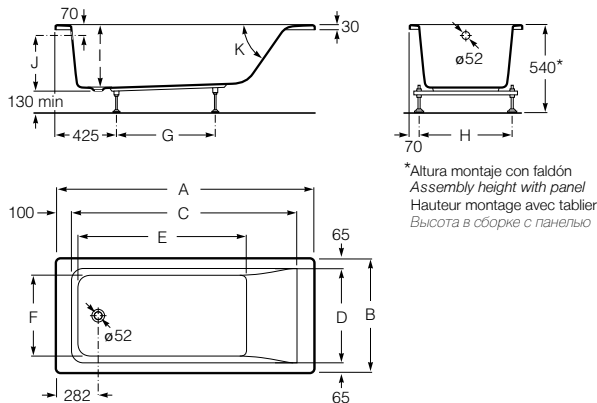

A	B	C	D	E	F	G	H	I	J	K	Capacidad*
1700	750	1418	620	1110	540	675	610	420	368	55°	215 litros
1600		1318		1010		575					197 litros
1700	700	1418	570	1110	490	675	560	400	348	62°	196 litros
1600		1318		1010		575					181 litros
1500		1218		910		525					161 litros
1400		1118		810		425					147 litros

248149000	1700 x 750	Bañera acrílica rectangular.	Rectangular acrylic bath.	Baignoire acrylique	Прямоугольная акриловая
248155001	1700 x 750	Se expide con pies regulables.	Supplied with adjustable feet.	rectangulaire.	ванна. Поставляется
248150000	1700 x 700			Livrée avec pieds réglables.	с регулируемыми ножками.
248156001	1700 x 700				
248178000	1600 x 750				
248171001	1600 x 750				
248151000	1600 x 700				
248157001	1600 x 700				
248179000	1500 x 700				
248172001	1500 x 700				
248180000	1400 x 700				
248173001	1400 x 700				

	Opcional:	As option:	En option:	Дополнительно:	
259782..0	1700	Faldón acrílico frontal.	Acrylic front panel.	Tablier acrylique avant.	Акриловая фронтальная панель.
259783..0	1600				
259784..0	1500				
259785..0	1400				
259636..0	750	Faldón acrílico lateral.	Acrylic side panel.	Tablier acrylique latéral.	Акриловая боковая панель.
259637..0	700				



Medidas en mm.
 Dimensions in mm.
 Mesures en mm.
 Габариты в мм.

Sustituir (..) de la referencia de producto por el código de color elegido.

In the product number replace (..) with the code for the chosen colour.

Remplacer (..) de la référence du produit par le code de la couleur choisie.

В артикуле продукта замените (..) на код выбранного цвета.

Tonic
 Tonic Premium
 Total
 Total Premium

Easy Angular

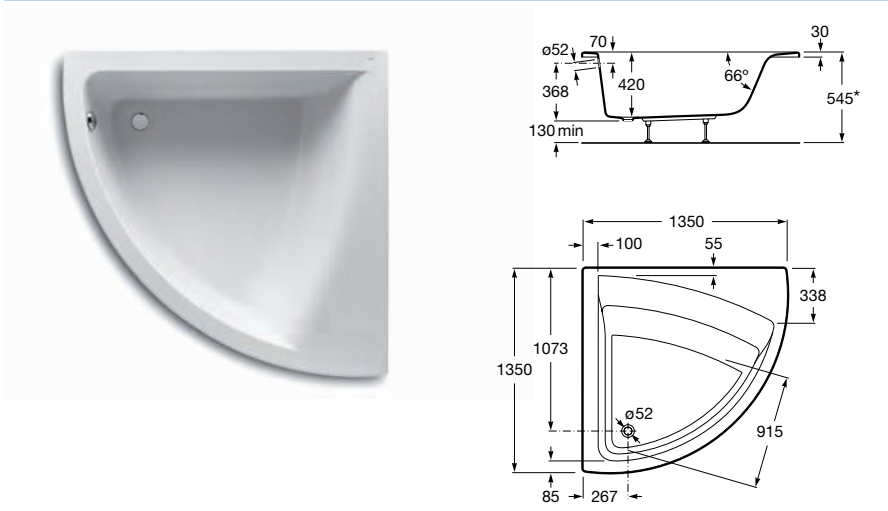

248189000	1350 x 1350	Bañera angular. Se expide con pies regulables.	<i>Corner bath. Supplied with adjustable feet.</i>	Baignoire d'angle. Livrée avec pieds réglables.	<i>Угловая ванна. Поставляется с регулируе-мыми ножками.</i>
248188001	=				
		Opcional:	<i>As option:</i>	En option:	<i>Дополнительно:</i>
259861..0	1350	Faldón acrílico frontal	<i>Acrylic front panel.</i>	Tablier acrylique avant.	<i>Акриловая фронтальная панель.</i>



Medidas en mm.
Dimensions in mm.
Mesures en mm.
Габариты в мм.

Sustituir (..) de la referencia de producto por el código de color elegido.

In the product number replace (..) with the code for the chosen colour.

Remplacer (..) de la référence du produit par le code de la couleur choisie.

В артикуле продукта замените (..) на код выбранного цвета.

||= Tonic
||= Tonic Premium
||= Total
||= Total Premium

Faldones madera / Wood skirting panels / Tabliers bois / Деревянные панели

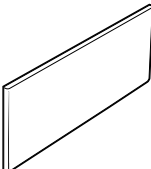
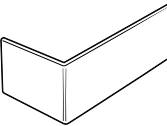
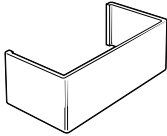
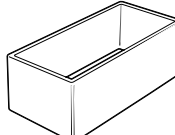
		Dimensiones Dimensions Dimensions Габариты	Sureste	Vythos	BeCool	Hall	Thalassa	America	Bora Bora	Elementos de instalación Mounting parts Éléments d'installation Элементы для установки	
Faldón frontal <i>Front panel</i> Tablier frontal <i>Фронтальная панель</i>		25960B..#	1600	•	•						
		25970B..#	1700	•	•	•	•				
		25980B..#	1800		•	•	•	•	•		
		25950B..#	1850					•			
		25990B..#	1900			•				•	
Faldón en L reversible <i>Reversible L-shaped panel</i> Tablier en L réversible <i>Двухсторонняя L-образная панель</i>		25967C..#	1600 x 700	•	•						
		25977C..#	1700 x 700	•	•						
		25975C..#	1700 x 750	•			•				
		25978C..#	1700 x 800		•	•					
		25988C..#	1800 x 800			•	•				
		25989C..#	1800 x 900		•	•					
		25981C..#	1800 x 1000					•	•		
		25951C..#	1850 x 1100					•			
		25999C..#	1900 x 900			•					
		25991C..#	1900 x 1100			•					
25992C..#	1900 x 1200							•			
Faldón en U <i>U-shaped panel</i> Tablier en U <i>U-образная панель</i>		25967W..#	1600 x 700	•	•						
		25977W..#	1700 x 700	•	•						
		25975W..#	1700 x 750	•			•				
		25978W..#	1700 x 800		•	•					
		25988W..#	1800 x 800			•	•				
		25989W..#	1800 x 900		•	•					
		25981W..#	1800 x 1000					•	•		
		25951W..#	1850 x 1100					•			
		25999W..#	1900 x 900			•					
		25991W..#	1900 x 1100			•					
25992W..#	1900 x 1200							•			
Faldón perimetral <i>Full perimeter panel</i> Tablier périmétrique <i>Круговая панель</i>		25967F..#	1600 x 700	•	•						
		25977F..#	1700 x 700	•	•						
		25975F..#	1700 x 750	•			•				
		25978F..#	1700 x 800		•	•					
		25988F..#	1800 x 800			•	•				
		25989F..#	1800 x 900		•	•					
		25981F..#	1800 x 1000					•	•		
		25951F..#	1850 x 1100					•			
		25999F..#	1900 x 900			•					
		25991F..#	1900 x 1100			•					
25992F..#	1900 x 1200							•			

En bañeras SIN hidromasaje, es necesario adquirir la estructura de instalación ref. 259851000

In NON-hydromassage baths, the installation structure ref. 259851000 must be acquired

Pour les baignoires SANS hydromassage, il faut acquérir la structure d'installation réf. 259851000

Для ванн БЕЗ гидромассажа необходима установочная система, арт. 259851000

En bañeras SIN hidromasaje, es necesario adquirir 2 unidades de estructura de instalación ref. 259851000

In NON-hydromassage baths, 2 installation structures ref. 259851000 must be acquired

Pour les baignoires SANS hydromassage, il faut acquérir deux unités de structure d'installation réf. 259851000

Для ванн БЕЗ гидромассажа необходимы 2 установочные системы, арт. 259851000

Sustituir (...) de la referencia de producto por el acabado del faldón. **1B** - Negro lacado, **1C** - Nogal, **10** - Roble

Replace the (...) in the product reference with the panel finish: **1B** - Lacquered black, **1C** - Walnut, **10** - Oak

Remplacer (...) de la référence de produit par la finition du tablier. **1B** - Noir laqué, **1C** - Noyer, **10** - Chêne

Замените (...) в артикуле продукта на отделку панели: **1B**—Лакированный черный, **1C**—Грецкий орех, **10**—Дуб

Acabados:
Finishes:
Finitions:
Отделки:



1B Negro lacado
Lacquered black
Noir laqué
Лакированный
черный



1C Nogal
Walnut
Noyer
Грецкий орех



10 Roble
Oak
Chêne
Дуб

Sustituir # de la referencia de producto por el accesorio del faldón

Replace the # in the product reference with the panel accessory

Remplacer # de la référence de produit par l'accessoire du tablier

Замените # в артикуле продукта на аксессуар панели

- 0 Liso, sin accesorios
- 1 Con toallero izquierdo
- 2 Con toallero derecha
- 3 Con contenedor izquierdo
- 4 Con contenedor derecho

- 0 Plain, without accessories
- 1 With left towel rail
- 2 With right towel rail
- 3 With left container
- 4 With right container

- 0 Uni, sans accessoires
- 1 Avec porte-serviettes gauche
- 2 Avec porte-serviettes droit
- 3 Avec conteneur gauche
- 4 Avec conteneur droit

- 0 Простая, без аксессуаров
- 1 С левым полотенцедержателем
- 2 С правым полотенцедержателем
- 3 С левым контейнером
- 4 С правым контейнером

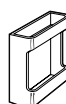

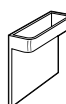

Contenedor
Container
Conteneur
Контейнер



Toallero
Towel rail
Porte-serviettes
Полотенцедержатель

Faldones standard para bañeras rectangulares / Standard skirting panels / Tabliers standard / Стандартные панели

		Dimensiones Dimensions Габариты	Tipología Type Typologie Тип	Easy	Sureste	Vythos	BeCool	Hall	Thalassa	America	BoraBora	
Faldón frontal <i>Front panel</i> Tablier frontal Фронтальная панель		259785..0	1400	●	●							
		259822..0	1400	○		●						
		259784..0	1500	●	●							
		259821..0	1500	○		●						
		259783..0	1600	●	●							
		259820..0	1600	○		●	●					
		259782..0	1700	●	●							
		259819..0	1700	○		●	●	●	●			
		259818..0	1800	○			●	●	●	●	●	
		259817..0	1850	○						●		
		259816..0	1900	○				●				●
Faldón en L reforzado <i>Reinforced L-shaped panel</i> Tablier en L renforcé Армированная L-образная панель		259836..0	1400 x 700	○	●							
		259835..0	1500 x 700	○	●							
		259834..0	1600 x 700	○	●	●						
		259832..0	1600 x 750	○	●							
		259833..0	1700 x 700	○	●	●						
		259831..0	1700 x 750	○	●				●			
		259830..0	1700 x 800	○			●	●				
		259829..0	1800 x 800	○				●	●			
		259828..0	1800 x 900	○			●	●				
		259827..0	1900 x 900	○				●				

● Standard
Стандарт

○ Reforzado
Reinforced
Renforcé
Армированная

Para la correcta instalación de faldones es imprescindible regular la bañera, a través de sus pies, a la altura especificada en el manual de producto.

For the proper installation of the panels, the bath must be adjusted (using the feet) to the height specified in the product manual.

Pour une bonne installation des tabliers, le réglage des pieds de la baignoire à la hauteur indiquée dans le manuel du produit est impératif.

Для правильной установки панелей ванна должна быть отрегулирована (при помощи ножек) в соответствии с высотой, указанной в руководстве по использованию товара.



Newcast White

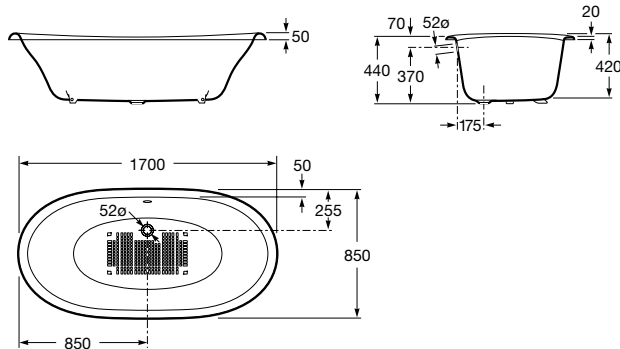

233650..7

Bañera oval de hierro fundido esmaltado para encastrar con fondo antideslizante. Capacidad: 222 litros hasta el rebosadero.

Luxury oval bath in vitreous enameled cast-iron for recessed installation with anti-slip base. Capacity: 222 litres up to overflow.

Baignoire ovale en fonte émaillée à encastrer avec fond antidérapant. Capacité: 222 litres jusqu'au trop-plein.

Овальная эмалированная ванна из чугуна с внешним покрытием белого цвета, с противоскользящим покрытием дна. Вместимость: 222 литра до перелива.

Newcast Grey

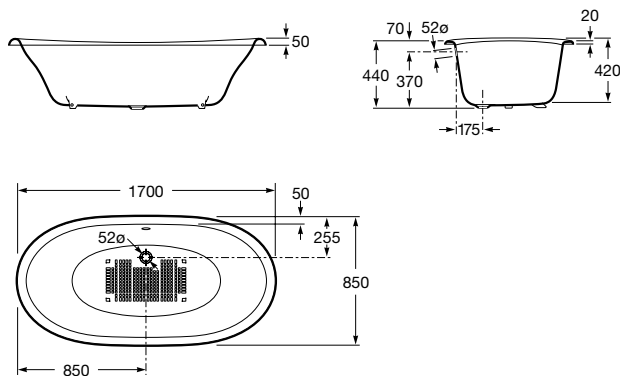

233650..0

Bañera oval de hierro fundido esmaltado con exterior gris y fondo antideslizante. Capacidad: 222 litros hasta el rebosadero.

Oval bath in enameled cast iron with gray exterior, with non-slip bottom. Capacity: 222 litres up to overflow.

Baignoire ovale en fonte émaillée avec extérieur gris et fond antidérapant. Capacité: 222 litres jusqu'au trop-plein.

Овальная эмалированная ванна из чугуна с внешним покрытием серого цвета, с противоскользящим покрытием дна. Вместимость: 222 литра до перелива.

Opciones de instalación / Installation options / Options d'installation / КОМПЛЕКТЫ НОЖЕК

2910930M1 Pies Futura Cerezo
 Conjunto de 4 pies madera acabado en cerezo. Aro toallero.
Futura Cherry feet Set of 4 feet, cherry finish. Towel ring.
 Pies Futura cerise
 Ensemble de 4 pieds finition merisier. Anneau porte-serviettes.
 Ножки Futura Cherry
 Комплект из 4 ножек в отделке вишня. Полотенцедержатель.



291041001 Pies Classic Cromá
 Conjunto de 4 pies fundición/haya acabado cromado.
Classic chrome feet Set of 4 feet, cast iron/ash, chrome finish.
 Pies Classic chrome
 Ensemble de 4 pieds en fonte/hêtre finition chromée.
 Хромированные ножки Classic
 Комплект из 4 ножек чугуна/ясень, отделка хром.



291069000 Pies Savanha Savhana feet
 Conjunto de 4 pies tipo garra de león, cromado.
Savhana feet Set of 4 lion's foot type feet, chrome.
 Pies Savannah
 Ensemble de 4 pieds type griffe de lion, chromé.
 Ножки Саванна
 Комплект из 4 ножек в форме львиных лап, хром.



291094000 Pies Eagle Eagle feet
 Conjunto de 4 pies tipo garra de águila, cromado.
Eagle feet Set of 4 eagle's claw type feet, chrome.
 Pies Eagle
 Ensemble de 4 pieds type serre d'aigle, chromé.
 Ножки Eagle
 Комплект из 4 ножек в форме орлиных лап, хром.



291070000 Plataforma Woodline
 Plataforma de madera, acabado cerezo.
Wood platform, cherry finish.
 Woodline platform
 Plateforme en bois, finition merisier.
 Plateforme Woodline
 Деревянная платформа, отделка вишня.
 Платформа Woodline



Faro

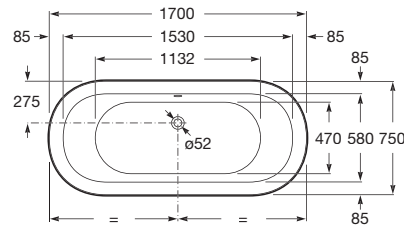
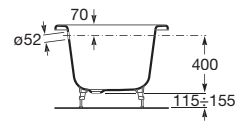
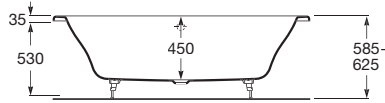

233750000

Bañera oval de hierro fundido esmaltado para encastrar con fondo antideslizante. Capacidad: 195 litros hasta el rebosadero.

Oval bath in white enameled cast iron with gray exterior, with non-slip bottom. Capacity: 195 litres up to overflow.

Baignoire ovale en fonte émaillée blanche avec extérieur gris et fond antidérapant. Capacité: 195 litres jusqu'au trop-plein.

Овальная эмалированная чугунная ванна с противоскользящим покрытием дна. Вместимость: 195 литров до перелива.

Tampa

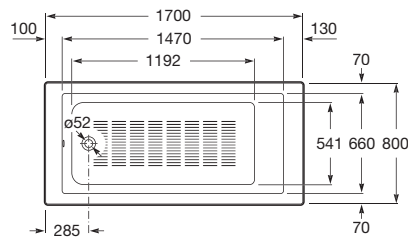
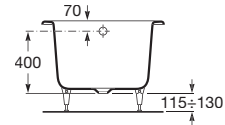
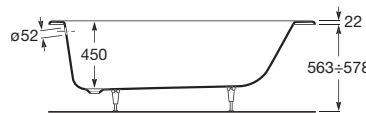

233850000

Bañera de hierro fundido esmaltado para encastrar con fondo antideslizante. Capacidad: 250 litros hasta el rebosadero.

Luxury bath in vitreous enameled cast-iron for recessed installation with anti-slip base. Capacity: 250 litres up to overflow.

Baignoire en fonte émaillée à encastrer avec fond antidérapant. Capacité: 250 litres jusqu'au trop-plein.

Роскошная эмалированная ванна из чугуна, с полиуретановым подголовником и встроенными подлокотниками, хромированной металлической ручкой и противоскользящим покрытием дна.

Opcional:

As option:

En option:

Дополнительно:

150412330

Pies.

Feet.

Pieds.

Ножки.

Faldones (ver cuadro pag. 41).

Skirting panels (see table on page 41).

Tabliers (voir tableau p. 41).

Панели (см. таблицу на стр. 41).

Akira

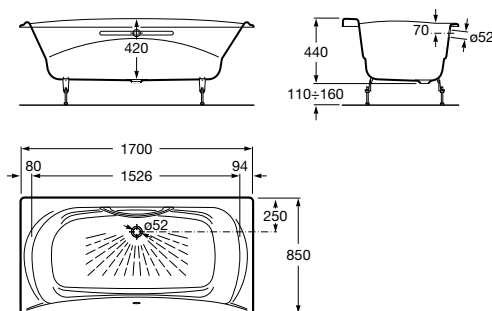

232570..1 248125..1 248124..1	Bañera de hierro fundido esmaltado, apoyacabeza de poliuretano y apoyabrazos integrales, asa de metal cromado y fondo antideslizante. Capacidad: 225 litros hasta el rebosadero.	Luxury bath in vitreous enamelled cast-iron, polyurethane headrest and integral armrests, chrome metal handgrip and anti-slip base. Capacity: 225 litres up to overflow.	Baignoire en fonte émaillée, appuie-tête de polyuréthane et accoudoirs incorporés, poignée en métal chromé et fond antidérapant. Capacité: 225 litres jusqu'au trop-plein.	Роскошная эмалированная ванна из чугуна, с полиуретановым подголовником и подлокотниками, хромированной металлической ручкой и противоскользящим покрытием дна.
-------------------------------------	--	--	--	---

Opcional:	As option:	En option:	Дополнительно:
Faldones (ver cuadro pag. 41).	Skirting panels (see table on page 41).	Tabliers (voir tableau p. 41).	Панели (см. таблицу на стр. 41).

Ming

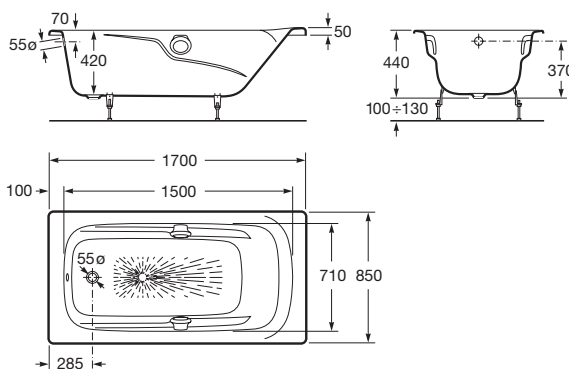

232070..1 248127..1 248126..1	Bañera de hierro fundido esmaltado, apoyabrazos integrales, asas de metal cromado y fondo antideslizante. Capacidad: 210 litros hasta el rebosadero.	Luxury bath in vitreous enamelled cast-iron, armrests, chrome metal handgrips and anti-slip base. Capacity: 210 litres up to overflow.	Baignoire en fonte émaillée, accoudoirs incorporés, poignée en métal chromé et fond antidérapant. Capacité: 210 litres jusqu'au trop-plein.	Роскошная эмалированная ванна из чугуна, с подголовниками, хромированными металлическими ручками и противоскользящим покрытием дна. Вместимость: 210 литров до перелива.
-------------------------------------	--	--	---	--

Opcional:	As option:	En option:	Дополнительно:
291052000 Apoyacabeza de poliuretano.	Polyurethane headrest.	Appuie-tête en polyuréthane.	Полиуретановый подголовник.
Faldones (ver cuadro pag. 41).	Skirting panels (see table on page 41).	Tabliers (voir tableau p. 41).	Панели (см. таблицу на стр. 41).

Haiti

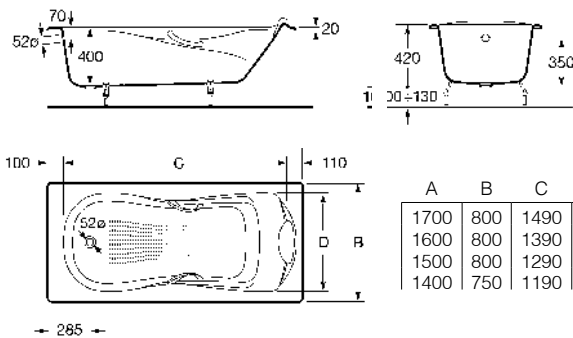

A	B	C	D	Litr.
1700	800	1490	680	190
1600	800	1390	680	180
1500	800	1290	680	168
1400	750	1190	630	145



- 232770..1 1700
- 247775..1 1700
- 247281..1 1700
- 233070..1 1600
- 247777..1 1600
- 247286..1 1600
- 233250..1 1500
- 247779..1 1500
- 233170..1 1400
- 247781..1 1400

Bañera de hierro fundido esmaltado, apoyabrazos integrales, asas de metal cromado y fondo antideslizante.

Luxury bath in vitreous enamelled cast-iron, armrests, chrome metal handgrips and anti-slip base.

Baignoire en fonte émaillée, accoudoirs incorporés, poignées en métal chromé et fond antidérapant.

Роскошная эмалированная ванна из чугуна с подголовниками и подлокотниками, хромированными металлическими ручками и противоскользящим покрытием дна.

	Opcional:	As option:	En option:	Дополнительно:
291051000	Ayoyacabeza de poliuretano.	Polyurethane headrest.	Appuie-tête en polyuréthane.	Полиуретановый подголовник.
	Faldones (ver cuadro pag. 41).	Skirting panels (see table on page 41).	Tabliers (voir tableau p. 41).	Стальные панели. (см. таблицу на стр. 41).

Malibu

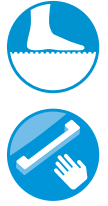
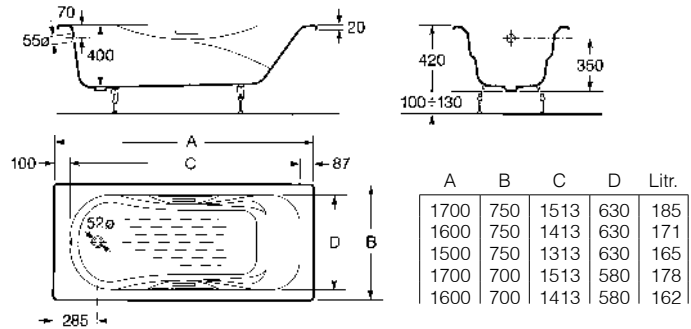

248135..1*	1700 x 750	Bañera de hierro fundido esmaltado, apoyabrazos integrales, asas de metal cromado y fondo antideslizante.	Luxury bath in vitreous enamelled cast-iron, armrests, chrome metal handgrips and anti-slip base.	Baignoire en fonte émaillée, accoudoirs incorporés, poignée en métal chromé et fond antidérapant.	Роскошная эмалированная чугунная ванна с подлокотниками, хромированными металлическими ручками и противоскользящим покрытием дна.
248134..1*	1700 x 750				
230970..1*	1700 x 750				
230960..0	1700 x 750				
248137..1*	1600 x 750				
248136..1*	1600 x 750				
231070..1*	1600 x 750				
231060..0	1600 x 750				
248138..1*	1500 x 750				
231570..1*	1500 x 750				
231560..0	1500 x 750				
248140..1*	1700 x 700				
248139..1*	1700 x 700				
233350..1*	1700 x 700				
233360..0	1700 x 700				
248142..1*	1600 x 700				
248141..1*	1600 x 700				
233450..1*	1600 x 700				
233460..0	1600 x 700				

* Con fondo antideslizante / With anti-slip base / Avec fond antidérapant / C противоскользящим покрытием дна.

	Opcional:	As option:	En option:	Дополнительно:
291053000	Apoyacabeza de poliuretano.	Polyurethane headrest.	Appui-tête en polyuréthane.	Полиуретановый подголовник.
	Faldones (ver cuadro pag. 41).	Skirting panels (see table on page 41).	Tabliers (voir tableau p. 41).	Панели (см. таблицу на стр. 41).

Pies regulables
- en bañeras sin masaje: opcionales.
- en bañeras con masaje agua y aire-agua: suministrados de serie.

Adjustable feet
- in baths without whirlpool system: supplied as an optional extra.
- in baths with whirlpool system: supplied as a standard.

Pieds réglables
- baignoires sans hydromassage: en option.
- baignoires avec hydromassage eau et air-eau: livres de série.

Регулируемые ножки
- для ванн без системы гидромассажа: заказываются дополнительно.
- для ванн с гидромассажем: входят в стандартную комплектацию.

☰ Tonic
☰ Tonic Premium
☰ Total
☰ Total Premium

Continental

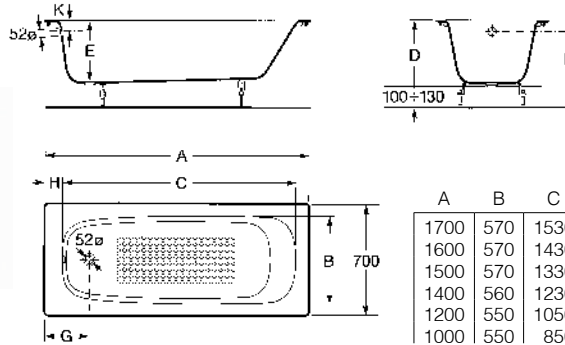

A	B	C	D	E	F	G	H	K	Litr.
1700	570	1530	420	400	350	285	100	70	182
1600	570	1430	420	400	350	285	100	70	170
1500	570	1330	420	400	350	285	100	70	161
1400	560	1230	420	400	350	285	100	70	144
1200	550	1050	390	370	330	260	75	60	117
1000	550	850	390	370	330	260	75	60	95

212911..1*	1700	Bañera de hierro fundido esmaltado.	Standard bath in vitreous enamelled cast-iron.	Baignoire en fonte émaillée.	Эмалированная чугунная ванна.
212912..1*	1600				
212913..1*	1500				
212914..1*	1400				
211506..1	1200				
211507..1	1000				

* Con fondo antideslizante / With anti-slip base / Avec fond antidérapant / С противоскользящим покрытием дна.

Opcional:	As option:	En option:	Дополнительно:
Faldones (ver cuadro pag. 41).	Skirting panels (see table on page 41).	Tabliers (voir tableau p. 41).	Панели (см. таблицу на стр. 41).

Bañaseo

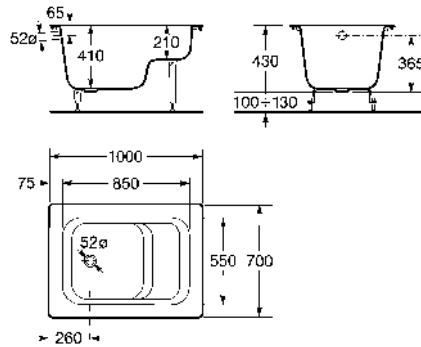

213000..1	Bañera de hierro fundido esmaltado, provista de un escalón-asiento que facilita una utilización más funcional. Capacidad: 88 litros hasta el rebosadero.	Hip bath in vitreous enamelled cast-iron, provided with a built-in seat for added comfort. Capacity: 88 litres up to overflow.	Baignoire en fonte émaillée, dispose d'un siège qui permet un emploi plus fonctionnel. Capacité: 88 litres jusqu'au trop-plein.	Сидячая эмалированная ванна из чугуна, снабжена встроенным сиденьем, обеспечивающим дополнительный комфорт. Вместимость: 88 литров до перелива.
-----------	--	--	---	---

Faldones standard / Standard skirting panels / Tabliers standard / Стандартные панели

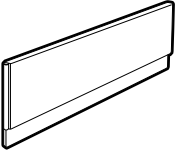
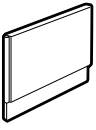
		Dimensiones <i>Dimensions</i> Dimensions Габариты	Continental	Malibu	Haiti	Ming	Ming c/HM	Akira	Tampa	Instalación <i>Installation</i> Installation Установка
Faldón frontal <i>Front panel</i> Tablier frontal Фронтальная панель		250100..0	1700	•	•					Para la instalación de faldones en bañeras sin hidromasaje se requiere el montaje de pies (ver referencias). A efectos de instalación, los faldones frontales son 30 mm más cortos que la longitud de la bañera. Para el montaje de faldón lateral, se requiere el faldón frontal. <i>Installation of panels in non-hydromassage baths requires the mounting of feet (see references). For installation purposes, the front panels are 30 mm shorter than the length of the bath. Installation of the side panel requires the front panel.</i> Pour l'installation des tabliers sur des baignoires sans hydromassage, le montage de pieds est requis (voir références). À des fins d'installation, les tabliers avant font 30 mm de moins que la longueur de la baignoire. Pour le montage de le tablier latéral, le tablier avant est requis.
		250105..0	1700		•		•	•		
		250109..0	1700			•				
		250101..0	1600	•						
		250106..0	1600		•	•				
		250102..0	1500	•						
		250107..0	1500		•	•				
		250103..0	1400	•						
Faldón lateral <i>Side panel</i> Tablier latéral Боковая панель		250183..0	850			•		•		Для установки панелей на ваннах без гидромассажа требуется монтаж ножек (см. артикулы). По требованиям установки, фронтальные панели на 30 мм короче длины ванны. При установке боковой панели требуется фронтальная панель.
		250182..0	800		•			•		
		250181..0	750		•	•				
		250180..0	700	•	•					

Piezas complementarias / Accessory parts / Pièces complémentaires / Дополнительные детали

150412330	Pies regulables <i>Adjustable feet</i> Pieds réglables Регулируемые ножки	Bañeras de hierro fundido <i>Cast-iron bath-tubs</i> Baignoires en fonte Чугунные ванны		150413130	Pies regulables <i>Adjustable feet</i> Pieds réglables Регулируемые ножки	Bañaseo
291051000	Aroyacabezas <i>Headrest</i> Appuie-tête Подголовник	Haiti		291052000	Aroyacabezas <i>Headrest</i> Appuie-tête Подголовник	Ming



* Altura recomendada para el montaje de faldones.
Recommended height for fixing bath panels.
 Hauteur recommandée pour le montage des tabliers.
 Рекомендованная высота для установки панелей на ванну.

Duo Plus

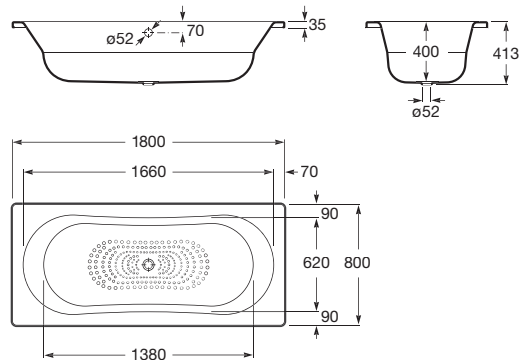

3,5 mm



221670..0 1800	Bañera de chapa de acero de 3,5 mm con fondo antideslizante. Capacidad: 210 litros hasta rebosadero.	Bath made of 3.5 mm steel sheet with non-slip bottom. Capacity: 210 litres up to overflow.	Baignoire en acier de 3,5 mm avec fond antidérapant. Capacité: 210 litres jusqu'au trop-plein.	Ванна выполнена из 3,5 мм стального листа и имеет противоскользящее покрытие дна. Вместимость: 210 литров до перелива.
----------------	--	--	--	--

Opcional:	As option:	En option:	Дополнительно:
Faldones de acero. Ver cuadro de referencias en página 46.	Steel panels. See reference table on page 46.	Tabliers en acier. Voir tableau des références, page 46.	Стальные панели. См. таблицу артикулов на стр. 46.

Swing Plus

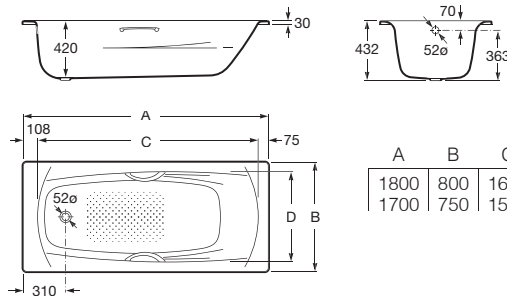

A	B	C	D	Litr.
1800	800	1617	666	240
1700	750	1517	626	215

236655..0 1800 236755..0 1700	Bañera de chapa de acero con fondo antideslizante.	Bath made of steel sheet with non-slip bottom.	Baignoire en acier de avec fond antidérapant.	Ванна выполнена из стального листа и имеет противоскользящее покрытие дна.
----------------------------------	--	--	---	--

Opcional:	As option:	En option:	Дополнительно:
Faldones de acero. Ver cuadro de referencias en página 46.	Steel panels. See reference table on page 46.	Tabliers en acier. Voir tableau des références, page 46.	Стальные панели. См. таблицу артикулов на стр. 46.

Pies regulables
- en bañeras sin masaje: opcionales.
- en bañeras con masaje agua y aire-agua: suministrados de serie.

Adjustable feet
- in baths without whirlpool system: supplied as an optional extra.
- in baths with whirlpool system: supplied as a standard.

Pieds réglables
- baignoires sans hydromassage: en option.
- baignoires avec hydromassage eau et air-eau: livres de série.

Регулируемые ножки
- для ванн без гидромассажа: заказываются дополнительно.
- для ванн с гидромассажем: входят в стандартную комплектацию.

Body Plus

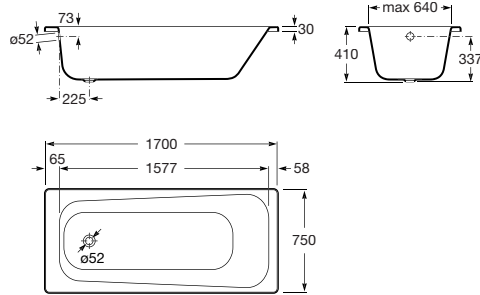

3,5 mm



237950..0 1700 x 750

Bañera de 3,5 mm de chapa de acero grueso esmaltada, con fondo antideslizante por aportación de esmalte. Capacidad 194 litros hasta el rebosadero.

Bath made of 3.5 mm thick enameled steel sheet, with non-slip enamel bottom. Capacity 194 liters up to the overflow.

Baignoire de 3,5 mm en acier émaillé épais, avec fond antidérapant par apport d'émail. Contenance en litres: 194 l jusqu'au trop-plein.

Ванна выполнена из эмалированного стального листа толщиной 3,5 мм и имеет противоскользящее покрытие дна. Вместимость 194 литра до перелива.

Swing

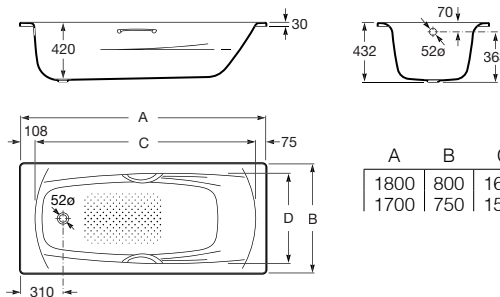
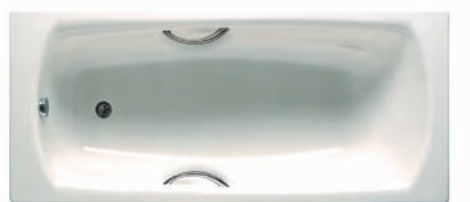

2,4 mm



A	B	C	D	Litr.
1800	800	1617	666	240
1700	750	1517	626	215

220070..1 1800 x 800
249704..1 1800 x 800
247908..1 1800 x 800
220170..1 1700 x 750
247903..1 1700 x 750
247907..1 1700 x 750

Bañera de chapa de acero esmaltada, con apoyabrazos integrales, asas de metal cromado, fondo antideslizante por aportación de esmalte e insonorizada.

Twingrip bath in vitreous enamelled pressed steel, with integral armrests, chrome metal handgrips, anti-slip base and sound-insulated.

Baignoire en acier émaillé, avec accoudoirs incorporés, poignées en métal chromé, fond antidérapant par apport d'émail et insonorisée.

Эмалированная ванна из штампованной стали со встроенными подлокотниками, хромированными металлическими ручками, противоскользящим покрытием дна и звукоизоляцией.

	Opcional:	As option:	En option:	Дополнительно:
291053000	Apoyacabeza de poliuretano.	Polyurethane headrest.	Appui-tête en polyuréthane.	Полуриетановый подголовник.
	Faldones de acero. Ver cuadro de referencias en página 46.	Steel panels. See reference table on page 46.	Tabliers en acier. Voir tableau des références, page 46.	Стальные панели. См. таблицу артикулов на стр. 46.

Princess

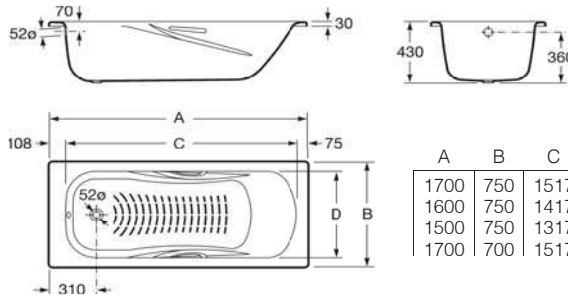

220270..1*	1700 x 750	Bañera de chapa de acero esmaltada, con apoyabrazos integrales, asas de metal cromado, fondo antideslizante por aportación de esmalte e insonorizada.	Twingrip bath in vitreous enamelled pressed steel, with integral armrests, chrome metal handgrips, anti-slip base and sound-insulated.	Baignoire en acier émaillé, avec accoudoirs incorporés, poignées en métal chromé, fond antidérapant par apport d'émail et insonorisée.	Эмалированная ванна из штампованной стали со встроенными подлокотниками, хромированными металлическими ручками, противоскользящим покрытием дна и звукоизоляцией.
247799..1*	1700 x 750				
247909..1*	1700 x 750				
220370..1*	1600 x 750				
247796..1*	1600 x 750				
247906..1*	1600 x 750				
220470..1*	1500 x 750				
247797..1*	1500 x 750				
220950..1*	1700 x 700				
247800..1	1700 x 700				
247905..1	1700 x 700				

* Con fondo antideslizante / With anti-slip base / Avec fond antidérapant / С противоскользящим покрытием дна.

	Opcional:	As option:	En option:	Дополнительно:
291053000	Apoyacabeza de poliuretano.	Polyurethane headrest.	Appuie-tête en polyuréthane.	Полиуретановый подголовник.
	Faldones de acero. Ver cuadro de referencias en página 46.	Steel panels. See reference table on page 46.	Tabliers en acier. Voir tableau des références, page 46.	Стальные панели. См. таблицу артикулов на стр. 46.

Contesa Plus

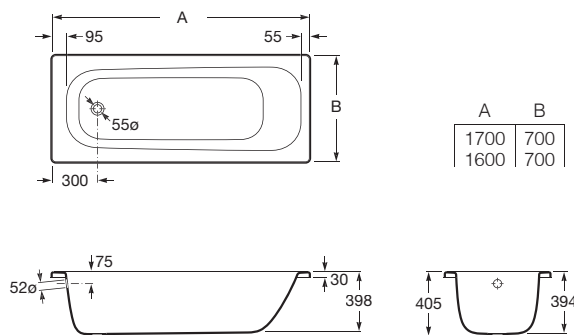

237760..0	1700	Bañera de chapa de acero con fondo antideslizante.	Bath made of steel sheet with non-slip bottom.	Baignoire en acier de avec fond antidérapant.	Ванна выполнена из стального листа и имеет противоскользящее покрытие дна.
237360..0	1600				

	Opcional:	As option:	En option:	Дополнительно:
	Faldones de acero. Ver cuadro de referencias en página 46.	Steel panels. See reference table on page 46.	Tabliers en acier. Voir tableau des références, page 46.	Стальные панели. См. таблицу артикулов на стр. 46.

Contesa

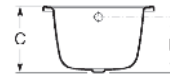
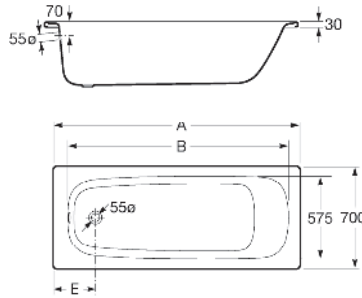

2,4 mm

A	B	C	D	E	Litr.
1700	1525	400	300	310	195
1600	1425	400	300	310	180
1500	1325	400	300	310	165
1400	1225	400	300	310	150
1200	1045	415	345	290	130
1000	875	372	300	275	90



235860..0	1700	Bañera de chapa de acero esmaltada.	Standard bath in vitreous enamelled pressed steel.	Baignoire en acier émaillé.	Стандартная эмалированная ванна из штампованной стали.
235960..0	1600	Toma para conexión tierra.	Earth connection.	Prise de terre. Bord plat sur les modèles de 1700 à 1400 inclus.	Плоские борта на моделях от 1700 до 1400.
236060..0	1500	Borde plano en los modelos desde 1700 a 1400 inclusive.	Flat rim on models 1700 to 1400 inclusive.		
212106..1	1200				
212107..1	1000				

Opcional:

Faldones de acero.
Ver cuadro de referencias en página 46.

As option:

Steel panels.
See reference table on page 46.

En option:

Tabliers en acier.
Voir tableau des références, page 46.

Дополнительно:

Стальные панели.
См. таблицу артикулов на стр. 46.

Bañaseo Contesa

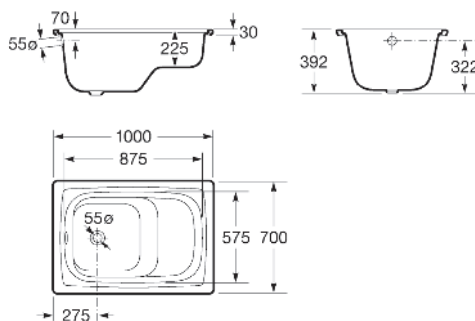

2,4 mm



213100..1	Bañera de chapa de acero esmaltada, con escalón-asiento que facilita una utilización más funcional. Capacidad: 73 litros hasta el rebosadero.	Hip bath in vitreous enamelled pressed steel, with built-in seat for added comfort. Capacity: 73 litres up to overflow.	Baignoire en acier émaillé, avec un siège qui permet un emploi plus fonctionnel. Capacité: 73 litres jusqu'au trop-plein.	Эмалированная сидячая ванна из штампованной стали со встроенным сиденьем, обеспечивающим дополнительный комфорт. Вместимость: 73 литра до перелива.
-----------	--	--	--	--

Medidas en mm.
Dimensions in mm.
Mesures en mm.
Габариты в мм.

Pies regulables
- en bañeras sin masaje: opcionales.
- en bañeras con masaje agua y aire-agua: suministrados de serie.

Adjustable feet
- in baths without whirlpool system: supplied as an optional extra.
- in baths with whirlpool system: supplied as a standard.

Pieds réglables
- baignoires sans hydromassage: en option.
- baignoires avec hydromassage eau et air-eau: livres de série.

Регулируемые ножки
- для ванн без гидромассажа: заказываются дополнительно.
- для ванн с гидромассажем: входят в стандартную комплектацию.

Faldones de acero / Steel panels / Tabliers en acier / Стальные панели

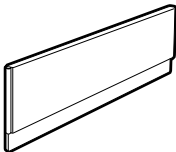
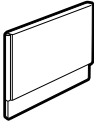
		Dimensiones Dimensions Dimensions Габариты	Contesa	Princess N	Princess N C/HM	Swing	Swing c/HM	Duo Plus	Instalación Installation Installation Установка
Faldón frontal Front panel Rampneau frontal Фронтальная панель		250145..0	1800					•	
		250144..0	1800					•	
		250143..0	1800				•		
		250140..0	1700			•		•	
		250131..0	1700	•	•		•		
		250141..0	1600			•			
		250133..0	1600	•	•				
		250142..0	1500			•			
		250135..0	1500	•	•				
		250137..0	1400	•					
Faldón lateral Side panel Rampneau latéral Боковая панель		250184..0	800					•	
		250182..0	800				•	•	
		250181..0	750		•	•	•	•	
		250180..0	700	•	•	•			

Para la instalación de faldones en bañeras sin hidromasaje se requiere el montaje de pies (ver referencias).
A efectos de instalación, los faldones frontales son 30 mm más cortos que la longitud de la bañera. Para el montaje de faldón lateral, se requiere el faldón frontal.

Installation of panels in non-hydromassage baths requires the mounting of feet (see references). For installation purposes, the front panels are 30 mm shorter than the length of the bath. Installation of the side panel requires the front panel.

Pour l'installation des habillages sur des baignoires sans hydromassage, le montage de pieds est requis (voir références). À des fins d'installation, les habillages avant font 30 mm de moins que la longueur de la baignoire. Pour pouvoir monter l'habillage latéral, l'habillage avant est requis.

Для установки панелей на ванны без гидромассажа требуется монтаж ножек (см. артикулы). По требованиям установки, фронтальные панели на 30 мм короче длины ванны. Для установки боковой панели требуется фронтальная панель.

Piezas complementarias / Accessory parts / Pièces complémentaires / Дополнительные детали

291021000	Pies Feet Pieds Ножки	Pies autoadhesivos para bañeras de acero. Self-adhesive feet for steel baths. Pieds autoadhésifs pour baignoires en acier. Самоклеящиеся ножки для стальных ванн.	291053000	Apoyacabezas Headrest Appuie-tête Подголовник	Para Swing y Princess N. For Swing and Princess N. Pour Swing et Princess N. Для Swing и Princess N.
291030000	Pies Feet Pieds Ножки	Pies autoadhesivos Swing 1800 x 800. Self-adhesive feet Swing 1800 x 800. Pieds autoadhésifs Swing 1800 x 800. Самоклеящиеся ножки Swing 1800 x 800.			

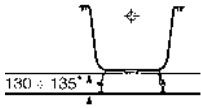

* Altura recomendada para el montaje de faldones.
Recommended height for fixing bath panels.
Hauteur recommandée pour le montage des tabliers.
Рекомендуемая высота для установки панелей на ванну.



Системы гидротерапии



*Hydrotherapy cabins
and columns*

Cabines et colonnes
d'Hydrothérapie

**Системы
гидротерапии**

051

Columnas
de Hidromasaje

*Hydromassage
columns*

Colonnes
d'Hydromassage

**Системы
гидромассажа**

052 Fresh
053 Neos II
054 Neos III
055 Neos IV

056

Columnas
de ducha

*Shower
columns*

Colonnes
de douche

Душевые панели

057 S-LIM
058 Atai-T
059 Moai-T
060 Loft
061 Victoria-T

062

**Espacios
de ducha**

*Shower
areas*

**Espaces
de douche**

**Душевые
пространства**

063 Transtube
064 Showerbasin

Душевые СИСТЕМЫ

Las columnas Roca son ideales para empezar el día con vitalidad, consiguiendo que los músculos se activen.

Las columnas de hidromasaje además de cubrir sus funciones básicas, ofrecen masajes muy completos para conseguir el bienestar.

Las columnas de ducha cubren sus funciones con la máxima calidad.

Columns

Roca columns are ideal for starting the day with vitality by activating your muscles.

Hydromassage columns, in addition to performing their basic functions, offer very complete massages to achieve wellness.

Roca shower columns perform their functions with the highest quality.

Colonnes

Les colonnes Roca sont parfaites pour commencer la journée avec vitalité puisqu'elles permettent d'activer les muscles.

Les colonnes d'hydromassage, en plus de réaliser leurs fonctions de base, procurent des massages très complets pour le bien-être de l'utilisateur.

Les colonnes de douche remplissent leurs fonctions avec un maximum de qualité.

Душевые СИСТЕМЫ

Душевые системы Roca идеально подходят для бодрого начала дня, способствуя наполнению ваших мышц жизненной энергией.

Системы гидромассажа, в дополнение к базовым функциям, предлагают целый комплекс массажа, при помощи которого легко поддерживать хорошую форму.

Душевые панели Roca обеспечивают высочайшее качество выполнения своих функций.



Системы гидромассажа

Disfruta de una experiencia de ducha completa gracias al efecto lluvia de los rociadores superiores de las columnas de hidromasaje de Roca.

La ducha se complementa con el hidromasaje vertical. Diferenciamos 2 tipos de hidromasaje: el masaje pulsante y el masaje constante.

El masaje pulsante proyecta agua mediante pulsos muy rápidos que activan y vigorizan la zona del cuerpo que se desee. Proporciona una sensación de bienestar y la intensidad de los chorros de agua es regulable.

Con el masaje constante se consiguen beneficios como aliviar tensiones o dolores. Ayuda a prevenir las contracturas musculares y resulta muy práctico en situaciones de cansancio. El chorro de agua es más enérgico que el masaje pulsante.



FRESH стр. 51.



NEOS II стр. 53.

Hydromassage columns

Enjoy a complete shower experience thanks to the rain effect of the overhead sprinklers of Roca hydromassage columns.

The shower is complemented with vertical hydromassage. We differentiate 2 types of hydromassage: pulse massage and constant massage.

Pulse massage projects water by means of super-fast pulses that activate and invigorate the desired part of the body, providing a sensation of wellness. The intensity of the water jets is adjustable.

Constant massage provides benefits such as relieving tension or aches and pains. It helps to prevent muscle contractions and brings great relief from fatigue. The water jet is more powerful than in pulse massage.

Colonnes d'Hydromassage

Faites l'expérience d'une douche complète grâce à l'effet de pluie des pommes de douche supérieures des colonnes d'hydromassage de Roca.

La douche est complétée par l'hydromassage vertical. Nous différencions deux types d'hydromassage: le massage pulsant et le massage constant.

Le massage pulsant projette l'eau au moyen d'impulsions très rapides qui activent et fortifient la zone du corps souhaitée. Ce massage procure une sensation de bien-être et l'intensité des jets d'eau est réglable.

Le massage constant permet d'obtenir des bienfaits comme le soulagement des tensions ou des douleurs. Il aide à prévenir les contractures musculaires et s'avère particulièrement efficace en cas de fatigue. Le jet d'eau est plus énergique que celui du massage pulsant.

Системы гидромассажа

Насладитесь настоящим душевым удовольствием, испробовав верхнюю душевую насадку с эффектом дождя, которая предлагается в системах гидромассажа Roca.

Душ укомплектован вертикальным гидромассажем. Мы различаем два типа гидромассажа: пульсирующий и непрерывный массаж.

При пульсирующем массаже вода подается сверхбыстрыми толчками, которые активируют и наполняют жизненной силой массируемую часть тела, оставляя ощущение здоровья. Интенсивность подачи воды регулируется.

Непрерывный массаж снимает напряжение, устраняет недомогание и боль. Он способствует расслаблению мышц и избавляет от усталости. Подача воды ведется более интенсивно, чем при пульсирующем массаже.

Fresh

Columna acrílica de hidromasaje para bañeras o platos de ducha.

Acrylic hydromassage column for baths or shower trays.

Colonne d'hydromassage en acrylique pour baignoires ou receveurs de douche.

Акриловая душевая панель для ванн и душевых поддонов.

Características generales

- Grifería termostática.
- 3 jets orientables de hidromasaje (función relajante y estimulante).
- Ducha teléfono.
- Rociador cenital efecto lluvia.

General features

- Thermostatic taps-fittings.
- 3 directional hydromassage jets (relaxing and stimulating function).
- Handshower.
- Shower-effect overhead sprinkler.

Caractéristiques générales

- Robinetterie thermostatique.
- 3 jets d'hydromassage orientables (fonction relaxant et stimulant).
- Douchette.
- Pomme de douche zénithale effet de douche.

Общие характеристики

- Смеситель-термостат.
- 3 регулируемые гидромассажные форсунки (релаксационная и стимулирующая функции).
- Ручной душ.
- Верхняя насадка с ливневым эффектом.

Versiones

- Acabado en blanco.

Versions

- White finish.

Versions

- Finition blanche.

Версии

- Отделка в белом цвете.

Garantía

- 2 años de garantía.
- Servicio Post Venta.

Guarantee

- 2-year guarantee.
- After-Sales Service.

Garantie

- 2 années de garantie.
- Service Après-Vente.

Гарантия

- 2 года гарантии.
- Послепродажное обслуживание.



2H0377001 Fresh

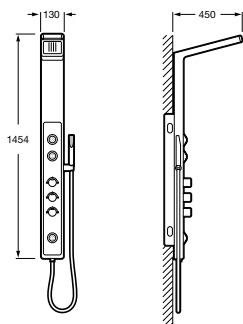

Neos II

Columnas de hidromasaje en acero inoxidable para bañera o ducha.

Shower columns in stainless steel for bath or shower tray.

Colonne d'hydromassage en acier inoxydable pour baignoire ou douche.

Душевая панель из нержавеющей стали для ванн и душевых поддонов.

Características generales	General features	Caractéristiques générales	Общие характеристики
<ul style="list-style-type: none"> - Grifería termostática. - 2 jets orientables de hidromasaje (función relajante y estimulante). - Rociador cenital efecto lluvia. - Ducha teléfono. - Repisa portaobjetos. 	<ul style="list-style-type: none"> - <i>Thermostatic mixer.</i> - <i>3 directional hydromassage jets (relaxing and stimulating).</i> - <i>Rain-effect overhead shower.</i> - <i>Handshower.</i> - <i>Shelf.</i> 	<ul style="list-style-type: none"> - Batterie thermostatique. - 2 jets d'hydromassage orientables (fonction relaxant et stimulant). - Pomme de douche zénithale effet de pluie. - Douchette. - Tablette porte-objets. 	<ul style="list-style-type: none"> - <i>Смеситель-термостат.</i> - <i>3 регулируемые гидромассажные форсунки (релаксационная и стимулирующая функции).</i> - <i>Верхний душ с ливневым эффектом.</i> - <i>Ручной душ.</i> - <i>Полка.</i>
Versiones	Versions	Versions	Версии
<ul style="list-style-type: none"> - Posibilidad de instalación en esquina. 	<ul style="list-style-type: none"> - <i>Corner installation option.</i> 	<ul style="list-style-type: none"> - Possibilité d'installation en angle. 	<ul style="list-style-type: none"> - <i>Возможность угловой установки.</i>
Garantía	Guarantee	Garantie	Гарантия
<ul style="list-style-type: none"> - 2 años de garantía. - Servicio Post Venta. 	<ul style="list-style-type: none"> - <i>2-year guarantee.</i> - <i>After-Sales Service.</i> 	<ul style="list-style-type: none"> - 2 années de garantie. - Service Après-Vente. 	<ul style="list-style-type: none"> - <i>2 года гарантии.</i> - <i>Послепродажное обслуживание.</i>



2H0348000 Neos II

2H0349000 Set montaje esquina
Set for corner assembly
Set montage dans un coin
Комплект для углового монтажа

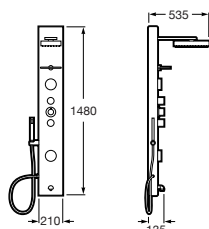

Neos III

Columnas de hidromasaje en acero inoxidable para ducha.

Shower columns in stainless steel for shower tray.

Colonne d'hydromassage en acier inoxydable pour douche.

Душевая панель из нержавеющей стали для душевых поддонов.

Características generales

- Grifería termostática.
- 3 jets orientables de hidromasaje (función relajante y estimulante).
- Rociador cenital efecto lluvia.
- Ducha teléfono.
- Asiento abatible.
- Repisa portaobjetos.

General features

- *Thermostatic taps-fittings.*
- *3 directional hydromassage jets (relaxing and stimulating function).*
- *Rain-effect overhead shower.*
- *Handshower.*
- *Folding seat.*
- *Shelf.*

Caractéristiques générales

- Robinetterie thermostatique.
- 3 jets d'hydromassage orientables (fonction relaxant et stimulant).
- Pomme de douche zénithale effet de pluie.
- Douchette.
- Siège rabattable.
- Tablette porte-objets.

Общие характеристики

- *Смеситель-термостат.*
- *3 регулируемые гидромассажные форсунки (релаксационная и стимулирующая функции).*
- *Верхний душ с ливневым эффектом.*
- *Ручной душ.*
- *Складное сиденье.*
- *Полка.*

Versiones

- Posibilidad de instalación en esquina.

Versions

- *Corner installation option.*

Versions

- Possibilité d'installation en angle.

Версии

- *Возможность угловой инсталляции.*

Garantía

- 2 años de garantía.
- Servicio Post Venta.

Guarantee

- *2-year guarantee.*
- *After-Sales Service.*

Garantie

- 2 années de garantie.
- Service Après-Vente.

Гарантия

- *2 года гарантии.*
- *Послепродажное обслуживание.*



2H0350000	Neos III
2H0364000	Set montaje esquina Set for corner assembly Set montage dans un coin Комплект для углового монтажа

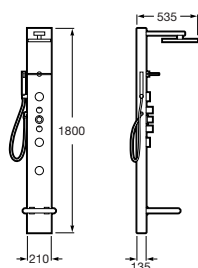

Neos IV

Columnas de hidromasaje en acero inoxidable de instalación exenta.

Shower columns in stainless steel without installation.

Colonne d'hydromassage en acier inoxydable sans installation.

Душевая панель из нержавеющей стали без комплекта для монтажа.

Características generales

- 4 jets orientables de hidromasaje (función relajante y estimulante).
- Rociador cenital efecto lluvia.
- Ducha teléfono.

General features

- 4 directional hydromassage jets (relaxing and stimulating function).
- Rain-effect overhead shower.
- Handshower.

Caractéristiques générales

- 4 jets d'hydromassage orientables (fonction relaxant et stimulant).
- Pomme de douche zénithale effet de pluie.
- Douchette.

Общие характеристики

- 4 регулируемые гидромассажные форсунки (релаксационная и стимулирующая функции).
- Верхний душ с ливневым эффектом.
- Ручной душ.

Versiones

- Termostática.
- Monomando.

Versions

- Thermostatic.
- Single-Lever.

Versions

- Thermostatique.
- Mitigeur.

Версии

- Смеситель-термостат.
- Однорычажный смеситель.

Garantía

- 2 años de garantía.
- Servicio Post Venta.

Garantee

- 2-year guarantee.
- After-Sales Service.

Garantie

- 2 années de garantie.
- Service Après-Vente.

Гарантия

- 2 года гарантии.
- Послепродажное обслуживание.



2H0355000 Termostática
Thermostatic Mixer
Thermostatique
Смеситель-термостат.

2H0371000 Monomando
Single-Lever
Mitigeur
Однорычажный смеситель.

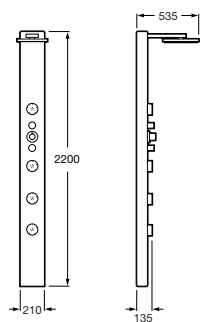

Душевые панели

Renovar e incorporar nuevas experiencias al momento de la ducha. Roca te ofrece soluciones que permiten adaptarse a las condiciones de funcionalidad y al espacio del que dispongas. Duchas que se adaptan a cualquier gusto y estilo de decoración.

Shower columns

Renovar e incorporar nuevas experiencias al momento de la ducha. Roca te ofrece soluciones que permiten adaptarse a las condiciones de funcionalidad y al espacio del que dispongas. Duchas que se adaptan a cualquier gusto y estilo de decoración.

Colonnes de douche

Renovar e incorporar nuevas experiencias al momento de la ducha. Roca te ofrece soluciones que permiten adaptarse a las condiciones de funcionalidad y al espacio del que dispongas. Duchas que se adaptan a cualquier gusto y estilo de decoración.

Душевые панели

Разработка и внедрение новых возможностей при создании душевых систем. Roca предлагает решения, которые позволяют адаптироваться к условиям функциональности и учитывать особенности имеющегося пространства. Душ, который соответствует требованиям любого вкуса и стиля отделки.



S-lim

Columna termostática de acero inoxidable para ducha.

Stainless steel thermostatic shower column.

Colonne thermostatique en inox pour douche.

Душевая панель-термостат из нержавеющей стали.

Características generales

- Ducha teléfono.
- Rociador cenital efecto lluvia.
- Desviador-regulador de caudal.

General features

- Shower head.
- Rain-effect overhead sprinkler.
- Flow diverter-regulator.

Caractéristiques générales

- Douchette.
- Pomme de douche zénithale effet de pluie.
- Inverseur-régulateur de débit.

Общие характеристики

- Ручной душ.
- Верхняя насадка с ливневым эффектом.
- Регулятор направления потока.

Versiones

- 2 acabados: acero inoxidable brillante o mate.

Versions

- 2 finishes: gloss or matt stainless steel.

Versions

- Deux finitions: inox brillant ou mat.

Версии

- 2 отделки: глянцевая или матовая нержавеющая сталь.

Garantía

- 5 años de garantía.

Guarantee

- 5-year guarantee.

Garantie

- 5 années de garantie.

Гарантия

- 5 лет гарантии.



5A9744A00 Brillante
Gloss
Brillant
Глянцевая

5A9744E00 Mate
Satin
Mate
Матовая

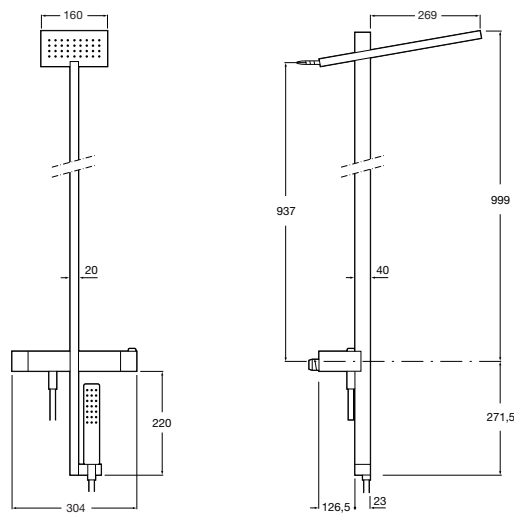

Atai-T

Columna termostática de acero inoxidable para ducha.

Stainless steel thermostatic shower column.

Colonne thermostatique en inox pour douche.

Душевая панель-термостат из нержавеющей стали.

Características generales

- Ducha teléfono flexible.
- Rociador cenital efecto lluvia.
- Desviador-regulador de caudal.

General features

- Flexible telephone shower.
- Rain-effect overhead sprinkler.
- Flow diverter-regulator.

Caractéristiques générales

- Douchette flexible.
- Pomme de douche zénithale effet de pluie.
- Inverseur-régulateur de débit.

Общие характеристики

- Ручной душ с гибким душевым шлангом.
- Верхняя насадка с ливневым эффектом.
- Регулятор направления потока.

Versiones

- 2 acabados: acero inoxidable brillante o mate.

Versions

- 2 finishes: gloss or matt stainless steel.

Versions

- Deux finitions: inox brillant ou mat.

Версии

- 2 отделки: глянцевая или матовая нержавеющей сталь.

Garantía

- 5 años de garantía.

Garantee

- 5-year guarantee.

Garantie

- 5 années de garantie.

Гарантия

- 5 лет гарантии.



5A2734A00 Brillante
Gloss
Brillant
Глянцевая

5A27434E00 Mate
Satin
Mate
Матовая

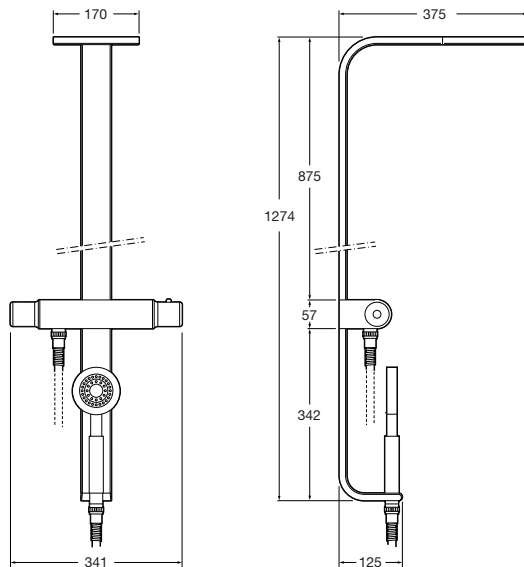

Moai-T

Shower Column con grifería mezcladora termostática exterior para ducha.

Shower column with exterior thermostatic mixer faucet for shower.

Colonne de douche avec mitigeur thermostatique extérieur pour douche.

Душевая панель с наружным смесителем-термостатом для душа.

Características generales

- Ducha teléfono con soporte deslizante.
- Rociador superior de gran caudal.
- Desviador-regulador de caudal.

General features

- *Telephone shower with slide bar.*
- *High-flow overhead sprinkler.*
- *Flow diverter-regulator.*

Caractéristiques générales

- Douchette à support coulissant.
- Pomme de douche à grand débit.
- Dériveur-régulateur de débit.

Общие характеристики

- *Ручной душ со штангой.*
- *Верхняя насадка большой площади.*
- *Регулятор направления потока.*

Versiones

- Acabado aluminio brillante.

Versions

- *Shiny aluminium finish.*

Versions

- Finition aluminium brillant.

Версии

- *Блестящая алюминиевая отделка.*

Garantía

- 5 años de garantía.

Guarantee

- *5-year guarantee.*

Garantie

- 5 années de garantie.

Гарантия

- *5 лет гарантии.*



5A9746C00 Brillante
Gloss
Brillant
Глянцевая

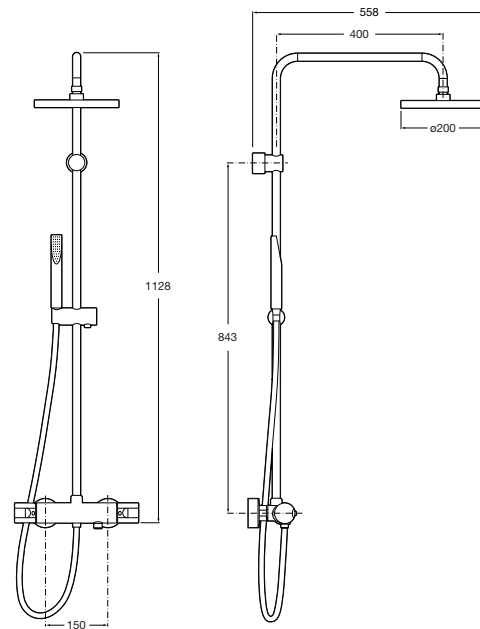

Loft

Shower Column con grifería bimando para ducha.

Shower column with twin-faucet mixer for shower.

Colonne de douche avec robinet bicommande pour douche.

Душевая панель с двухвентильным смесителем для душа.

Características generales

- Grifería bimando cerámico de 1/4 de vuelta.
- Ducha telefono con soporte deslizante.
- Rociador superior de gran caudal.

General features

- Twin-faucet ceramic-disc mixer with 1/4 turn.
- Telephone shower with slide bar.
- High-flow overhead sprinkler.

Caractéristiques générales

- Robinet bicommande céramique 1/4 tour.
- Douchette à support coulissant.
- Pomme de douche à grand débit.

Общие характеристики

- Двухвентильный смеситель с керамическим диском на 1/4 оборота.
- Ручной душ со штангой.
- Верхняя насадка большой площади.

Versiones

- Acabado aluminio brillante.

Versions

- Shiny aluminium finish.

Versions

- Finition aluminium brillant.

Версии

- Глянцевая алюминиевая отделка.

Garantía

- 5 años de garantía.

Garantee

- 5-year guarantee.

Garantie

- 5 années de garantie.

Гарантия

- 5 лет гарантии.

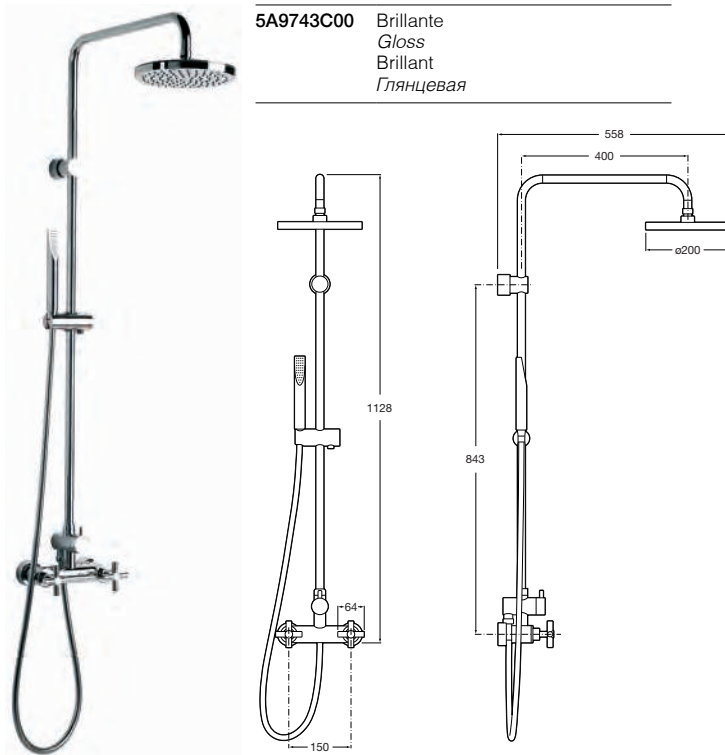

Victoria-T

Columna de ducha con grifería termostática exterior para ducha.

Shower column with exterior thermostatic faucet for shower.

Colonne de douche avec mitigeur thermostatique extérieur pour douche.

Душевая панель с наружным смесителем-термостатом для душа.

Características generales

- Ducha teléfono con soporte deslizante.
- Rociador superior de gran caudal.
- Desviador-regulador de caudal.

General features

- Telephone shower with slide bar.
- High-flow overhead sprinkler.
- Flow diverter-regulator.

Caractéristiques générales

- Douchette à support coulissant.
- Pomme de douche à grand débit.
- Dériveur-régulateur de débit.

Общие характеристики

- Ручной душ со штангой.
- Верхняя насадка большой площади.
- Регулятор направления потока.

Versiones

Acabado aluminio brillante.

Versions

Shiny aluminium finish.

Versions

Finition aluminium brillant.

Версии

- Глянцевая алюминиевая отделка.

Garantía

5 años de garantía.

Guarantee

5-year guarantee.

Garantie

5 années de garantie.

Гарантия

- 5 лет гарантии.



5A9718C00 Brillante
Gloss
Brillant
Глянцевая

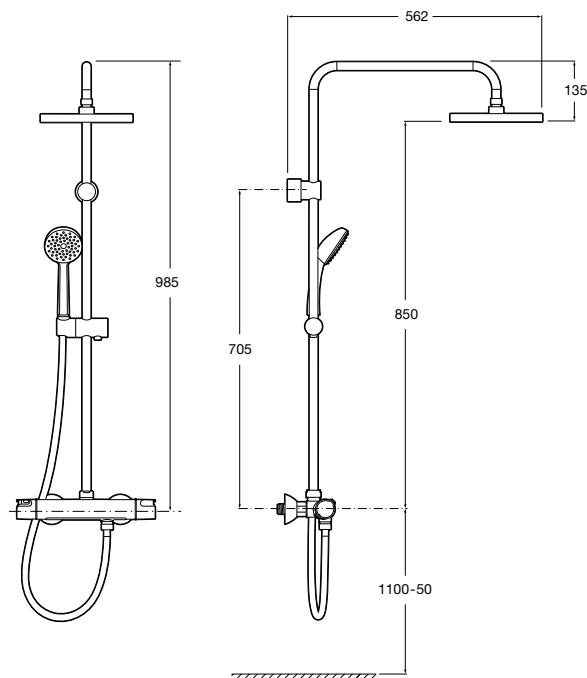

Espacios de ducha

Roca te propone una innovadora gama de espacios con un planteamiento dinámico, fresco y vanguardista.

Y es que los hábitos diarios hacen de la ducha una pieza básica dentro de la estancia, capaz de rendir tributo a la funcionalidad a partir de un diseño puro, sereno y minimalista.

Basta con valorar las posibilidades que nos brinda el espacio del que disponemos, elegir entre la amplia gama de propuestas de Roca y disfrutar de una placentera ducha.

Shower Spaces

Roca proposes an innovative range of spaces with a dynamic, fresh and cutting-edge philosophy.

The fact is that our everyday habits make the shower a key item in the room, able to pay homage to functionality with a pure, calm, minimalist design.

All you have to do is assess the possibilities of the space you have available, choosing from Roca's wide range of products and enjoying a pleasurable shower.

Espaces de Douche

Roca vous propose une gamme d'espaces innovante dans un esprit dynamique, frais et avant-gardiste.

Les habitudes quotidiennes faisant de la douche une pièce essentielle de la maison, susceptible de se mettre au service de la fonctionnalité à partir d'un design pur, serein et minimaliste.

Il suffit d'évaluer les possibilités que nous offre l'espace dont nous disposons, de choisir parmi la gamme étendue de propositions de Roca et de savourer les plaisirs d'une bonne douche.

Душевые пространства

Roca предлагает инновационные свежие решения в создании душевых пространств в вашем доме. Повседневные привычки делают душ ключевым элементом ванной комнаты, к которому предъявляются высокие требования функциональности и чистого, спокойного, минималистического дизайна. Все, что вам нужно сделать, это оценить возможности душевых пространств Roca и наслаждаться душем.



**Transtube**

Espacio de ducha 360° totalmente transparente y con apertura /cierre de puerta automáticos.

A completely transparent 360° shower space with automatic door opening and closure.

Espace de douche 360° entièrement transparent, avec ouverture et fermeture de porte automatiques.

Дизайн и технологии объединяются, чтобы предложить новое инновационное решение для зоны душа: 360° прозрачной свободы.

Características generales	General features	Caractéristiques générales	Общие характеристики
<ul style="list-style-type: none"> - Apertura automática. - Plato antideslizante de Styltech® - Ducha teléfono y ducha cenital fija - Grifería termostática - Toallero exterior - Mampara con maxiclean 	<ul style="list-style-type: none"> - Automatic opening. - Styltech® non-slip tray - Hand shower and fixed overhead shower - Thermostatic faucet - External towel rail - Screen with Maxiclean 	<ul style="list-style-type: none"> - Ouverture automatique. - Receveur antidérapant de Styltech®. - Douchette et douche zénithale fixe. - Robinetterie thermostatique. - Porte-serviettes extérieur. - Pare-douche avec Maxiclean. 	<ul style="list-style-type: none"> - Автоматическое открывание дверцы. - Душевой поддон из материала Styltech® с противоскользящим покрытием. - Ручной душ, зафиксированная душевая насадка. - Смеситель-термостат. - Внешний полотенцедержатель. - Душевой экран с покрытием Maxiclean.
Garantía	Guarantee	Garantie	Версии
<ul style="list-style-type: none"> - 2 años de garantía. - Servicio Post Venta. 	<ul style="list-style-type: none"> - 2-year guarantee. - After-Sales Service. 	<ul style="list-style-type: none"> - 2 années de garantie. - Service Après-Vente. 	<ul style="list-style-type: none"> - 2 года гарантии. - Послепродажное обслуживание.

**2H0392120**

Cristal
Glass
Verre
Стекло

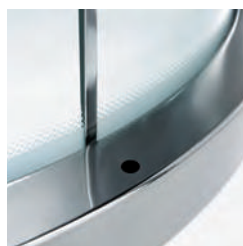
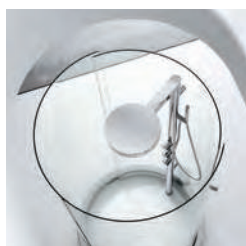
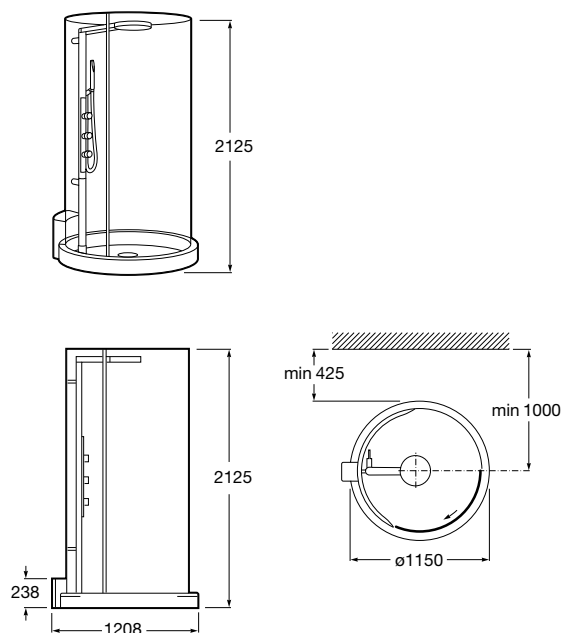



Showerbasin

Concepto que integra diferentes elementos del espacio de baño. Ducha y lavabo en un solo espacio.

A concept that integrates different bathroom space items. Shower and basin in a single space.

Concept intégrant divers éléments de l'espace de bain. Douche et lavabo dans un seul espace.

Готовое решение для ванной комнаты, предлагающее душевое пространство и раковину и перестраивающее организацию пространства ванной.

Características generales	General features	Caractéristiques générales	Общие характеристики
<ul style="list-style-type: none"> - Columna de ducha termostática con rociador y ducha teléfono extraíble. - Plato de Styltech®. - Lavabo de Styltech®. - Espejo con iluminación y placa antivaho integrada. - Grifería lavabo. - Mueble y tarima. - Mampara con Maxiclean. 	<ul style="list-style-type: none"> - <i>Thermostatic shower column with overhead rose and extractable hand shower.</i> - <i>Styltech® tray.</i> - <i>Styltech® basin.</i> - <i>Mirror with lighting and integrated demister.</i> - <i>Basin faucets.</i> - <i>Furniture unit and platform.</i> - <i>Screen with Maxiclean.</i> 	<ul style="list-style-type: none"> - Colonne de douche thermostatique avec pomme de douche et douchette amovible. - Receveur de Styltech®. - Lavabo de Styltech®. - Miroir avec lampe et plaque antibuée intégrée. - Robinetterie lavabo. - Meuble et table basse. - Pare-douche avec Maxiclean. 	<ul style="list-style-type: none"> - <i>Термостатическая душевая колонна.</i> - <i>Душевой поддон из материала Styltech®.</i> - <i>Раковина из материала Styltech®.</i> - <i>Зеркало с подсветкой, эффект антизапотевания.</i> - <i>Встраиваемый смеситель для раковины.</i> - <i>Мебельный модуль.</i> - <i>Душевой экран с покрытием Maxiclean.</i>
Garantía	Guarantee	Garantie	Гарантия
<ul style="list-style-type: none"> - 2 años de garantía. - Servicio Post Venta. 	<ul style="list-style-type: none"> - <i>2-year guarantee.</i> - <i>After-Sales Service.</i> 	<ul style="list-style-type: none"> - 2 années de garantie. - Service Après-Vente. 	<ul style="list-style-type: none"> - <i>2 года гарантии.</i> - <i>Послепродажное обслуживание.</i>



Rincón / Corner / D'angle / Угловая

Central / Centre / Central / Фронтальная

2H03863M0 Derecha / Right / Droite / Правая

2H03862M0 Derecha / Right / Droite / Правая

2H03861M0 Izquierda / Left / Gauche / Левая

2H03860M0 Izquierda / Left / Gauche / Левая

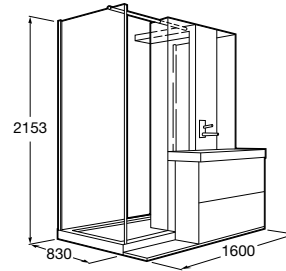

Central izquierda / Centre left
Central gauche / Фронтальная слева

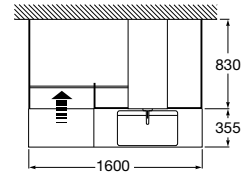

Central derecha / Centre right
Central droite / Фронтальная справа

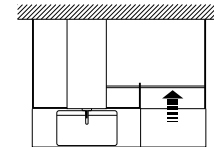

Rincón izquierdo / Corner left
D'angle gauche / Угловая, для левого угла

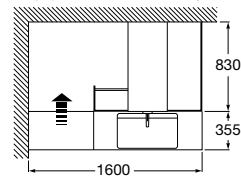

Rincón derecho / Corner right
D'angle droite / Угловая, для правого угла

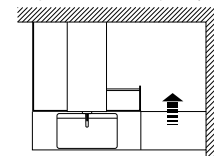



Коллекции ванннх комнат



***Bathroom
collections***

**Collections
de bain**

***Коллекции ванн
комнат***

066

Colecciones
de baño

*Bathroom
collections*

Collections
de bain

Коллекции
ванн
комнат

084 W+W

086 Frontalis

089 Element

093 Barcelona

096 Khroma

101 Veranda

106 America

110 Civic

112 Happening

117 Hall

128 Meridian

137 Dama-N

142 Dama Senso

148 The Gap

154 Victoria

155 Victoria Nord

Коллекции ваннных комнат

Líderes en la fabricación de Porcelana Sanitaria, Roca sigue anticipándose, en tecnología y diseño, a las necesidades y tendencias actuales del mercado. Estilo y funcionalidad, resistencia y fiabilidad en una extensa gama de modelos para todos los gustos y presupuestos. Los elementos básicos de una colección eran el lavabo, el inodoro y el bidé, pero actualmente muchas de nuestras series disponen de más piezas:

Para crear nuestras **Colecciones de Baño** hemos añadido a muchas de las series, una extensa gama de muebles, e incluso en algún caso, griferías diseñadas especialmente para combinar perfectamente con cada modelo y cada ambiente.

Los inodoros Roca incorporan de serie innovadores mecanismos para el ahorro y gestión inteligente del agua.

Roca, leader in the manufacture of Sanitaryware, keeps looking forward, in technology and design, to the present needs and market trends. Style and functionality, strength and reliability in a wide range of models and ranges for all tastes and incomes. The basic elements of a collection used to be the basin, WC and bidet. Today, however, many of our series can offer much more:

*To create our **Bathroom Collections**, we have added an extensive range of furniture units to many of the series and even, in some cases, faucets designed to perfectly combine with each model and each ambience.*

Roca toilets are designed with a series of mechanisms that save and administer water intelligently.

Leaders dans la fabrication de Porcelaine Sanitaire, Roca continue de devancer, en technologie et en design les besoins et les tendances actuels du marché. Style et fonctionnalité, résistance et fiabilité dans une ample gamme de modèles et de séries pour tous les goûts et budgets. Les éléments de base d'une collection étaient le lavabo, la cuvette WC et le bidet, mais, aujourd'hui, nombre de nos séries comportent davantage de pièces.

Pour créer nos **Collections de salle de bains**, nous avons ajouté une gamme étendue de meubles à bon nombre des séries. Dans certains cas, nous avons même ajouté des robinetteries spécialement conçues et parfaitement adaptables à chaque modèle et chaque ambience.

Les WC Roca incorporent en série des mécanismes innovateurs pour permettre l'économie et la gestion intelligente de l'eau.

Roca, líder po producción de sanitaria cerámica, no se queda atrás de lo alcanzado, continuando perfeccionando tecnología y diseño en correspondencia con los requisitos y tendencias del mercado.

Estilo y funcionalidad, robustez y fiabilidad se ofrecen en un amplio surtido de modelos, satisfaciendo todos los gustos y presupuestos. Los elementos básicos de una serie incluyen en sí mismos el lavabo, el inodoro y el bidé. Sin embargo, hoy en día en muchas de nuestras colecciones se ofrece un mayor número de piezas:

*Para crear nuestras **Colecciones de Baño**, hemos añadido a muchas de las series, una amplia gama de muebles, e incluso en algunos casos, griferías diseñadas especialmente para combinar perfectamente con cada modelo y cada ambiente.*

Los inodoros Roca incorporan de serie mecanismos innovadores para el ahorro y gestión inteligente del agua.



Diseño integral

La innovación, la tecnología, la sostenibilidad y el diseño se unen para crear W+W. Un modelo único en que lavabo e inodoro son una sola pieza.

El diseño modular de la serie Frontalis consigue que sus piezas guarden entre sí relaciones de proporción y altura provocando armoniosos encuentros entre los distintos elementos.

La ausencia casi absoluta de líneas rectas da paso a un encadenado de curvas que captan el movimiento del agua y su flujo armónico. Frontalis es un trozo de naturaleza insertada en la pared.

Integrated design

Innovation, technology, sustainability and design join forces to create W+W. A unique model in which basin and WC form a single item.

The modular design of the Frontalis range makes the parts hold a relationship in proportion and height that provides smooth encounters between the different elements.

The almost complete absence of straight lines has led to a continuation of curves that capture the movement and harmonic flow of water. Frontalis is a part of nature inserted in the wall.

Design intégral

L'innovation, la technologie, la durabilité et le design s'unissent pour créer W+W. Un modèle unique où lavabo et cuvette W.-C. forment une seule pièce.

Le design modulaire de la série Frontalis parvient à faire en sorte que ses pièces maintiennent entre elles des rapports de proportion et de hauteur et génèrent des rencontres harmonieuses entre les différents éléments.

L'absence quasi totale de lignes droites donne place à une série de courbes qui captivent le mouvement de l'eau et son flux harmonieux. Frontalis est un morceau de nature inséré dans le mur.

Целостный дизайн

Инновации, технологии, экологичность и дизайн объединяют усилия для создания W+W. Уникальная модель, в которой раковина и унитаз представляют собой единый элемент.

В модульном дизайне серии Frontalis все элементы плавно перетекают один в другой за счет своих взаимозависимых пропорций и высоты.

Практически полное отсутствие прямых линий приводит к созданию изгибов, которые производят гармоничное движение потока воды. Frontalis — это кусочек природы, запечатленный в стене.





Diseño vanguardista

Sugerentes colecciones de porcelana, pensadas para espacios contemporáneos. Una apuesta por el diseño más sugerente, como la exclusiva Serie Element, disponible en porcelana sanitaria, bañera, plato de ducha y grifería, con acabados Blanco, Pergamon y Mate.

Diseño modular

La Serie Barcelona se adapta a cada estilo de vida. Permite en baños pequeños aprovechar al máximo el espacio. Sus formas son asimétricas y las medidas variables. Ahora todo es posible.

Avant-garde design

Striking collections of sanitaryware, conceived for contemporary spaces. A bid for the most attractive design, like the exclusive Element Range, available in sanitaryware, bath, shower tray and taps, with White, Pergamon and Matt finishes.

Modular design

The Barcelona series fits any lifestyle. In small bathrooms, it allows you to make maximum use of space. Its shapes are asymmetrical and its sizes varied. Now, anything is possible.

Design d'avant-garde

Des collections de porcelaine suggestives conçues pour les espaces contemporains. Un mise pour le dessin plus suggestif comme l'exclusive Série Element, disponible en porcelaine sanitaire, baignoire, receveur de douches et robinetterie, en finitions Blanc, Pergamon et Mat.

Design modulaire

La Série Barcelona s'adapte à tous les styles de vie. Dans les petites salles de bains, elle permet de profiter au maximum de l'espace disponible. Ses formes sont asymétriques et les dimensions variables. Désormais, tout est possible.

Авангардный дизайн

Потрясающие коллекции сантехники, предназначенные для современных пространств. Ставка на самый красивый дизайн, как в эксклюзивной серии Element, предлагающей санитарную керамику, ванну, душевой поддон и смесители, в отделках Белая, Пергамон и Матовая.

Модульный дизайн

Серия Barcelona подходит для любого образа жизни. Позволяет максимально эффективно использовать пространство маленькой ванной комнаты. Имеет асимметричные формы и представлена в различных размерах. Сегодня возможно все.



Una atrevida estética para una Colección de Baño de gran versatilidad y funcionalidad

El original empleo del color, en armonía con la porcelana, caracteriza a la nueva Colección de Baño Khroma, de Roca. Una propuesta donde el color, la textura, el confort y la tecnología se fusionan dentro del baño para crear un espacio cálido y personal, a la vez que arriesgado y vanguardista.

A bold aesthetic for a highly versatile and functional Bathroom Collection

The original use of color, in harmony with the porcelain, characterizes Roca's new Khroma Bathroom Collection. A proposal in which color, texture, comfort and technology combine in the bathroom to create a space that is warm and personal while also being daring and avant-garde.

Une esthétique audacieuse pour une collection salles de bain très polyvalente et fonctionnelle

Un traitement des couleurs original, en harmonie avec la porcelaine, caractérise la nouvelle collection salles de bain Khroma signée Roca. Couleur, texture, confort et technologie fusionnent pour créer des salles de bain chaleureuses et originales, à la pointe de l'avant-garde.

Дерзкая эстетика разнообразной и функциональной Коллекции ванных комнат

Оригинальное использование цвета, гармонично сочетающегося с керамикой, характеризует новую коллекцию ванных комнат Khroma. Предложение, в котором цвет, текстура, комфорт и технология объединяются в ванной комнате для создания уютного и одновременно дерзкого авангардного личного пространства.



Diseño en mayúsculas

La renovación de la Serie Veranda, con sus muebles de líneas rectas o curvas, favorece su carácter natural. Los nuevos lavabos de diseño contemporáneo y rasgos orgánicos, son adaptables a encimeras o muebles Veranda. El asiento del inodoro incorpora nuevas bisagras de caída amortiguada.

Design in Capital Letters

The refresh of the Veranda series, with its furniture units featuring straight or curved lines, enhances its natural character. The new washbasins, with their contemporary design and organic lines, can be used with Veranda units or tops. The toilet seat features new hinges for a cushioned drop.

Design en grandes lettres

Le renouvellement de la série Veranda, avec ses meubles aux lignes droites ou courbes, favorise son caractère naturel. Les nouveaux lavabos, au design contemporain et aux traits organiques, s'adaptent aux plans ou meubles Veranda. Le battant pour WC est doté de nouvelles charnières à retombée amortie.

Дизайн с большой буквы

Серия Veranda представлена в новой версии. Мебельные модули имеют прямые или изогнутые линии, которые подчеркивают естественность этой серии. Новые раковины, отличающиеся современным дизайном и органичными формами, могут сочетаться с модулями или столешницами Veranda. Сиденья для унитаза снабжены новыми креплениями с амортизационным механизмом.



Una mirada al pasado

Con todas las opciones y acabados de última generación.

La Serie America incorpora lavabo para pedestal, de sobremueble y de encimera, de imponente medida y marcado carácter. Adaptable opcionalmente al mueble America, fabricado en madera maciza, acabado tipo cerezo, encimera de mármol y puertas con frontal de vidrio biselado. También dispone de bañera y tapa para inodoro y bidé en madera.

A look at the past

With every latest-generation option and finish.

The America Range includes a washbasin for pedestal, sit-on and countertop installation, of imposing size and marked character. Optionally adaptable to America furniture made from solid wood with cherry finish, marble countertop and doors with bevelled glass front. Also available are bath and wooden covers for toilet and bidet.

Un regard sur le passé

Avec toutes les options et les finitions de dernière génération.

La Série America incorpore le lavabo pour colonne, à poser sur meuble ou sur plan, à mesures imposantes et à fort caractère. Elle peut, en option, être adaptée au meuble America, fabriqué en bois massif, finition type cerisier, plan en marbre et portes avec la partie frontale en verre biseauté. Elle dispose aussi d'une baignoire et d'un abattant en bois pour cuvette WC et pour bidet.

Взгляд в прошлое

Со всеми дополнительными опциями последнего поколения и во всех отделках.

В серию America входит раковина для установки с пьедесталом, как столешница или врезная. Раковину отличают внушительные размеры и примечательный внешний вид. Дополнительно предлагается адаптируемая к серии мебель America, выполненная из массива натурального дерева в отделке вишня, мраморная столешница и стеклянные дверцы с фаской. Также предлагается ванна, деревянное сиденье для туалета и крышка для биде.



Pensando en toda la familia

La Serie Civic apuesta por la funcionalidad al servicio de las necesidades particulares de cada persona. El diseño más práctico que incorpora lavabo con repisa y desagüe con sifón empotrado para facilitar el acceso a personas con movilidad reducida. Asimismo, la altura especial del inodoro y del bidé permiten su uso universal. Se suministra en blanco.

Thinking about the whole family

The Civic Range bids for functionality in serving the particular needs of each person. The most practical design that incorporates a washbasin with shelf and waste with concealed trap to make access easy for persons with reduced mobility. And the special height of the toilet and bidet allow universal use. Available in White.

En Pensant à toute la famille

La Série Civic mise pour la fonctionnalité au service des nécessités particulières de chaque personne. Le design le plus pratique qui incorpore lavabo avec tablette et bonde munie d'un siphon encastré pour faciliter l'accès aux personnes à mobilité réduite. De même façon, la hauteur spéciale de la cuvette WC et du bidet en permettent l'utilisation universelle. Elle est livrée en blanc.

Забота о всей семье

Серия Civic делает ставку на функциональность при удовлетворении конкретных потребностей каждого человека. Необыкновенно практичный дизайн включает в себя раковину с полкой и выпуск со скрытым сифоном, обеспечивая простой доступ людям с ограниченной подвижностью. А специальная высота унитаза и биде подходит для универсального использования. Предлагается в белом цвете.



Líneas geométricas

La inspiración vanguardista de la Serie Happening llega a todos los rincones del cuarto de baño:

Ahora incorpora, además de las piezas básicas de siempre, un plato de ducha extraplano, y la serie de muebles H&H que se adapta perfectamente a sus lavabos.

Geometrical lines

The cutting-edge inspiration of the Happening Series reaches all corners of the bathroom:

In addition to the usual basic items, it now incorporates an extra-flat shower tray and the H&H furniture collection, which can perfectly fit its basins.

Lignes géométriques

L'inspiration d'avant-garde de la Série Happening marque de son empreinte tous les coins de la salle de bains.

En plus des pièces élémentaires de toujours, elle comprend désormais un receveur de douche extra-plat, ainsi que la série de meubles H&H qui s'adapte parfaitement à ses lavabos.

Геометрические линии

Авангардное вдохновение серии Happening проникает во все уголки ванной комнаты:

Теперь, в дополнение к базовым элементам, предлагается ультра-плоский душевой поддон и коллекция мебели H&H, идеально сочетающаяся с раковинами.



Alta funcionalidad

Diseño contemporáneo de alta funcionalidad, fruto de una detenida reflexión acerca de la vivienda actual y de las nuevas tipologías del futuro. Este estudio ha sido la base sobre la que se ha interpretado la serie Hall, un nuevo concepto de baño.

Cada una de las piezas de la serie optimiza el espacio disponible, la facilidad de instalación y la versatilidad en su aplicación.

Highly Practical

Contemporary, highly practical design which has emerged from thinking carefully about today's homes and those of the future. This study formed the basis of the Hall series, a new bathroom concept.

Each one of the pieces in the series combines the best use of the space available with ease of installation and versatility in use.

Haute fonctionnalité

Design contemporain de haute fonctionnalité, fruit d'une réflexion profonde sur l'habitation actuelle et les nouvelles typologies du futur. Cette étude a servi de base pour l'interprétation de la série Hall, un nouveau concept du bain.

Chaque pièce de la série optimise l'espace disponible, la facilité d'installation et la versatilité de son application.

Высокая практичность

Современный, высоко практичный дизайн для дома призван отвечать требованиям сегодняшнего и завтрашнего дня. Такова концепция новой серии для ванной комнаты Hall.

Каждый элемент серии обеспечивает оптимальное использование имеющегося пространства, прост в монтаже и многофункционален.



Una solución que se adapta a tí

La nueva colección Meridian alcanza su máxima expresión junto a las nuevas colecciones de grifería M2 y Esmal. Todas ellas se complementan a la perfección, añadiendo nuevos valores y sensaciones al espacio de baño.

A solution to fit you

The new Meridian collection finds its maximum expression when combined with the new M2 and Esmal faucet collections. All of them complement each other perfectly, adding new values and sensations to the bathroom space.

Une solution qui s'adapte à vous

La nouvelle collection Meridian atteint son expression ultime combinée avec les nouvelles collections de robinetterie M2 et Esmal. Elles se complètent toutes à la perfection, en ajoutant de nouvelles valeurs et sensations à l'espace de bains.

Решение для вас

Новая коллекция Meridian находит полное выражение в сочетании с новыми коллекциями смесителей M2 и Esmal. Все элементы прекрасно дополняют друг друга, придавая новое звучание пространству ванной комнаты.



Una solución completa y actual

Colección de baño y mobiliario totalmente renovada y diseñada para adaptarse al espacio de baño, dando un toque de distinción y modernidad con un diseño más actual, Dama Senso ofrece nuevas posibilidades para equipar el espacio de baño.

A complete, contemporary solution

A completely-revised bathroom and furniture collection that is designed to fit the bathroom space, giving it a touch of distinction and modernity with the most contemporary design, Dama Senso offers new possibilities for equipping the bathroom space.

Une solution complète et actuelle

Dama Senso, collection de bains et de mobilier entièrement renouvelée et conçue pour s'adapter à l'espace de bains, en donnant une touche de distinction et de modernité avec un design plus actuel, offre de nouvelles possibilités pour équiper l'espace de bains.

Исчерпывающее и актуальное решение

Полный пересмотр концепции ванной комнаты и коллекции мебели для ванной придает оттенок исключительности и актуальности современному дизайну серии Dama Senso, предлагая новые возможности для обустройства пространства ванной комнаты.



Diseño al alcance de todos

La Colección The Gap conjuga a la perfección su extensa gama de lavabos con sus nuevas piezas de mobiliario, ampliando así las soluciones estéticas a la hora de conformar el espacio de baño. Para que ninguna opción se quede sin respuesta. Dispone de tres acabados: Beige, Blanco y Uva.

Design within everyone's reach

The The Gap Collection perfectly combines its extensive range of basins with its new furniture units, thereby widening the aesthetic solutions available for making up the bathroom space: now, no option lacks a response. Three finishes available: Beige, White and Grape.

Design à la portée de tous

La Collection The Gap marie à la perfection sa large gamme de lavabos avec ses nouvelles pièces de mobilier, étendant ainsi les solutions esthétiques proposées pour donner forme à l'espace de bains. Pour qu'aucune option ne reste sans réponse. Elle est déclinée en trois finitions: beige, blanc et raisin.

Дизайн доступен каждому

Коллекция The Gap прекрасно сочетает большой ассортимент раковин и новых мебельных модулей, расширяя, таким образом, набор эстетических решений для организации пространства ванной комнаты: теперь для каждого варианта есть ответ. Предлагаются три возможные отделки: Беж, Белая и Виноград.



Serie Victoria, sencillez y funcionalidad

Presente en cuartos de baño de medio mundo, se mantiene actual gracias a una inteligente combinación entre sencillez y buen gusto. Una opción económica que se adapta sin problemas a los diseños y espacios más contemporáneos. Se suministra en toda la gama de colores Roca.

The Victoria series: simplicity and functionality

Present in bathrooms in half the world, it remains up to date thanks to its intelligent combination of simplicity and good taste. An economical option that has no problem in fitting in with the most contemporary designs and spaces. Available in the entire range of Roca colours.

Série Victoria, simplicité et fonctionnalité















Présente dans les salles de bains de la moitié du monde, elle reste actuelle grâce à un mariage intelligent entre simplicité et bon goût. Une option économique qui s'adapte sans problème aux designs et aux espaces les plus contemporains. Elle est fournie dans toute la gamme de couleurs Roca.

Серия Victoria: простота и функциональность















Присутствуя в половине ванных комнат всего мира, серия сохраняет актуальность благодаря рациональному сочетанию простоты и хорошего вкуса. Экономичный вариант, без проблем вписывающийся в самый современный дизайн и пространство. Серия представлена во всем ассортименте цветов Роса.



Pictogramas - Pictograms - Pictogrammes - Пиктограммы

	Inodoros: 6 / 3 litros Toilets: 6 / 3 litres WC: 6 / 3 litres Унитазы 6 / 3 литра
	Inodoros: 4,5 / 3 litros Toilets: 4,5 / 3 litres WC: 4,5 / 3 litres Унитазы 4,5 / 3 литра
	Waterless®
	Lavabo compact Compact basin Lavabo compact Компактная раковина
	Inodoro compact Compact toilets WC compact Компактный унитаз
	Altura especial inodoro Special-height toilets Cuvette Surélevé Специальная высота унитаза
	Soft close system
	Multiclin
	Adequado para niños Basins for children Pour enfants Раковины для детей
	Movilidad reducida Reduced mobility Handicap Ограниченная подвижность
	Anti-deslizante Antislip Antidérapant Противоскользящая поверхность
	Extraplano Extraslim Extraplat Ультратонкий
	Asas Handles Poignées Ручки
	Apoyacabezas Headrest Appui-tête Подголовник

Pictogramas - Pictograms - Pictogrammes - Пиктограммы

	MaxiClean®
	Grosor cristal: 6 mm Thickness of glass: 6 mm Épaisseur du verre: 6 mm Толщина стекла: 6 мм
	Apertura 90° Opening the door: 90° Ouverture 90° Открытие 90°
	Push to open
	Soft close (cajones) Soft close (drawers) Soft close (tiroirs) Soft close (ящики)
	Soft & self close (cajones) Soft & self close (drawers) Soft & self close (tiroirs) Soft & self close (ящики)
	Soft close (puertas) Soft close (doors) Soft close (portes) Soft close (дверцы)
	Soft & self close (puertas) Soft & self close (doors) Soft & self close (portes) Soft & self close (дверцы)
	Mueble compact Compact furniture Meuble compact Компактная мебель
	Patas opcionales Optional legs Pieds en option Дополнительные ножки
	Reversible Reversible Réversible Двусторонний
	Con iluminación With lighting Avec lumière С подсветкой
	Abertura derecha Right opening Ouverture à droite Открывается вправо
	Abertura izquierda Left opening Ouverture à gauche Открывается влево



W + W

Lavabo e inodoro dos en uno

Two-in-one basin and WC

Lavabo et WC deux en un

Раковина и унитаз «два в одном»

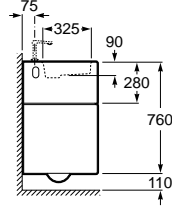
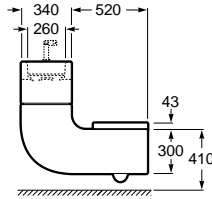
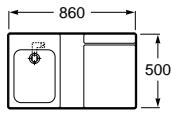

893020001

Lavabo, inodoro y grifería Singles, se incluye tapa.

Basin, WC and Singles faucet. Includes cover.





Lavabo, WC et robinetterie Singles, avec abattant.

Раковина, унитаз и смеситель Singles. Крышка в комплекте.



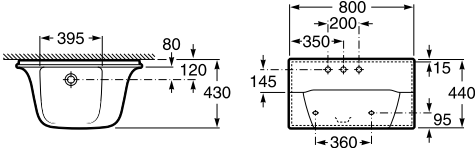
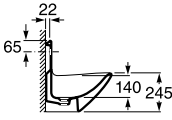

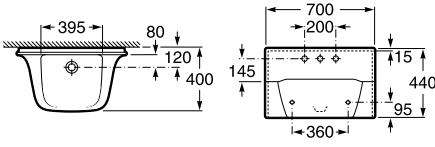
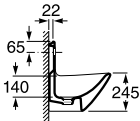
Frontalis

	Lavabo mural	Wall-hung wash-basin	Lavabo mural	Подвесная раковина
				
327580..0	○ ● ○ 800 x 430 Lavabo con: 527002510 Juego de fijación.	Wash-basin with: 527002510 Fixing kit.	Lavabo avec: 527002510 Jeu de fixation.	Подвесная раковина с: 527002510 Установочным комплектom.
5A3557C00	Mezclador exterior con caño giratorio y enlaces de alimentación flexibles.	Monoblock mixer with swivel spout and flexible supply hoses.	Mitigeur à jet orientable et flexibles d'alimentation.	Смеситель-моноблок с подвижным изливом и гибкой подводкой.
				
				
327581..0	○ ● ○ 700 x 400 Lavabo con: 527002510 Juego de fijación.	Wash-basin with: 527002510 Fixing kit.	Lavabo avec: 527002510 Jeu de fixation.	Раковина с: 527002510 Установочным комплектom.
5A3557C00	Mezclador exterior con caño giratorio y enlaces de alimentación flexibles.	Monoblock mixer with swivel spout and flexible supply hoses.	Mitigeur à jet orientable et flexibles d'alimentation.	Смеситель-моноблок с подвижным изливом и гибкой подводкой.
				

Medidas en mm.
Dimensions in mm.
Mesures en mm.
Габариты в мм.

Sustituir (..) de la
referencia de producto
por el código de color
elegido.

In the product number
replace (..) with the code
for the chosen colour.





Remplacer (..) de la
référence du produit par
le code de la couleur
choisie.

В артикуле продукта
замените (..) на код
выбранного цвета.

○ Orificio insinuado para la grifería.
Pre-punched taphole.
Trou prépercé pour la robinetterie.
Намеченное отверстие под смеситель.

● Orificio practicado para la grifería.
Pierced taphole.
Trou percé pour la robinetterie.
Отверстие под смеситель.

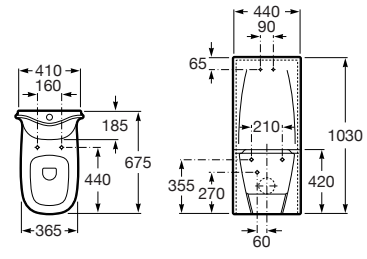
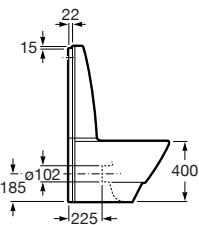
Frontalis

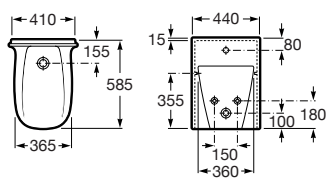
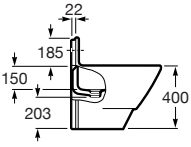
Inodoro de tanque bajo	Close-coupled WC suite	Cuvette WC à réservoir attenant	Унитаз-компакт
			
<p>342587..0</p> <p>Taza de salida dual con: 527002510 Juego de fijación. 526505414 Codo para evacuación vertical.</p> <p>Opcional:</p>	<p>WC pan dual outlet with: 527002510 Fixing kit. 526505414 Elbow for vertical waste.</p> <p>As option:</p>	<p>Cuvette à évacuation duale avec: 527002510 Jeu de fixation. 526505414 Coude pour évacuation verticale.</p> <p>En option:</p>	<p>Чаша унитаза с: 527002510 Установочным комплектом. 526505414 Патрубком для вертикального выпуска.</p> <p>Дополнительно:</p>
<p>892010100 Fijación codo a pared.</p>	<p>892010100 Fixing elbow to wall.</p>	<p>892010100 Fixation coude à mur.</p>	<p>892010100 Патрубок для вывода в стену.</p>
<p>341580..0</p> <p>Tanque completo con: 822862001 Juego de mecanismos de doble descarga 3/6 litros. 822776000 Tapa Porex protección tanque. 822097000 Fijación tanque-pared y fijaciones taza-tanque.</p>	<p>Cistern complete with: 822862001 3/6 litres dual-flush cistern fittings. 822776000 Porex Lid cistern protection. 822097000 Cistern wall fixing and pan-cistern fixing.</p>	<p>Réservoir complet avec: 822862001 Jeu de mécanisme à poussoir double volume 3/6 l. 822776000 Battant Porex protection réservoir. 822097000 Fixation réservoir sur mur et fixations cuvette-réservoir.</p>	<p>Бачок в комплекте с: 822862001 механизмом двойного слива на 3/6 литров. 822776000 защитной крышковой бачка Porex. 822097000 крепежом для бачка к стене и крепежом для чаши-бачка.</p>
<p>801582..4</p> <p>Asiento y tapa lacados de caída amortiguada.</p>	<p>Lacquered seat and cover with soft-closing system.</p>	<p>Abattant double laqué à retombée amortie.</p>	<p>Лакированное сиденье и крышка с механизмом «мягкое закрытие».</p>
Bidé	Bidet	Bidet	Биде
			
<p>357584..0 ●</p> <p>Bidé con: 822098000 Juego de fijación lateral. 506401814 Sifón botella. 892808000 Manguito.</p> <p>Opcional:</p>	<p>Bidet with: 822098000 Lateral fixing kit. 506401814 Bottle trap. 892808000 Outlet connector.</p> <p>As option:</p>	<p>Bidet avec: 822098000 Jeu de fixation latérale. 506401814 Siphon bouteille. 892808000 Manchon.</p> <p>En option:</p>	<p>Биде с: 822098000 Установочным комплектом для бокового крепежа. 506401814 сифоном. 892808000 выпускным патрубком.</p> <p>Дополнительно:</p>
<p>505400000 Desagüe Novatic. 505119400 Llaves de regulación.</p>	<p>505400000 Novatic overflow. 505119400 Shut-off adjustable.</p>	<p>505400000 Vidage Novatic. 505119400 Robinet réglable.</p>	<p>505400000 выпуск Novatic. 505119400 запорные клапаны.</p>
<p>5A6457C00</p> <p>Mezclador exterior con caño giratorio, aireador a rótula y enlaces de alimentación flexibles.</p>	<p>Monoblock mixer with swivel spout, swivel flow aerator and flexible supply hoses.</p>	<p>Mitigeur à jet orientable, aérateur à rotule et raccords d'alimentation flexibles.</p>	<p>Смеситель-моноблок с подвижным изливом, шарнирным аэратором и гибкой подводкой.</p>



Medidas en mm. Dimensions in mm. Mesures en mm. Габариты в мм.

Sustituir (...) de la referencia de producto por el código de color elegido.

In the product number replace (...) with the code for the chosen colour.

Remplacer (...) de la référence du produit par le code de la couleur choisie.

В артикуле продукта замените (...) на код выбранного цвета.

○ Orificio insinuado para la grifería. Pre-punched taphole. Trou prépercé pour la robinetterie. Намеченное отверстие под смеситель.

● Orificio practicado para la grifería. Pierced taphole. Trou percé pour la robinetterie. Отверстие под смеситель.

Frontalis

Plato de ducha	Shower Tray	Receveur de douche	Душевой поддон
----------------	-------------	--------------------	----------------

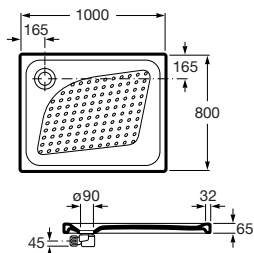

373581..0	1000 x 800	Plato de ducha extraplano	Shower tray superslim	Receveurs de douche extraplat	Ультратонкий душевой поддон
5A2257C00		Mezclador empotrable de 1/2" para baño o ducha.	1/2" built-in bath or shower mixer.	Mitigeur à encastrer de 1/2" pour bain ou douche.	1/2" встраиваемый смеситель для ванны или душа.
		Opcional:	As option:	En option:	Дополнительно:
506401900		Desagüe 90ø.	90ø waste.	Vidage 90ø.	Сифон с диаметром 90.



Accesorios	Accessories	Accessoires	Аксессуары
------------	-------------	-------------	------------

387580..1	440 x 440 mm Toallero. Towel rail. Porte-serviettes. Полотенцедержатель.		387581..1	440 x 440 mm Repisa doble. Double shelf. Étagère double. Двойная полка.	
387582..1	180 x 440 mm Portarrollo. Toilet roll holder. Porte-papier. Держатель для туалетной бумаги.		387583..1	440 x 440 mm Percha triple. Triple hook. Porte-manteaux triple. Тройной крючок.	
387584..1	180 x 440 mm Percha. Robe hook. Patère. Крючок.				

Element

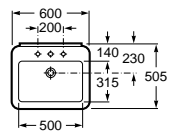
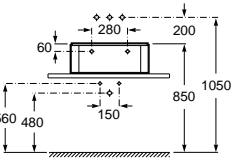
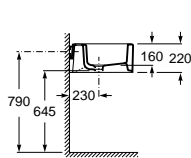
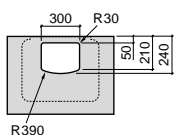
Lavabo mural o sobre encimera		Wall-hung wash-basin or countertop basin	Lavabo mural ou à poser sur plan	Подвесная или накладная раковина	
					

327570..0	600	○ ○ ○	Lavabo con: 527002510 Juego de fijación.	Wash-basin with: 527002510 Fixing kit.	Lavabo avec: 527002510 Jeu de fixation.	Раковина с: 527002510 Установочным комплектом.
327571..0	600	○ ● ○				

5A3562C00	Mezclador empotrable para lavabo con aireador.	Monoblock basin mixer with aerator.	Mélangeur à encastrer pour lavabo avec aérateur.	Смеситель-моноблок для раковины, с аэратором.
-----------	--	-------------------------------------	--	---

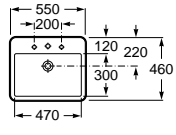
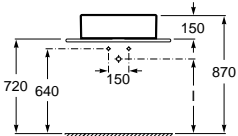
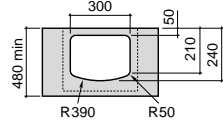
			
--	---	--	---

327576..0	550	○ ● ○	Lavabo sobre encimera.	Countertop basin.	Lavabo à poser sur plan.	Накладная раковина.
-----------	-----	-------	------------------------	-------------------	--------------------------	---------------------

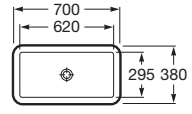
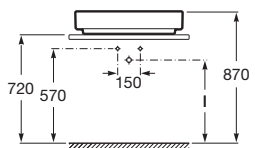
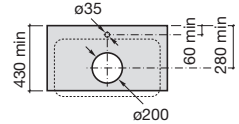

Lavabo sobre encimera	Countertop basin	Lavabo à poser sur plan	Накладная раковина
			

327572..0	700 x 380	Lavabo con las 4 caras esmaltadas.	Wash-basin glazed on 4 sides.	Lavabo avec 4 faces émaillées.	Глазурованная с 4-х сторон раковина.
-----------	-----------	------------------------------------	-------------------------------	--------------------------------	--------------------------------------

5A3562C00	Mezclador empotrable para lavabo con aireador.	Monoblock basin mixer with aerator.	Mélangeur à encastrer pour lavabo avec aérateur.	Смеситель-моноблок для раковины, с аэратором.
-----------	--	-------------------------------------	--	---



Medidas en mm. Sustituir (..) de la referencia de producto por el código de color elegido. Месурес ен мм. Габариты в мм.

In the product number replace (..) with the code for the chosen colour.



Remplacer (..) de la référence du produit par le code de la couleur choisie.

В артикуле продукта замените (..) на код выбранного цвета.



○ Orificio insinuado para la grifería. Pre-punched taphole. Trou prépercé pour la robinetterie. Намеченное отверстие под смеситель.

● Orificio practicado para la grifería. Pierced taphole. Trou percé pour la robinetterie. Отверстие под смеситель.

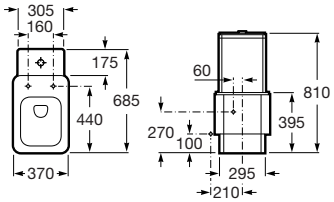
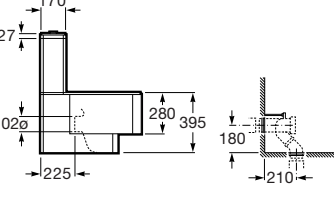
Element

Inodoro de tanque bajo	Close-coupled WC suite	Cuvette WC à réservoir attenant	Унитаз-компакт
			
342577..0	Taza de salida dual con: 527003010 Juego de fijación. 526505414 Codo para evacuación vertical.	WC pan dual outlet with: 527003010 Fixing kit. 526505414 Elbow for vertical waste.	Cuvette à évacuation duale avec: 527003010 Jeu de fixation. 526505414 Coude pour évacuation verticale.
Opcional:	As option:	En option:	Дополнительно:
892010100 Fijación codo a pared.	892010100 Fixing elbow to wall.	892010100 Fixation coude à mur.	892010100 Патрубок для вывода в стену.
341570..0	Tanque completo con: 822860001 Juego de mecanismos de doble descarga 3/6 litros.	Cistern complete with: 822860001 3/6 litres dual-flush cistern fittings.	Réservoir complet avec: 822860001 Jeu de mécanisme à poussoir double volume 3/6 litres.
801572..4	Asiento y tapa lacados de caída amortiguada.	Lacquered seat and cover with soft-closing system.	Abattant double laqué à retombée amortie.
			Лакированное сиденье и крышка с механизмом «мягкое закрывание».

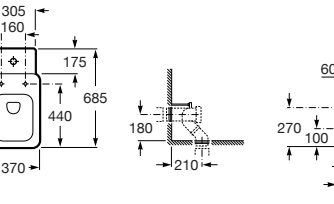
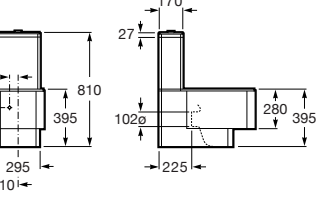

Inodoro de tanque alto o empotrable	WC Pan with high-mounted or built-in tank	Cuvette de WC à réservoir haut ou encastrable	Подвесной унитаз с высококорасполагаемым или встраиваемым бачком
			
347577..0	Taza de salida dual con: 892010000 Juego de fijación. 526505414 Codo para evacuación vertical.	WC pan dual outlet with: 892010000 Fixing kit. 526505414 Elbow for vertical waste.	Cuvette à évacuation duale avec: 892010000 Jeu de fixation. 526505414 Coude pour évacuation verticale.
Opcional:	As option:	En option:	Дополнительно:
892010000 Fijación codo a pared.	892010000 Fixing elbow to wall.	892010000 Fixation coude à mur.	892010000 Патрубок для вывода в стену.
801572..4	Asiento y tapa lacados de caída amortiguada.	Lacquered seat and soft-close cover.	Abattant et couvercle laqués à descente retenue.
			Лакированное сиденье и крышка с механизмом «мягкое закрывание».

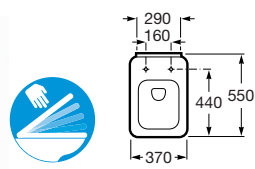
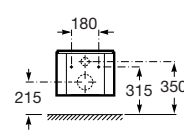
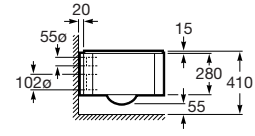

Element

Inodoro suspendido	Wall-hung WC pan	Cuvette WC mural	Подвесной унитаз	
				
346577..0	Taza mural con: 822039000 Juego de anclaje.	WC pan with: 822039000 Anchorage kit.	Cuvette mural avec: 822039000 Jeu d'ancrage.	Чаша унитаза с: 822039000 Анкерным креплением.
801572..4	Asiento y tapa lacados de caída amortiguada.	Lacquered seat and cover with soft-closing system.	Abattant double laqué à retombée amortie.	Лакированное сиденье и крышка с механизмом «мягкое закрытие».

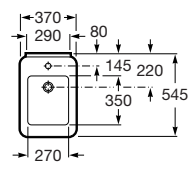
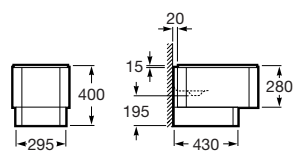

Bidé	Bidet	Bidet	Биде	
				
357574..0 ○ 357577..0 ●	Bidé con: 527003010 Juego de fijación.	Bidet with: 527003010 Fixing kit.	Bidet avec: 527003010 Jeu de fixation.	Биде с: 527003010 Установочным комплектом.
	Opcional:	As option:	En option:	Дополнительно:
506402210	Sifón curvo.	Trap.	Siphon courbe.	Сифон.
892808000	Manguito.	Outlet connector.	Manchon.	Выпускное соединение.
5A6462C00	Mezclador empotrable para bide con aireador.	Monoblock bidet mixer with aerator.	Mélangeur à encastrer pour bidet avec aérateur.	Смеситель-моноблок с аэратором для биде.

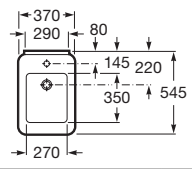
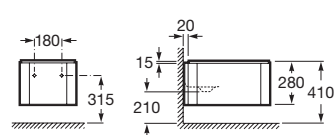

Bidé suspendido	Wall-hung bidet	Bidet mural	Подвесное биде	
				
357575..0 ○ 357576..0 ●	Bidé suspendido con: 822039000 Juego de anclaje.	Wall-hung bidet with: 822039000 Anchorage kit.	Bidet mural avec: 822039000 Jeu d'ancrage.	Подвесное биде с: 822039000 Анкерным креплением.
	Opcional:	As option:	En option:	Дополнительно:
506402210	Sifón curvo (es el recomendado).	Trap (it's the recommended one).	Siphon courbe (il est celui recommandé).	Сифон для биде (рекомендованный).
5A6462C00	Mezclador empotrable para bide con aireador.	Monoblock bidet mixer with aerator.	Mélangeur à encastrer pour bidet avec aérateur.	Смеситель-моноблок с аэратором для биде.



Medidas en mm.
Dimensions in mm.
Mesures en mm.
Габариты в мм.

Sustituir (..) de la referencia de producto por el código de color elegido.

In the product number replace (..) with the code for the chosen colour.

Remplacer (..) de la référence du produit par le code de la couleur choisie.

В артикуле продукта замените (..) на код выбранного цвета.



○ Orificio insinuado para la grifería. Pre-punched taphole. Trou prépercé pour la robinetterie. Намеченное отверстие под смеситель.

● Orificio practicado para la grifería. Pierced taphole. Trou percé pour la robinetterie. Отверстие под смеситель.

Element

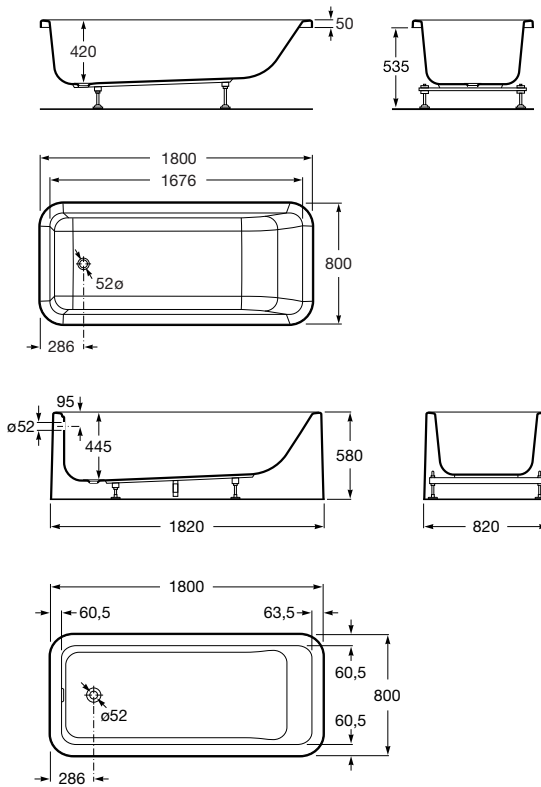
Bañera	Bath	Baignoires	Ванна
--------	------	------------	-------



<p>248158001</p> 	<p>1800 x 800</p>	<p>Bañera One-piece, con faldón integrado y desagüe automático. Capacidad: 280 litros hasta el rebosadero. Instalación exenta (Freestanding).</p>	<p><i>One-piece bath, with integrated panels and pop-up waste. Capacity: 280 litres up to overflow. Freestanding installation.</i></p>	<p>Baignoire One-piece, avec tablier incorporé et trop-plein automatique. Capacité: 280 litres jusqu'au trop-plein. Sans installation (Freestanding).</p>	<p>Ванна One-piece, со встроенными панелями и донным клапаном. Вместимость: 280 литров до перелива. Для установки в качестве свободной (Freestanding).</p>
<p>247704..0</p> 		<p>Bañera acrílica. Capacidad: 280 litros hasta el rebosadero. Se expide con pies regulables. Para encastrar.</p>	<p><i>Acrylic bath. Capacity: 280 litres up to overflow. Supplied with adjustable feet. For recessed installation.</i></p>	<p>Baignoire acrylique. Capacité: 280 litres jusqu'au trop-plein. Livrée avec pieds réglables. À encastrer.</p>	<p>Акриловая ванна. Вместимость: 280 литров до перелива. Поставляется с регулируемыми ножками. Для встраивания.</p>

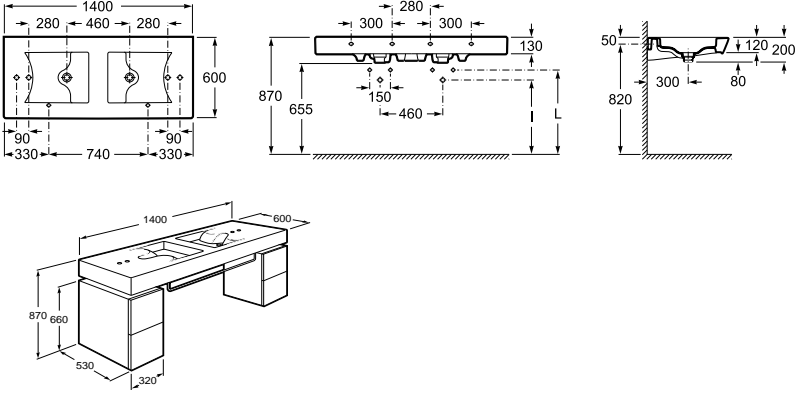

Barcelona

Lavabo doble mural		Double wall-hung washbasin	Lavabo doble mural	Двойная настенная раковина	
					
327360000	●●	Lavabo doble mural.	Double wall-hung washbasin.	Lavabo doble mural.	Двойная настенная раковина.
5A3836C00		Grifería Barcelona para lavabo con tecnología progresiva.	Barcelona faucet. Progressive mixer for basin.	Robinetterie Barcelona. Mitigeur progressif pour lavabo.	Смеситель Barcelona для раковины. Прогрессивная технология.
		Opcional:	As option:	En option:	Дополнительно:
816294001	690	Toallero frontal.	Towel frontal.	Porte-serviettes frontal.	Фронтальный полотенцедержатель.
816295001	430				

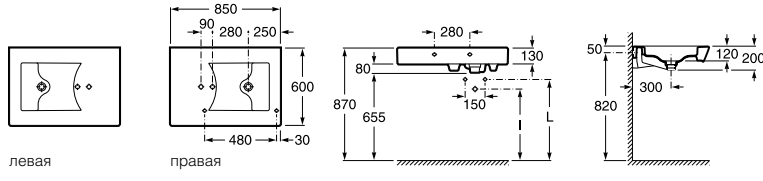

Lavabo mural		Wall-hung washbasin	Lavabo mural	Настенная раковина	
					
327362000	850 x 600 Derecha / Right Droite / Правая	Lavabo con: 527002510 Juego de fijación.	Wash basin with: 527002510 Fixing kit.	Lavabo avec: 527002510 Jeu de fixation.	Раковина с: 527002510 Установочным комплектом.
327361000	850 x 600 Izquierda / Left Gauche / Левая				
5A3836C00		Grifería Barcelona para lavabo con tecnología progresiva.	Barcelona faucet. Progressive mixer for basin.	Robinetterie Barcelona. Mitigeur progressif pour lavabo.	Смеситель Barcelona. Прогрессивная технология.
		Opcional:	As option:	En option:	Дополнительно:
816295001	430	Toallero frontal.	Towel frontal.	Porte-serviettes frontal.	Фронтальный полотенцедержатель.



Medidas en mm.
Dimensions in mm.
Mesures en mm.
Габариты в мм.

Sustituir (..) de la referencia de producto por el código de color elegido.

In the product number replace (..) with the code for the chosen colour.



Remplacer (..) de la référence du produit par le code de la couleur choisie.

В артикуле продукта замените (..) на код выбранного цвета.

○ Orificio insinuado para la grifería. Pre-punched taphole. Trou prépercé pour la robinetterie. Намеченное отверстие под смеситель.

● Orificio practicado para la grifería. Pierced taphole. Trou percé pour la robinetterie. Отверстие под смеситель.

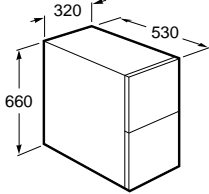
Barcelona

Mueble	Furniture	Mueble	Мебель	
				
856404959	Lacado Brillante blanco.	Gloss White Lacquer.	Laqué Blanc Brillant.	Глянцевый белый лак.
856404969	Lacado Brillante negro.	Gloss Black Lacquer.	Laqué Noir Brillant.	Глянцевый черный лак.

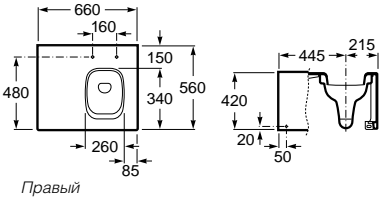
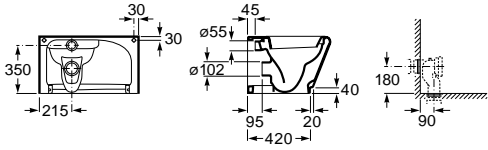

Inodoro de tanque alto	WC pan for high-level cistern	Cuvette de WC à réservoir haut	Чаша унитаза для высокорасположаемого бачка		
					
349364000	Derecha Right Droite Правая	Taza se salida dual con codo y juego de fijación. Asiento y tapa de caída amortiguada.	WC pan dual outlet with elbow and fixing kit. Seat and cover with soft-closing system.	Cuvette de WC dual avec coude et jeu de fixations. Abattant double frein de chute.	Чаша унитаза с двойным выпуском с патрубком и установочным комплектом. Сиденье и крышка с механизмом «мягкое закрывание».
349363000	Izquierda Left Gauche Левая				



Barcelona

Ducha Shower Douche Душ

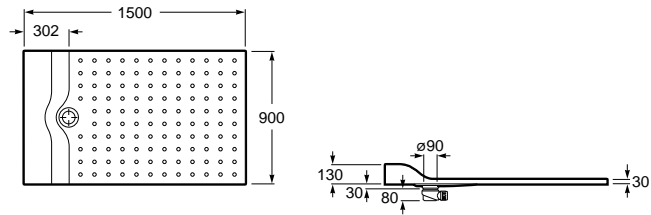

	Compuesto por:	Comprising:	Composé de:	В комплекте:
276069000 1000	Plato de ducha, mampara de 1000 y tarima de madera.	Shower tray, 1000 shower screen and wood platform.	Réceveur de douche, paroi de 1000 et parquet en bois.	Душевой поддон, душевая шторка 1000 мм и деревянная платформа.
276064000 1400	Plato de ducha, mampara de 1400 y tarima de madera.	Shower tray, 1400 shower screen and wood platform.	Réceveur de douche, paroi de 1400 et parquet en bois.	Душевой поддон, душевая шторка 1400 мм и деревянная платформа.



Grifería para ducha Shower mixers Robinetterie pour douche Смесители для душа

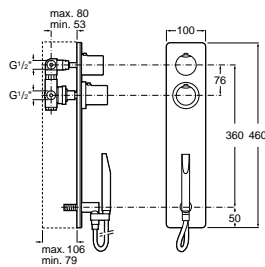

5A2836C00	Mezclador termostático	Wall-mounted thermostatic.	Mitigeur thermostatique.	Монтируемый в стену термостат.
-----------	------------------------	----------------------------	--------------------------	--------------------------------

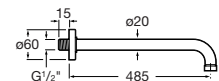
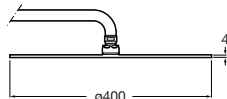

5B9250C00	Rociador Vintage XL 400 con rótula, caudal 15 l/m circular de 400 ø, chorro lluvia y EasyClean.	Vintage XL 400 sprinkler, circular 400 ø, flow 15 l/m, with swivel joint, rain jet and EasyClean.	Pommeau de douche Vintage XL 400 à rotule, débit 15 l/m, circulaire de 400 ø, jet en pluie et EasyClean.	Насадка Vintage XL 400, диаметр 400 ø, скорость потока 15 л/мин, с поворотным держателем, форсункой для ливневого потока и EasyClean.
-----------	---	---	--	---

552880500	Braso para rociador Vintage XL.	Support arm for Vintage XL	Bras pour Vintage XL.	Держатель для Vintage XL.
-----------	---------------------------------	----------------------------	-----------------------	---------------------------



Dispositivo anticalcáreo EasyClean.	Non-liming device EasyClean.	Dispositif anticalcaire EasyClean.	Предотвращающее образование известкового налета устройство EasyClean.
-------------------------------------	------------------------------	------------------------------------	---

Khroma

Lavabo mural o de sobremueble	Wall-hung washbasin or countertop basin	Lavabo mural ou à poser sur meuble	Настенная раковина или раковина-столешница
-------------------------------	---	------------------------------------	--

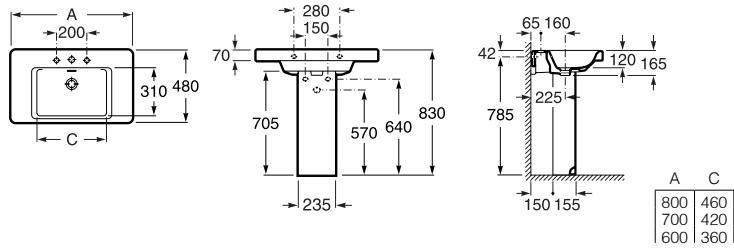

327650000 ○●○ 800 x 480	Lavabo con: 527002510 Juego de fijación.	Wash-basin with: 527002510 Fixing kit.	Lavabo avec: 527002510 Jeu de fixation.	Раковина с: 527002510 Установочным комплектом.
327651000 ○●○ 700 x 470				
327652000 ○●○ 600 x 360				
337650000	Pedestal.	Pedestal.	Colonne.	Пьедестал.



Lavabo mural o de sobre encimera	Wall-hung wash-basin or countertop basin	Lavabo mural ou à poser sur plan	Настенная или накладная раковина
----------------------------------	--	----------------------------------	----------------------------------

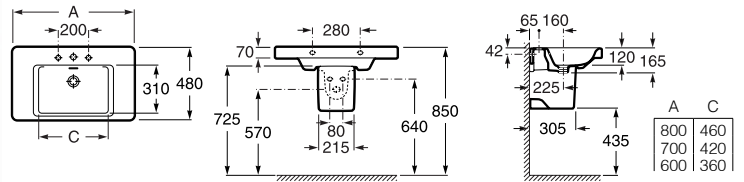

327650000 ○●○ 800 x 480	Lavabo con: 527002510 Juego de fijación.	Wash-basin with: 527002510 Fixing kit.	Lavabo avec: 527002510 Jeu de fixation.	Раковина с: 527002510 Установочным комплектом.
327651000 ○●○ 700 x 480				
327652000 ○●○ 600 x 480				
337652000	Semipedestal con: 527004214 Juego de fijación.	Semi-pedestal with: 527004214 Fixing kit.	Semi-colonne avec: 527004214 Jeu de fixation.	Полупьедестал с: 527004214 Установочным комплектом.



Medidas en mm.
Dimensions in mm.
Mesures en mm.
Габариты в мм.

Sustituir (..) de la referencia de producto por el código de color elegido.

In the product number replace (..) with the code for the chosen colour.

Remplacer (..) de la référence du produit par le code de la couleur choisie.

В артикуле продукта замените (..) на код выбранного цвета.

○ Orificio insinuado para la grifería.
Pre-punched taphole.
Trou prépercé pour la robinetterie.
Намеченное отверстие под смеситель.

● Orificio practicado para la grifería.
Pierced taphole.
Trou percé pour la robinetterie.
Отверстие под смеситель.

Khroma

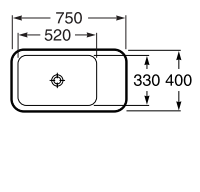
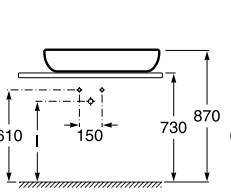
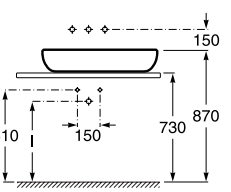
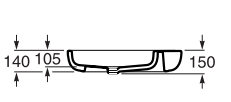
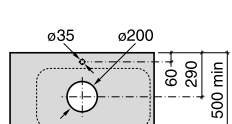
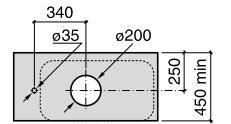
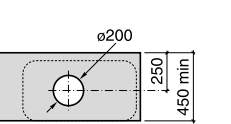
	Lavabo sobre encimera	Countertop basin	Lavabo à poser sur plan	Накладная раковина
				
				
327655000	750 x 400			

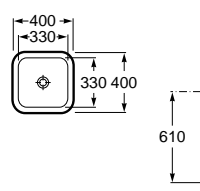
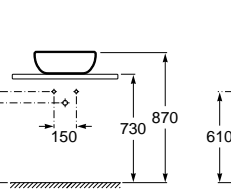
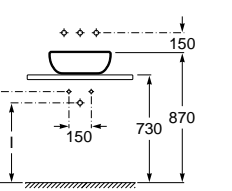
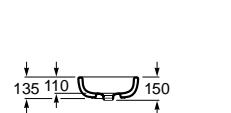
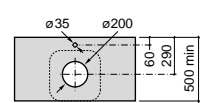
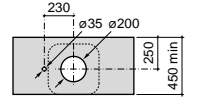
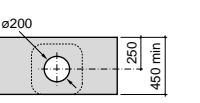

				
				
327654000	400 x 400			

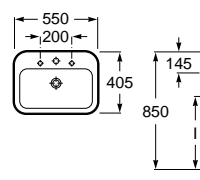
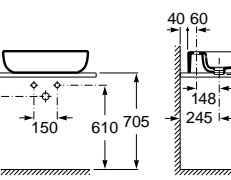
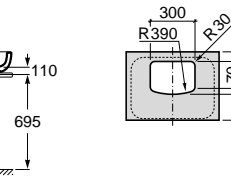
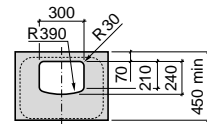

				
327653000	○ ● ○ 550 x 420			





Medidas en mm.
Dimensions in mm.
Mesures en mm.
Габариты в мм.

○ Orificio insinuado para la grifería.
Pre-punched taphole.
Trou prépercé pour la robinetterie.
Намеченное отверстие под смеситель.

● Orificio practicado para la grifería.
Pierced taphole.
Trou percé pour la robinetterie.
Отверстие под смеситель.

Khroma

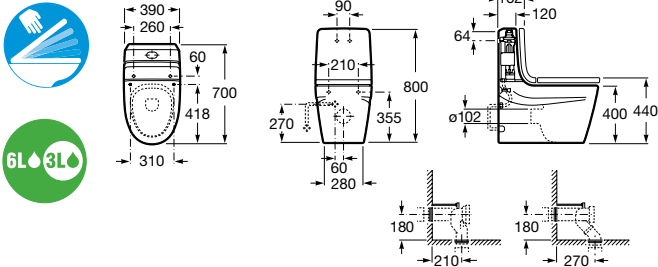
	Inodoro de tanque bajo	Close-coupled WC suite	Cuvette WC à réservoir attenant	Унитаз-компакт
				
	Adosado a la pared, con asiento y tapa lacados.	Back to wall with lacquered seat & cover.	Contre le mur avec abattant laqué.	Приставной унитаз с сиденьем и крышкой.
342657000	Taza de salida dual con: 527003010 Juego de fijación. 526505414 Codo para evacuación vertical.	WC pan dual outlet with: 527003010 Fixing kit. 526505414 Elbow for vertical waste.	Cuvette à évacuation duale avec: 527003010 Jeu de fixation. 526505414 Coude pour évacuation verticale.	Чаша унитаза с двойным выпуском с: 527003010 Установочным комплектом. 526505414 Патрубок для вертикального выпуска.
341650000	Tanque completo con: 822861001 Juego de mecanismos de doble descarga 3/6 litros.	Cistern complete with: 822861001 3/6 litres dual-flush cistern fittings.	Réservoir complet avec: 822861001 Jeu de mécanisme à poussoir double volume 3/6 litres.	Бачок комплектуется: 822861001 механизмом двойного слива на 3/6литров.
80165A...	Respaldo frontal tanque en acabados Ice White, Silver Grey, Street Grey, Passion Red y Oxygen Blue.	Tank-front backrest in finishes Ice White, Silver Grey, Street Gray, Passion Red and Oxygen Blue.	Dossier avant du réservoir: finitions Ice White, Silver Grey, Street Grey, Passion Red et Oxygen Blue.	Спинка унитаза с отделкой Ice White, Silver Grey, Street Grey, Passion Red, Oxygen Blue.
801652...	Asiento y tapa de resina termoendurecida lacada, de caída amortiguada. Acabado en "Roca Soft Texture".	Seat and cover in lacquered heat-hardened resin, with soft-closing system. Finished in "Roca Soft Texture".	Abattant double en résine thermo-endurcie laquée, à retombée amortie. Finitions «Roca Soft Texture».	Сиденье и крышка из лакированной термозакаленной смолы с механизмом «мягкое закрытие». Отделка «Roca Soft Texture».



004 Ice White.



F1T Silver Grey.



F2T Street Grey.



F3T Passion Red.



F4T Oxygen Blue.

Inodoro suspendido **Wall-hung WC pan** **Cuvette WC mural** **Подвесной унитаз**

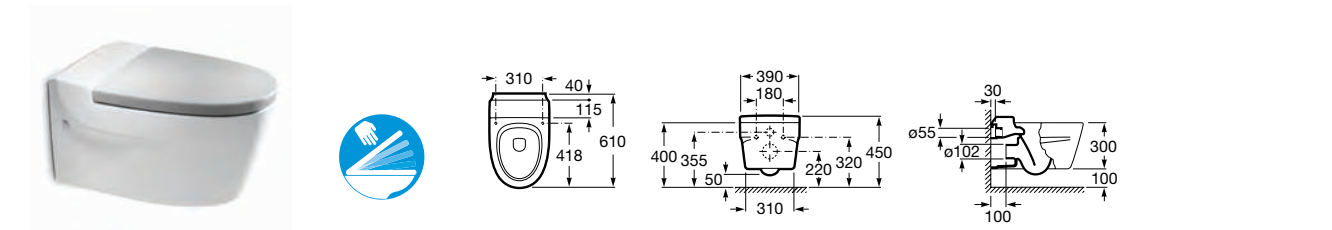

346657000	Taza mural con: 822039000 Juego de anclaje.	WC pan with: 822039000 Anchorage kit.	Cuvette mural avec: 822039000 Jeu d'ancrage.	Чаша унитаза с: 822039000 Анкерным креплением.
801652...	Asiento y tapa de resina termoendurecida lacada, de caída amortiguada. Acabado en "Roca Soft Texture".	Seat and cover in lacquered heat-hardened resin, with soft-closing system. Finished in "Roca Soft Texture".	Abattant double en résine thermo-endurcie laquée, à retombée amortie. Finitions «Roca Soft Texture».	Сиденье и крышка из лакированной термозакаленной смолы с механизмом «мягкое закрывание». Отделки «Roca Soft Texture».



Bidé **Bidet** **Bidet** **Биде**

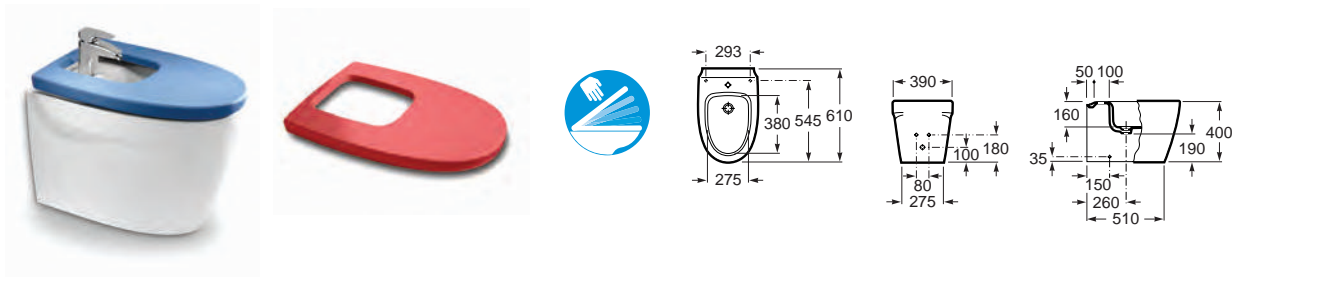



357657000 ●	Adosado a la pared, con tapa lacada. Bidé con: 527003010 Juego de fijación. 506402210 Sifón curvo. 892808000 Manguito.	Back to wall with lacquered cover. Bidet with: 527003010 Fixing kit. 506402210 Trap. 892808000 Outlet connector.	Contre le mur avec abattant laqué. Bidet avec: 527003010 Jeu de fixation. 506402210 Siphon courbe. 892808000 Manchon.	Устанавливается к стене, с крышкой. Биде с: 527003010 Установочным комплектом. 506402210 Сифоном для биде. 892808000 Выпускным соединением.
806652...	Tapa bidé de resina termoendurecida lacada, de caída amortiguada. Acabado en "Roca Soft Texture".	Bidet lid in lacquered heat-hardened resin, with soft-closing system. Finished in "Roca Soft Texture".	Abattant pour bidet, en résine thermo-endurcie laquée, à retombée amortie. Finitions «Roca Soft Texture».	Крышка биде из лакированной термозакаленной смолы с механизмом «мягкое закрывание». Отделки «Roca Soft Texture».



004 Ice White. **F1T** Silver Grey. **F2T** Street Grey. **F3T** Passion Red. **F4T** Oxygen Blue.

Medidas en mm. Substituir (...) de la referencia de producto por el código de color elegido. In the product number replace (...) with the code for the chosen colour. Remplacer (...) de la référence du produit par le code de la couleur choisie. В артикуле продукта замените (...) на код выбранного цвета.

Khroma

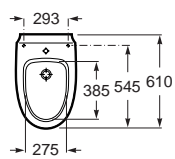
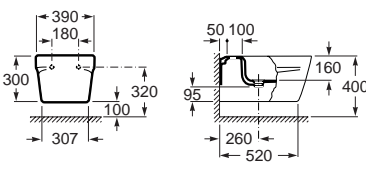
	Bidé suspendido	Wall-hung bidet	Bidet mural	Подвесное биде
		 		
357655000 ●	Bidé suspendido con: 822039000 Juego de anclaje.	Wall-hung bidet with: 822039000 Anchorage kit.	Bidet mural avec: 822039000 Jeu d'ancrage.	Подвесное биде с: 822039000 Анкерным креплением.
	Opcional:	As option:	En option:	Дополнительно:
506402210	Sifón curvo (es el recomendado).	Trap (it's the recommended one).	Siphon courbe (il est celui recommandé).	Сифон для биде (рекомендованный).
806652...	Tapa bidé de resina termoendurecida lacada, de caída amortiguada. Acabado en "Roca Soft Texture".	Bidet lid in lacquered heat-hardened resin, with soft-closing system. Finished in "Roca Soft Texture".	Abattant pour bidet, en résine thermo-endurcie laquée, à retombée amortie. Finitions «Roca Soft Texture».	Крышка для биде из лакированной термозакаленной смолы с механизмом «мягкое закрывание». Отделки «Roca Soft Texture».



Medidas en mm.
Dimensions in mm.
Mesures en mm.
Габариты в мм.

○ Orificio insinuado para la grifería.
Pre-punched taphole.
Trou prépercé pour la robinetterie.
Намеченное отверстие под смеситель.

● Orificio practicado para la grifería.
Pierced taphole.
Trou percé pour la robinetterie.
Отверстие под смеситель.

Veranda

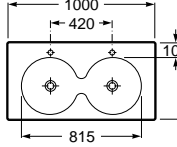
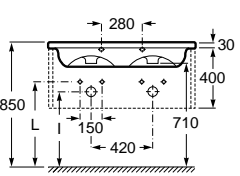
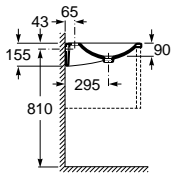
Lavabo doble mural o de sobremueble	Double hand-basin vanity	Lavabo double mural ou à poser sur meuble	Двойная настенная раковина или раковина-столешница
			

327444..0 ●● Lavabo doble.	Double hand-basin.	Lavabo double.	Двойная раковина.
----------------------------	--------------------	----------------	-------------------

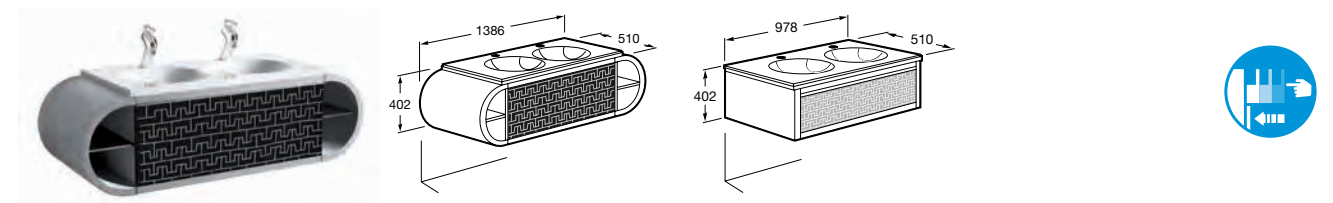

8561906XX	Mueble de laterales curvados.	Furniture with curved sides.	Meuble avec côtés arrondis.	Модуль и изогнутыми боковыми поверхностями.
8561936XX	Mueble de laterales rectos.	Furniture with straight sides.	Meuble avec côtés droits.	Модуль с прямыми боковыми поверхностями.
856197616	Encimera.	Countertop.	Plan.	Столешница.

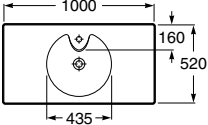
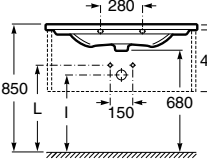
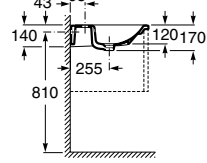
Lavabo mural o sobremueble simple	Single hand-basin vanity	Lavabo simple à poser sur meuble	Раковина-столешница
			

327443..0 ●	Lavabo sobremueble simple con: 527002510 Juego de fijación.	Single hand-basin vanity with: 527002510 Fixing kit.	Lavabo simple à poser sur meuble avec: 527002510 Jeu de fixation.	Раковина-столешница с: 527002510 Установочным комплектом.
-------------	---	--	---	---

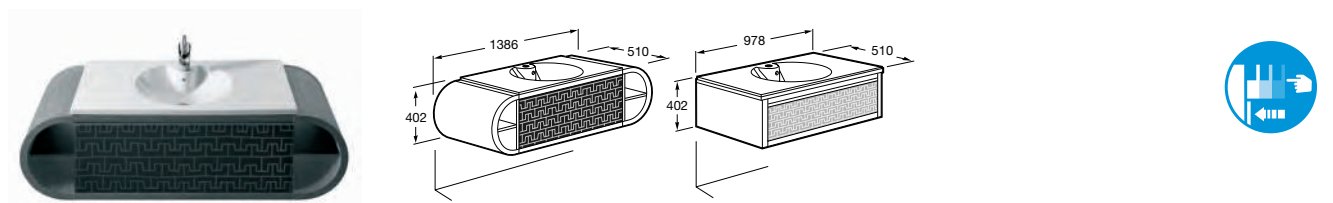

8561906XX	Mueble de laterales curvados.	Furniture with curved sides.	Meuble avec côtés arrondis.	Модуль с изогнутыми боковыми поверхностями.
8561936XX	Mueble de laterales rectos.	Furniture with straight sides.	Meuble avec côtés droits.	Модуль с прямыми боковыми поверхностями.
856197616	Encimera.	Countertop.	Plan.	Столешница.

Medidas en mm.
Dimensions in mm.
Mesures en mm.
Габариты в мм.

Sustituir **XX** de la referencia de producto (frontal mueble) por el código del acabado elegido:
19 Native Blanco
20 Native Negro

In the product number (unit front) replace **XX** with the code for the chosen finish:
19 Native White
20 Native Black

Remplacer **XX** de la référence du produit (partie frontale du meuble) par le code de la finition choisie:
19 Native Blanc
20 Native Noir

В артикуле продукта (фасад модуля) замените **XX** на код выбранной отделки:
19 Оригинальный белый
20 Оригинальный черный

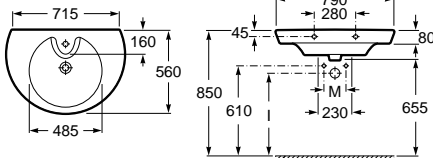
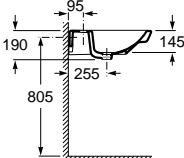

● Orificio practicado para la grifería.
Pierced tap hole.
Trou percé pour la robinetterie.
Отверстие под смеситель.

Veranda

Lavabo mural	Wall-hung wash-basin	Lavabo mural	Настенная раковина
			
327442..0 ● Lavabo con: 527002510 Juego de fijación.	Wash-basin with: 527002510 Fixing kit.	Lavabo avec: 527002510 Jeu de fixation.	Раковина с: 527002510 Установочным комплектом.
337443..0 Semipedestal con: 822027000 Juego de fijación.	Semi-pedestal with: 822027000 Fixing kit.	Semi-colonne avec: 822027000 Jeu de fixation.	Полупьедестал с: 822027000 Установочным комплектом.

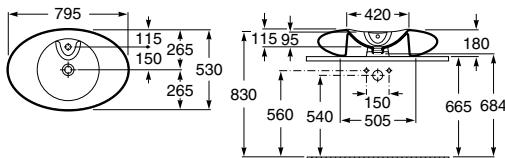
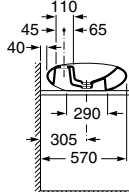
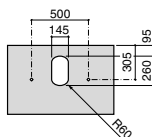

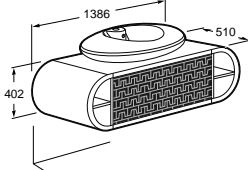
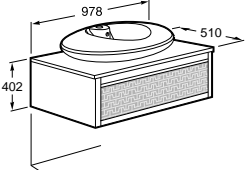
Lavabo sobre encimera	Countertop basin	Lavabo à poser sur plan	Накладная раковина
			
327447..0 ● Lavabo sobre encimera con: 822045300 Juego de fijación a encimera.	Countertop basin with: 822045300 Top fitting set.	Lavabo à poser sur plan avec: 822045300 Jeu de fixation sur plan.	Накладная раковина с: 822045300 Комплектом для установки накладной раковины.

			
8561906XX Mueble de laterales curvados.	Furniture with curved sides.	Meuble avec côtés arrondis.	Модуль с изогнутыми боковыми поверхностями.
8561936XX Mueble de laterales rectos.	Furniture with straight sides.	Meuble avec côtés droits.	Модуль с прямыми боковыми поверхностями.
856196XXX Encimera.	Countertop.	Plan.	Столешница.
	Plantilla de corte impresa en el mismo embalaje.	A cut-out template for fitting the cabinet is printed on the packing.	Gabarit de découpage imprimé sur l'emballage.

Frontal muebles - Unit front - Frontale du meuble - Фасад модуля



19 Blanco - White
Blanc - Белый

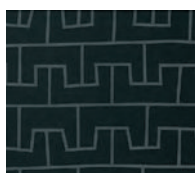

20 Negro - Black
Noir - Черный

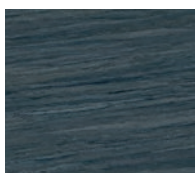

616 Ceniza - Ash
Cendré - Ясень

Encimera - Countertop - Plan - Столешница

Medidas en mm.
Dimensions in mm.
Mesures en mm.
Габариты в мм.

Sustituir **XX** de la referencia de producto (frontal mueble) por el código del acabado elegido:
19 Native Blanco
20 Native Negro

In the product number (unit front) replace **XX** with the code for the chosen finish:
19 Native White
20 Native Black

Remplacer **XX** de la référence du produit (partie frontale du meuble) par le code de la finition choisie:
19 Native Blanc
20 Native Noir

В артикуле продукта (фасад модуля) замените **XX** на код выбранной отделки:
19 Оригинальный белый
20 Оригинальный черный

● Orificio practicado para la grifería.
Pierced tap hole.
Trou percé pour la robinetterie.
Отверстие под смеситель.

Veranda

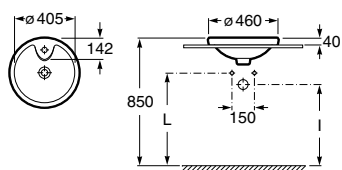
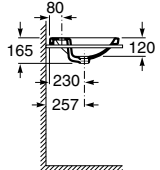
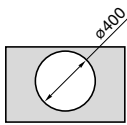
Lavabo de encimera	Countertop basin	Vasque à encastrer	Врезная раковина
			

327446..0	● Lavabo de encimera.	Countertop basin.	Vasque à encastrer.	Врезная раковина.
-----------	-----------------------	-------------------	---------------------	-------------------

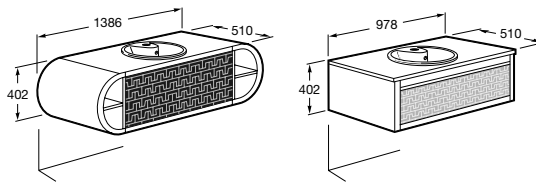

8561906XX	Mueble de laterales curvados.	Furniture with curved sides.	Meuble avec côtés arrondis.	Модуль с изогнутыми боковыми поверхностями.
-----------	-------------------------------	------------------------------	-----------------------------	---

8561936XX	Mueble de laterales rectos.	Furniture with straight sides.	Meuble avec côtés droits.	Модуль с прямыми боковыми поверхностями.
-----------	-----------------------------	--------------------------------	---------------------------	--

856198XXX	Encimera.	Countertop.	Plan.	Столешница.
-----------	-----------	-------------	-------	-------------

Plantilla de corte impresa en el mismo embalaje.

A cut-out template for fitting the cabinet is printed on the packing.

Gabarit de découpage imprimé sur l'emballage.

Шаблон для установки раковины на модуль приведен на упаковке.

Módulo columna	Column unit	Module colonne	Шкафчик
----------------	-------------	----------------	---------

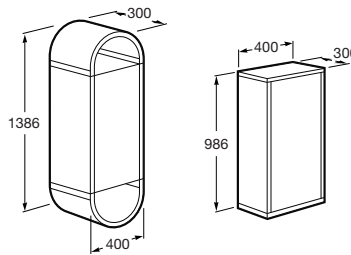

8561956XX	Derecha / Right Droite / Правый Izquierda / Left Gauche / Левый	Columna curvada.	Curved column.	Colonne arrondie.	Шкафчик скругленный.
-----------	--	------------------	----------------	-------------------	----------------------

8561946XX	Derecha / Right Droite / Правый Izquierda / Left Gauche / Левый	Columna recta.	Straight column.	Colonne droite.	Шкафчик прямой.
-----------	--	----------------	------------------	-----------------	-----------------



Frontal muebles - Unit front - Frontale du meuble - Фасад модуля

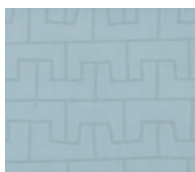

19 Blanco - White
Blanc - Белый

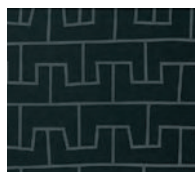

20 Negro - Black
Noir - Черный

Encimera - Countertop - Plan - Столешница

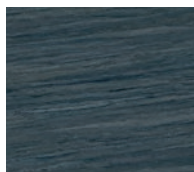

616 Ceniza - Ash
Cendré - Ясень



800 Blanco - White
Blanc - Белый

Sustituir **XX** de la referencia de producto (frontal mueble) por el código del acabado elegido:
19 Native Blanco
20 Native Negro

Sustituir **XXX** de la referencia de producto (encimera) por el código del acabado elegido:
616 Chapado Ceniza
800 Compac Blanco

In the product number (unit front) replace **XX** with the code for the chosen finish:
19 Native White
20 Native Black

In the product number (countertop) replace **XXX** with the code for the chosen finish:
616 Ash laminate finish
800 White Compac

Remplacer **XX** de la référence du produit (partie frontale du meuble) par le code de la finition choisie:
19 Native Blanc
20 Native Noir

Remplacer **XXX** de la référence du produit (plan) par le code de la finition choisie:
616 Plaqué Cendré
800 Compac Blanc

В артикуле продукта (фасад модуля) замените **XX** на код выбранного цвета:
19 Оригинальный белый
20 Оригинальный черный

В артикуле продукта (столешница) замените **XXX** на код выбранной отделки:
616 Ламинат ясень
800 Белый Compac

Veranda

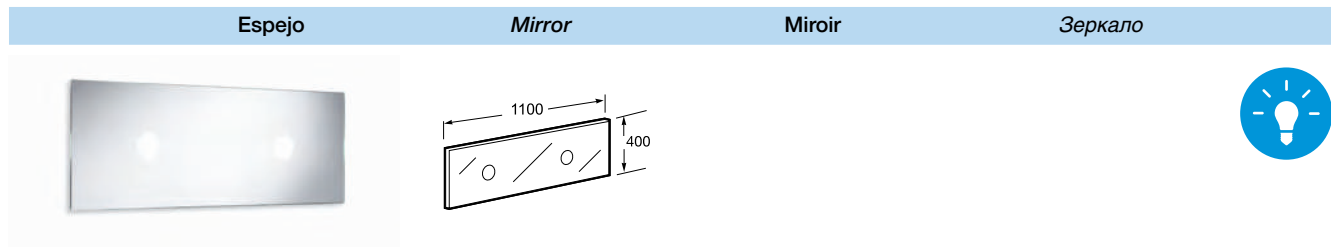

812168000*	1100 x 400	Espejo rectangular con iluminación en su interior.	Rectangular mirror with fitted wall-lights.	Miroir rectangulaire avec appliques incorporés.	Прямоугольное зеркало с встроенной подсветкой.
		* Puede incorporar placa antivaho.	* With demister foil also available.	* Peut incorporer plaque anti-buée.	* Также может иметь предотвращающее запотевание покрытие.

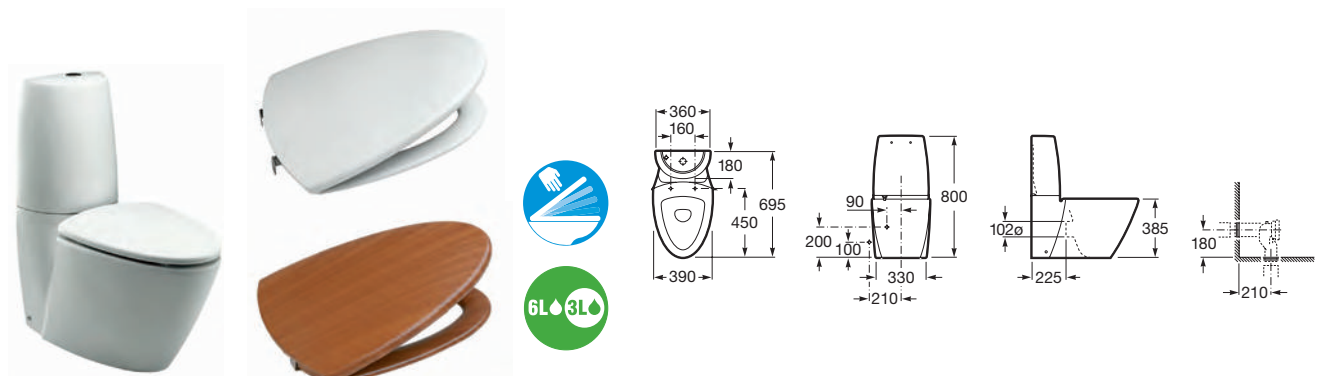
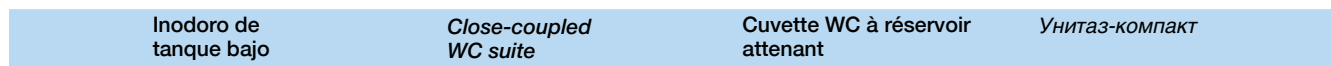

342447..0	Taza de salida dual con: 527003010 Juego de fijación. 526505414 Codo para evacuación vertical.	WC pan dual outlet with: 527003010 Fixing kit. 526505414 Elbow for vertical waste.	Cuvette à évacuation duale avec: 527003010 Jeu de fixation. 526505414 Coude pour évacuation verticale.	Чаша унитаза с двойным выпуском с: 527003010 Установочным комплектом. 526505414 Патрубком для вертикального выпуска.
341447..0	Tanque completo con: 822861001 Juego de ecanismos de doble descarga 3/6 litros.	Cistern complete with: 822861001 3/6 litres dual-flush cistern fittings.	Réservoir complet avec: 822861001 Jeu de mécanisme à poussoir double volume 3/6 litres.	Бачок комплектуется: 822861001 механизмом двойного слива на 3/6 литров.
801442..4	Asiento y tapa de resina termoendurecida lacada, de caída amortiguada.	Seat and cover in lacquered heat-hardened resin, with soft-closing system.	Abattant double en résine thermo-endurcie laquée, à retombée amortie.	Сиденье и крышка из термозакаленной смолы с механизмом «мягкое закрывание».
801442M14	Asiento y tapa de resina termoendurecida lacada, de caída amortiguada.	Seat and cover in lacquered heathardened resin, with soft-closing system.	Abattant double en résine thermo-endurcie laquée, à retombée amortie.	Сиденье и крышка из термозакаленной смолы с механизмом «мягкое закрывание» в отделке вишня.
801445..4	Asiento y tapa de resina termoendurecida	Seat and cover in lacquered heathardened resin	Abattant double en résine thermo-endurcie	Сиденье и крышка из термозакаленной смолы.
801445M14	Asiento y tapa de resina termoendurecida	Seat and cover in lacquered heathardened resin	Abattant double en résine thermo-endurcie	Сиденье и крышка из термозакаленной смолы, в отделке вишня.



Medidas en mm.
Dimensions in mm.
Mesures en mm.
Габариты в мм.

Sustituir (..) de la referencia de producto por el código de color elegido.

In the product number replace (..) with the code for the chosen colour.



Remplacer (..) de la référence du produit par le code de la couleur choisie.

В артикуле продукта замените (..) на код выбранного цвета.

○ Orificio insinuado para la grifería. Pre-punched taphole. Trou prépercé pour la robinetterie. Намеченное отверстие под смеситель.

● Orificio practicado para la grifería. Pierced taphole. Trou percé pour la robinetterie. Отверстие под смеситель.

Veranda

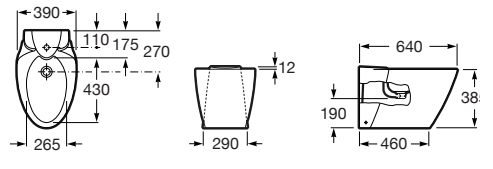
	Bidé	Bidet	Bidet	Биде
				
357449..0	Con aro lacado.	<i>With lacquered ring-seat.</i>	Avec renfort laqué.	С лакированным круговым сиденьем.
	Compuesto por:	<i>Comprising:</i>	Composé de:	В комплекте:
357440..0	● Bidé con: 527003010 Juego de fijación. 506402210 Sifón curvo. 892808000 Manguito.	<i>Bidet with: 527003010 Fixing kit. 506402210 Trap. 892808000 Outlet connector.</i>	Bidet avec: 527003010 Jeu de fixation. 506402210 Siphon courbe. 892808000 Manchon.	Биде с: 527003010 Установочным комплектом. 506402210 Сифоном. 892808000 Выпускным патрубком.
806448..4	Aro lacado o en acabado.	<i>Lacquered ring-seat.</i>	Renfort laqué.	Лакированное сиденье для биде
806448M14	Aro lacado o en acabado cerezo.	<i>Lacquered ring-seat or in cherry wood finish.</i>	Renfort laqué ou en finition cerisier.	Лакированное сиденье для биде, в отделке вишня.



America

Lavabo para pedestal o sobremueble

Wash-basin for pedestal or vanity basin

Lavabo pour colonne o à poser sur meuble

Раковина для пьедестала или раковина-столешница

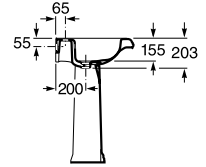
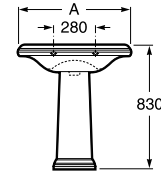
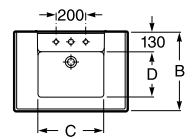

A	B	C	D
750	525	445	300
630	510	430	300

327490..0 ○●○ 750 x 525
327491..0 ○●○ 630 x 510

Lavabo con:
527002510 Juego de fijación.

Wash-basin with:
527002510 Fixing kit.

Lavabo avec:
527002510 Jeu de fixation.

Раковина с:
527002510 Установочным комплектом.

337490..0

Pedestal.

Pedestal.

Colonne.

Пьедестал.

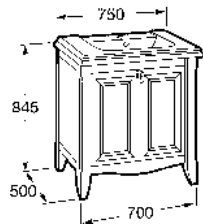

849780600 700 x 500

Mueble para lavabo 750.

Base unit for 750 wash-basin.

Mueble pour lavabo 750.

Модуль под раковину 750.



Lavabo de encimera

Countertop basin

Vasque à encastrer

Врезная раковина

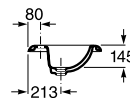
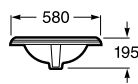
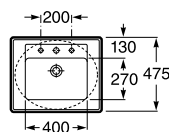

327495..0 ○●○

Lavabo de encimera.

Countertop basin.

Vasque à encastrer

Врезная раковина.

Medidas en mm.
Dimensions in mm.
Mesures en mm.
Габариты в мм.

Sustituir (..) de la referencia de producto por el código de color elegido.

In the product number replace (..) with the code for the chosen colour.

Remplacer (..) de la référence du produit par le code de la couleur choisie.

В артикуле продукта замените (..) на код выбранного цвета.

○ Orificio insinuado para la grifería.
Pre-punched taphole.
Trou prépercé pour la robinetterie.
Намеченное отверстие под смеситель.

● Orificio practicado para la grifería.
Pierced taphole.
Trou percé pour la robinetterie.
Отверстие под смеситель.

America

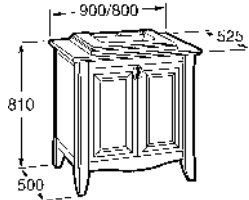

849780600	700 x 500	Mueble base.	Base countertops.	Meuble base.	Модуль под раковину.
858151000	900 x 525	Encimera.	Countertop.	Plan.	Столешница.
858152000	800 x 525	Encimera.	Countertop.	Plan.	Столешница.



Plantilla de corte impresa en el mismo embalaje.

A cut-out template for fitting the cabinet is printed on the packing.

Gabarit de découpage imprimé sur l'emballage.

Шаблон для установки раковины приведен на упаковке.

Mueble auxiliar

Ancillary furniture

Meuble auxiliaire

Вспомогательный модуль

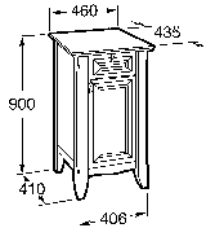

849790600	406 x 435	Módulo bajo.	Low unit.	Module bas.	Низкий модуль.
858157000	460 x 435	Encimera.	Countertop.	Plan.	Столешница.



Espejo

Mirror

Miroir

Зеркало

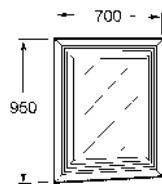

849800600*	700 x 950	Espejo.	Mirror.	Miroir.	Зеркало.
-------------------	-----------	---------	---------	---------	----------





* Puede incorporar placa antivaho.

* With demister foil also available.



* Peut incorporer plaque anti-buée.

* Может включать покрытие, предотвращающее запотевание.

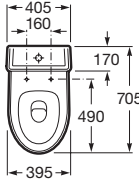
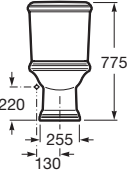
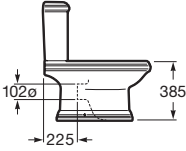
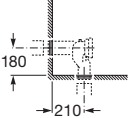
America

Inodoro de tanque bajo	Close-coupled WC suite	Cuvette WC à réservoir attenant	Унитаз-компакт	
	 	 	 	
342497..0	Taza de salida dual con: 527003010 Juego de fijación. 526505414 Codo para evacuación vertical.	WC pan dual outlet with: 527003010 Fixing kit. 526505414 Elbow for vertical waste.	Cuvette à évacuation duale avec: 527003010 Jeu de fixation. 526505414 Coude pour évacuation verticale.	Чаша унитаза с двойным выпуском с: 527003010 Установочным комплектом. 526505414 Патрубок для вертикального выпуска.
341495..0	Tanque completo con juego de mecanismo de doble descarga 3/6 litros	Cistern complet with a dual-flushcistern fittings 3/6 litres	Cuvette à évacuation duale avec jeu de mécanisme à poussoir double volume 3/6 litres	Бачок комплектуется механизмом двойного слива на 3/6 литров.
Opcional:	As option:	En option:	Дополнительно:	
801490..4	Asiento y tapa.	Seat and cover.	Abattant double.	Сиденье и крышка.
801492..4	Asiento y tapa de madera con bisagras de acero inoxidable, de caída amortiguada.	Seat and cover, with stainless steel hinges with soft-closing system.	Abattant double avec charnières en acier inoxydable, de retombée amortie.	Сиденье и крышка, с механизмом «мягкое закрывание».
801492M14	Asiento y tapa de madera tipo cerezo.	Seat and cover of cherry-like wood.	Abattant double en bois type cerisier.	Сиденье и крышка, с механизмом «мягкое закрывание», в отделке вишня.
801490M14	Asiento y tapa de madera tipo cerezo.	Seat and cover of cherry-like wood.	Abattant double en bois type cerisier.	Сиденье и крышка в деревянной отделке вишня.

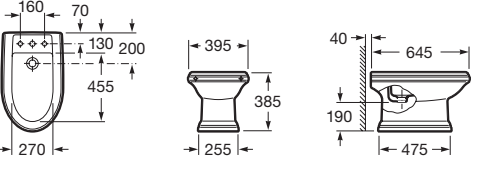

Bidé	Bidet	Bidet	Биде	
				
357490..0	○ ● ○ Bidé con: 527003010 Juego de fijación.	Bidet with: 527003010 Fixing kit.	Bidet avec: 527003010 Jeu de fixation.	Биде с: 527003010 Установочным комплектом.
806490..4	Tapa bidé de resina termoendurecida lacada, con bisagras de acero inoxidable.	Bidet lid in lacquered heat-hardened resin, with stainless steel hinges.	Abattant pour bidet, en résine thermo-endurcie laquée, avec charnières en acier inoxydable.	Крышка биде из лакированной термозакаленной смолы с креплениями из нержавеющей стали.
806490M14	Tapa lacada o en acabado cerezo.	Lacquered lid or in cherry wood finish.	Abattant laqué ou en finition cerisier.	Лакированная крышка или крышка в деревянной отделке вишня.



Medidas en mm.
Dimensions in mm.
Mesures en mm.
Габариты в мм.

Sustituir (..) de la referencia de producto por el código de color elegido.

In the product number replace (..) with the code for the chosen colour.

Remplacer (..) de la référence du produit par le code de la couleur choisie.

В артикуле продукта замените (..) на код выбранного цвета.

○ Orificio insinuado para la grifería. Pre-punched taphole. Trou prépercé pour la robinetterie. Намеченное отверстие под смеситель.

● Orificio practicado para la grifería. Pierced taphole. Trou percé pour la robinetterie. Отверстие под смеситель.

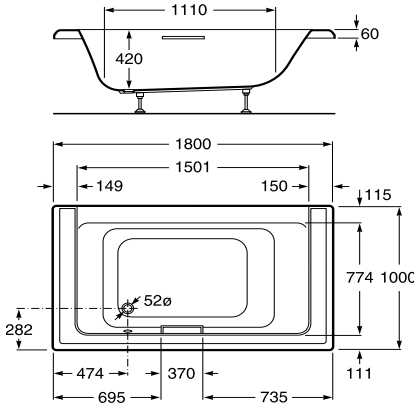
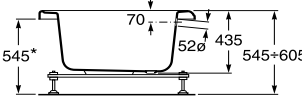

America

	Bañera	Bath	Baignoire	Ванна
				
247552..1	Bañera con asa de metal Cromado.	<i>Bath with Chrome metal handgrip.</i>	Baignoire munie de poignées en métal Chromé.	Ванна с хромированной металлической ручкой.
248086..1	Capacidad: 250 litros hasta el rebosadero.	<i>Capacity: 250 litres up to overflow.</i>	Capacité: 250 litres jusqu'au trop-plein.	Вместимость: 250 литров до перелива.
248087..1	Se expide con pies regulables.	<i>Supplied with adjustable feet.</i>	Livrée avec pieds réglables.	Поставляется с регулируемыми ножками.
	Opcional:	<i>As option:</i>	En option:	Дополнительно:
291066000	Aroyacabeza de poliuretano.	<i>Polyurethane headrest.</i>	Appuie-tête en polyuréthane.	Полиуретановый подголовник.



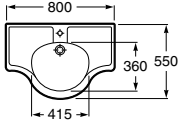
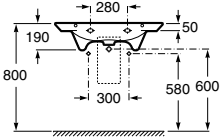
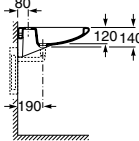

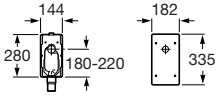
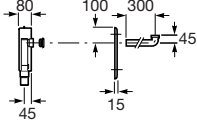

Civic

Lavabo	Wall-basin	Lavabo	Раковина
			
<p>327920000 ○ ● ○ Lavabo con: 527002510 Juego de fijación.</p>	<p>Wash-basin with: 527002510 Fixing kit.</p>	<p>Lavabo avec: 527002510 Jeu de fixation.</p>	<p>Раковина с: 527002510 Установочным комплектом.</p>
<p>Opcional: 506403207 Desagüe con sifón empotrado y rebosadero.</p>	<p>As option: 506403207 Concealed waste fitting with built-in trap and overflow.</p>	<p>En option: 506403207 Vidage avec siphon encastré et trop-plein.</p>	<p>Дополнительно: 506403207 Скрытый выпуск со встроенным сифоном и переливом.</p>

Desagüe con sifón empotrado y rebosadero	Concealed waste fitting with built-in trap and overflow	Vidage avec siphon encastré et trop-plein	Скрытый выпуск с встроенным сифоном и переливом
			
<p>506403207 Desagüe con sifón empotrado y rebosadero.</p> <p>Este conjunto aumenta la accesibilidad en el espacio que queda bajo el lavabo.</p>	<p>Concealed waste fitting with built-in trap and overflow.</p> <p>This set increases accessibility in the space beneath the washbasin.</p>	<p>Vidage avec siphon encastré et trop-plein.</p> <p>Cet ensemble augmente l'accessibilité à l'espace sous le lavabo.</p>	<p>Скрытый выпуск со встроенным сифоном и переливом.</p> <p>Этот комплект упрощает доступ к пространству под раковиной.</p>

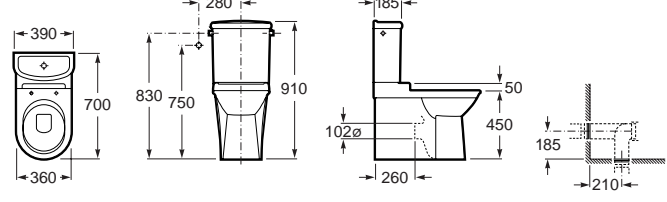
Civic

Inodoro de tanque bajo	Close-coupled WC suite	Cuvette WC à réservoir attachant	Унитаз-компакт
			
342927000 Taza de salida dual con: 822086000 Juego de fijación.	<i>WC pan dual outlet with: 822086000 Fixing kit.</i>	Cuvette à évacuation duale avec: 822086000 Jeu de fixation.	Чаша унитаза с двойным выпуском с: 822086000 Установочным комплектом.
341927000 Tanque completo con: 822835200 Juego de mecanismos de doble descarga 3/6 litros. 822087000 Fijaciones tanque-taza.	<i>Cistern complete with: 822835200 3/6 litres dual-flush cistern fittings. 822087000 Pan-cistern fixing.</i>	Réservoir complet avec: 822835200 Jeu de mécanisme à poussoir double volume 3/6 litres. 822087000 Fixations réservoir-cuvette.	Бачок комплектуется: 822835200 Механизмом двойного слива на 3/6 л. 822087000 Креплением бачка к унитазу.
801922004 Asiento y tapa de resina termoendurecida lacada, de caída amortiguada.	<i>Seat and cover in lacquered heat-hardened resin, with soft-closing system.</i>	Abattant double en résine thermo-endurcie laquée, à retombée amortie.	Сиденье и крышка из лакированной термозакаленной смолы с механизмом «мягкое закрывание».

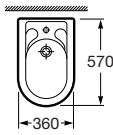
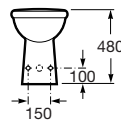
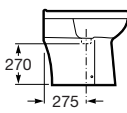
Bidé	Bidet	Bidet	Биде
			
357920000 ● Bidé con: 822086000 Juego de fijación.	<i>Bidet with: 822086000 Fixing kit.</i>	Bidet avec: 822086000 Jeu de fixation.	Биде с: 822086000 Установочным комплектом.

Happening

Lavabo mural o para pedestal	Wash-basin mural or for semi-pedestal	Lavabo mural ou pour semi-colonne	Настенная раковина или раковина с полупьедесталом
------------------------------	---------------------------------------	-----------------------------------	---



A
900
800
700

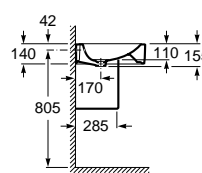
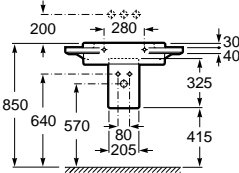
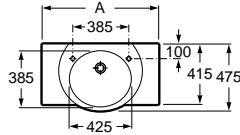

327560..0	○ ○ 900	Lavabo con: 527002510 Juego de fijación.	Wash-basin with: 527002510 Fixing kit.	Lavabo avec: 527002510 Jeu de fixation.	Раковина с: 527002510 Установочным комплектом.
327561..0	○ ○ 800				
327564..0	○ ○ 700				

337560..0	Pedestal.	Pedestal.	Colonne.	Пьедестал.
-----------	-----------	-----------	----------	------------

337562..0	Semipedestal con: 527004214 Juego de fijación.	Semi-pedestal with: 527004214 Fixing kit.	Semi-colonne avec: 527004214 Jeu de fixation.	Полупьедестал с: 527004214 Установочным комплектом.
-----------	---	--	--	--

Si se instala con semi-pedestal, el lavabo no admite grifería con desagüe automático.

If installed with semi-pedestal, the basin cannot be fitted with pop-up waste faucets.

Installé sur semi-colonne, le lavabo n'est pas compatible avec un robinet à vidage automatique.

При установке с полупьедесталом, раковина не может быть оборудована смесителем с донным клапаном.

Lavabo mural o sobre encimera	Wash-basin mural or countertop basin	Lavabo mural ou à poser sur plan	Настенная или накладная раковина
-------------------------------	--------------------------------------	----------------------------------	----------------------------------

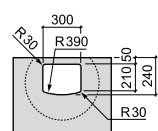
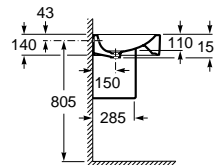
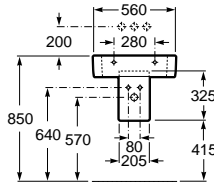
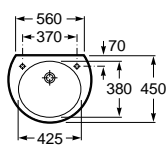

327562..0	○ ○ 560	Lavabo con: 527002510 Juego de fijación.	Wash-basin with: 527002510 Fixing kit.	Lavabo avec: 527002510 Jeu de fixation.	Раковина с: 527002510 Установочным комплектом.
-----------	---------	---	---	--	---

337560..0	Pedestal con: 527003000 Juego de fijación.	Pedesta with: 527003000 Fixing kit.	Colonne avec: 527003000 Jeu de fixation.	Пьедестал с: 527003000 Установочным комплектом.
-----------	---	--	---	--

337562..0	Semipedestal con: 527004214 Juego de fijación.	Semi-pedestal with: 527004214 Fixing kit.	Semi-colonne avec: 527004214 Jeu de fixation.	Полупьедестал с: 527004214 Установочным комплектом.
-----------	---	--	--	--

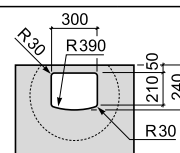
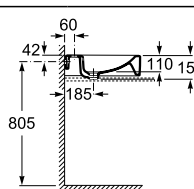
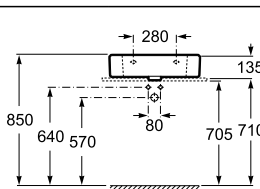
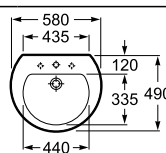

327563..0	○ ● ○ 580	Lavabo con: 527002510 Juego de fijación.	Wash-basin with: 527002510 Fixing kit.	Lavabo avec: 527002510 Jeu de fixation.	Раковина с: 527002510 Установочным комплектом.
-----------	-----------	---	---	--	---

337560..0	Pedestal con: 527003000 Juego de fijación.	Pedesta with: 527003000 Fixing kit.	Colonne avec: 527003000 Jeu de fixation.	Пьедестал с: 527003000 Установочным комплектом.
-----------	---	--	---	--

337562..0	Semipedestal con: 527004214 Juego de fijación.	Semi-pedestal with: 527004214 Fixing kit.	Semi-colonne avec: 527004214 Jeu de fixation.	Полупьедестал с: 527004214 Установочным комплектом.
-----------	---	--	--	--



Medidas en mm.
Dimensions in mm.
Mesures en mm.
Габариты в мм.

Sustituir (..) de la referencia de producto por el código de color elegido.

In the product number replace (..) with the code for the chosen colour.

Remplacer (..) de la référence du produit par le code de la couleur choisie.

В артикуле продукта замените (..) на код выбранного цвета.



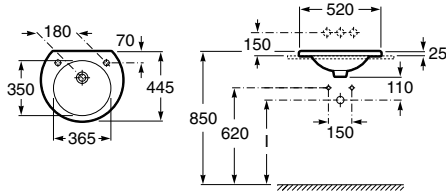
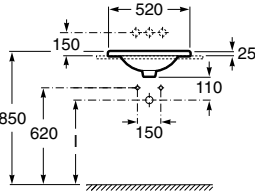
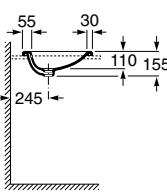
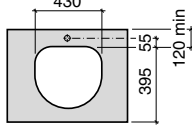
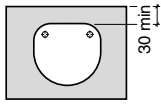
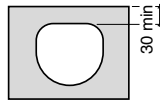

○ Orificio insinuado para la grifería. Pre-punched taphole. Trou prépercé pour la robinetterie. Намеченное отверстие под смеситель.

● Orificio practicado para la grifería. Pierced taphole. Trou percé pour la robinetterie. Отверстие под смеситель.

Happening

	Lavabo de encimera	Countertop basin	Vasque à encastrer	Врезная раковина
				
				
327565..0	○ ○ 520 Lavabo de encimera.	Countertop basin.	Vasque à encastrer.	Врезная раковина.

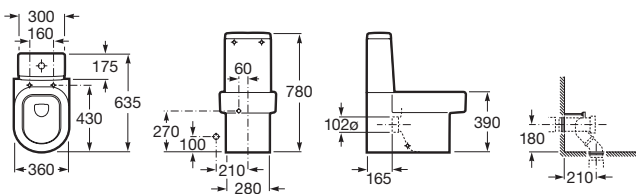

	Inodoro de tanque bajo	Close-coupled WC suite	Cuvette WC à réservoir attaché	Унитаз
		 		
342567..0	Taza de salida dual con: 527003010 Juego de fijación. 892009000 Codo para evacuación vertical. 892010000 Fijación codo a pared.	WC pan dual outlet with: 527003010 Fixing kit. 892009000 Elbow for vertical waste. 892010000 Fixing elbow to wall.	Cuvette à évacuation duale avec: 527003010 Jeu de fixation. 892009000 Coude pour évacuation verticale. 892010000 Fixation coude à mur.	Чаша унитаза с двойным выпуском с: 527003010 Установочным комплектом. 892009000 Патрубком для вертикального выпуска. 892010000 Патрубком для вывода в стену.
341567..0	Tanque completo con: 822806001 Juego de mecanismos de doble descarga 3/6 litros.	Cistern complete with: 822806001 3/6 litres dual-flush cistern fittings.	Réservoir complet avec: 822806001 Jeu de mécanisme à poussoir double volume 3/6 litres.	Бачок комплектуется: 822806001 механизмом двойного слива на 3/6 литров.
801562..4	Asiento y tapa de resina termoendurecida lacada, de caída amortiguada.	Seat and cover in lacquered heat-hardened resin, with soft-closing system.	Abattant double en résine thermo-endurcie laquée, à retombée amortie.	Сиденье и крышка из лакированной термозакаленной смолы с механизмом «мягкое закрывание».



Medidas en mm.
Dimensions in mm.
Mesures en mm.
Габариты в мм.

Sustituir (..) de la referencia de producto por el código de color elegido.

In the product number replace (..) with the code for the chosen colour.



Remplacer (..) de la référence du produit par le code de la couleur choisie.

В артикуле продукта замените (..) на код выбранного цвета.



○ Orificio insinuado para la grifería.
Pre-punched taphole.
Trou prépercé pour la robinetterie.
Намеченное отверстие под смеситель.

● Orificio practicado para la grifería.
Pierced taphole.
Trou percé pour la robinetterie.
Отверстие под смеситель.

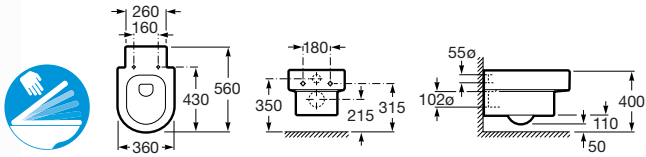
Happening



Inodoro suspendido	Wall-hung WC pan	Cuvette WC mural	Подвесной унитаз
			
346567..0 Taza mural.	<i>WC pan.</i>	Cuvette mural.	Чаша подвесного унитаза.
801562..4 Asiento y tapa de resina termoendurecida lacada, de caída amortiguada.	<i>Seat and cover in lacquered heat-hardened resin, with soft-closing system.</i>	Abattant double en résine thermo-endurcie laquée, à retombée amortie.	Сиденье и крышка из лакированной термозакаленной смолы с механизмом «мягкое закрывание».

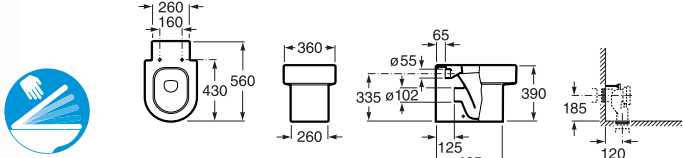

Inodoro de tanque alto	WC pan for high level cistern	Cuvette WC à réservoir haut	Чаша унитаза для высоко-располагаемого бачка
			
347567000 Taza de salida dual para tanque alto, con juego de fijación y codo para evacuación vertical.	<i>WC pan dual outlet for high tank, fitted or fluxor cistern with fixing kit and elbow for vertical waste.</i>	Cuvette à évacuation duale pour réservoir haut, réservoir à encastrer ou fluxor avec jeu de fixation et coude pour évacuation verticale.	Чаша унитаза с двойным выпуском для высокорасполагаемого бачка с установочным комплектом и патрубком для вертикального выпуска.
801562..4 Asiento y tapa de resina termoendurecida lacada, de caída amortiguada.	<i>Seat and cover in lacquered heat-hardened resin, with soft-closing system.</i>	Abattant double en résine thermo-endurcie laquée, à retombée amortie.	Сиденье и крышка из лакированной термозакаленной смолы с механизмом «мягкое закрывание».

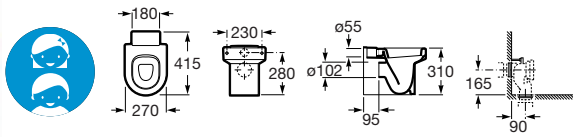
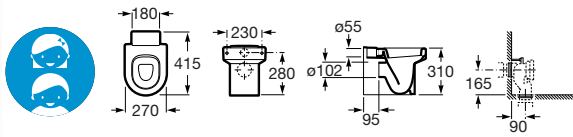
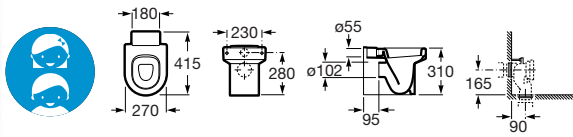

Happening

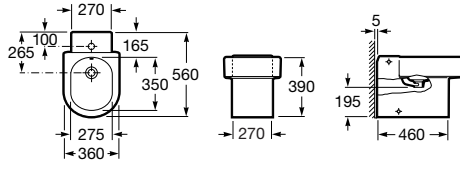
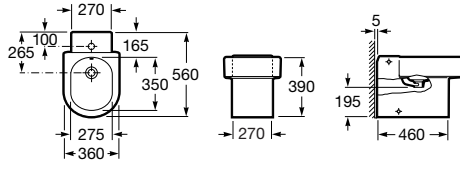
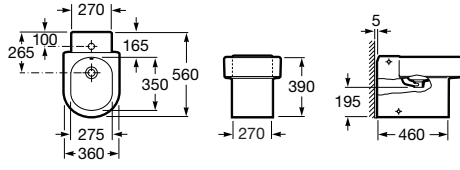
Inodoro baby de tanque alto	Baby high tank toilet	Cuvette baby à réservoir haut	Детский унитаз с высоко-располагаемым бачком
			
<p>347115000</p> <p>Taza baby de salida dual para tanque alto, tanque empotrable o fluxor con: 527003010 Juego de fijación. 526505414 Codo para evacuación vertical.</p>	<p><i>Baby WC pan dual outlet for high tank, fitted or fluxor cistern with: 527003010 Fixing kit. 526505414 Elbow for vertical waste.</i></p>	<p>Cuvette baby à évacuation duale pour réservoir haut, réservoir à encastrer ou fluxor avec: 527003010 Jeu de fixation. 526505414 Coude pour évacuation verticale.</p>	<p>Чаша детского унитаза с двойным выпуском для высокорасполагаемого бачка с: 527003010 Установочным комплектом. 52650541 Патрубком для вертикального выпуска.</p>
<p>801116..4 (1)</p> <p>Asiento para taza infantil de tanque alto.</p>	<p><i>Seat for child's WC pan for high-level cistern.</i></p>	<p>Abattant pour cuvette pour enfants à réservoir haut.</p>	<p>Сиденье для детского унитаза с высокорасполагаемым бачком.</p>
<p>☒</p> <p>(1) En Blanco (00) o en Amarillo (71)</p>	<p>(1) In White (00) or Yellow (71)</p>	<p>(1) Dans Blanc (00) ou Jaune (71)</p>	<p>(1) В цветах Белый (00) или Желтый (71)</p>
Bidé	Bidet	Bidet	Биде
			
<p>357564..0</p> <p>● Bidé con: 527003010 Juego de fijación. 506402210 Sifón curvo. 892808000 Manguito.</p>	<p><i>Bidet with: 527003010 Fixing kit. 506402210 Trap. 892808000 Outlet connector.</i></p>	<p>Bidet avec: 527003010 Jeu de fixation. 506402210 Siphon courbe. 892808000 Manchon.</p>	<p>Биде с: 527003010 Установочным комплектом. 506402210 Сифоном. 892808000 Выпускным соединением.</p>
<p>806560..4</p> <p>Tapa bidé de resina termoendurecida lacada, con bisagras de acero inoxidable.</p>	<p><i>Bidet lid in lacquered heat-hardened resin, with stainless steel hinges.</i></p>	<p>Abattant pour bidet, en résine thermo-endurcie laquée, avec charnières en acier inoxydable.</p>	<p>Крышка биде из лакированной термозакаленной смолы с креплениями из нержавеющей стали.</p>
<p>☒</p>			

Medidas en mm.
Dimensions in mm.
Mesures en mm.
Габариты в мм.

Sustituir (..) de la referencia de producto por el código de color elegido.

In the product number replace (..) with the code for the chosen colour.



Remplacer (..) de la référence du produit par le code de la couleur choisie.

В артикуле продукта замените (..) на код выбранного цвета.



○ Orificio insinuado para la grifería.
Pre-punched taphole.
Trou prépercé pour la robinetterie.
Намеченное отверстие под смеситель.

● Orificio practicado para la grifería.
Pierced taphole.
Trou percé pour la robinetterie.
Отверстие под смеситель.

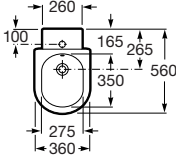
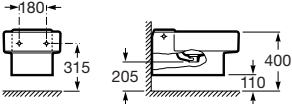
Happening

	Bidé suspendido	Wall-hung bidet	Bidet mural	Подвесное биде
				
357565..0	● Bidé suspendido.	Wall-hung bidet.	Bidet mural.	Подвесное биде.
	Opcional:	As option:	En option:	Дополнительно:
806560..4	Tapa bidé de resina termoendurecida lacada, con bisagras de acero inoxidable.	Bidet lid in lacquered heat-hardened resin, with stainless steel hinges.	Abattant pour bidet, en résine thermo-endurcie laquée, avec charnières en acier inoxydable.	Крышка биде из лакированной термозакаленной смолы с креплениями из нержавеющей стали.
506402210	Sifón curvo (es el recomendado).	Trap (it's the recommended one)	Siphon courbe (il est celui recommandé).	Сифон для биде (рекомендованный).

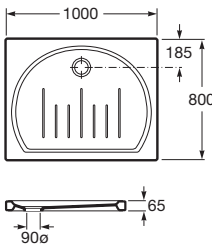

	Platos de ducha	Shower trays	Receveurs de douche	Душевые поддоны	
					
373565..0	1000 x 800	Extraplano platos de ducha.	Superslim shower tray.	Extraplat receveur de douche.	Ультратонкий душевой поддон.
	Opcional:	As option:	En option:	Дополнительно:	
291068000	Tarima de madera.	Wood platform.	Parquet en bois.	Деревянная платформа.	
506401900	Desagüe 90ø.	90ø waste.	Vidage 90ø.	Сифон с диаметром 90.	

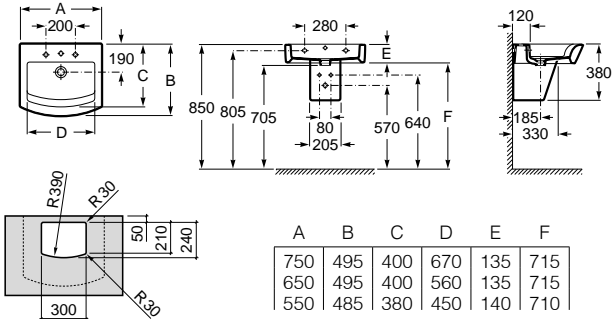

Hall

	Lavabo mural o de sobre encimera	Mural or countertop basin	Lavabo mural ou à poser sur plan	Настенная или накладная раковина																								
																												
			<table border="1"> <thead> <tr> <th>A</th> <th>B</th> <th>C</th> <th>D</th> <th>E</th> <th>F</th> </tr> </thead> <tbody> <tr> <td>750</td> <td>495</td> <td>400</td> <td>670</td> <td>135</td> <td>715</td> </tr> <tr> <td>650</td> <td>495</td> <td>400</td> <td>560</td> <td>135</td> <td>715</td> </tr> <tr> <td>550</td> <td>485</td> <td>380</td> <td>450</td> <td>140</td> <td>710</td> </tr> </tbody> </table>	A	B	C	D	E	F	750	495	400	670	135	715	650	495	400	560	135	715	550	485	380	450	140	710	
A	B	C	D	E	F																							
750	495	400	670	135	715																							
650	495	400	560	135	715																							
550	485	380	450	140	710																							
32762G..0 ○ ● ○	750 x 495	Lavabo con: 527002510 Juego de fijación.	Wash-basin with: 527002510 Fixing kit.	Lavabo avec: 527002510 Jeu de fixation.	Раковина с: 527002510 Установочным комплектом.																							
327621..0	650 x 495																											
327881..0	550 x 485																											
337621..0	Semipedestal con: 527004214 Juego de fijación.	Semi-pedestal with: 527004214 Fixing kit.	Semi-colonne avec: 527004214 Jeu de fixation.	Полупьедесталом с: 527004214 Установочным комплектом.																								
337620..0	Pedestal (solo para 550).	Pedestal (only for 550).	Pedestal (pour 550 mm uniquement)	Пьедестал (только для 550).																								
	Opcional:	As option:	En option:	Дополнительно:																								
840597001	Toallero.	Towel.	Porte-serviettes.	Полотенцедержатель.																								

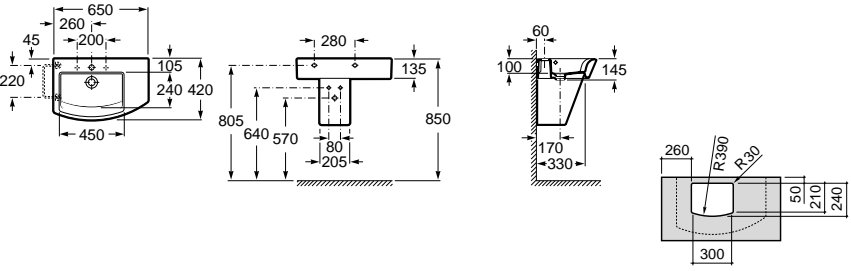

					
327620..0 ○ ● ○	650 x 420	Lavabo con: 527002510 Juego de fijación.	Wash-basin with: 527002510 Fixing kit.	Lavabo avec: 527002510 Jeu de fixation.	Раковина с: 527002510 Установочным комплектом.
337620..0	Pedestal.	Pedestal.	Pedestal.	Pedestal.	Пьедестал.
337621..0	Semipedestal.	Semi-pedestal.	Semi-colonne.	Semi-colonne.	Полупьедестал.
	Opcional:	As option:	En option:	Дополнительно:	
840597001	Toallero 220 mm.	Towel 220 mm.	Porte-serviettes 220 mm.	Полотенцедержатель 220 мм.	

Medidas en mm.
Dimensions in mm.
Mesures en mm.
Габариты в мм.

Sustituir (..) de la referencia de producto por el código de color elegido.

In the product number replace (..) with the code for the chosen colour.







Remplacer (..) de la référence du produit par le code de la couleur choisie.

В артикуле продукта замените (..) на код выбранного цвета.

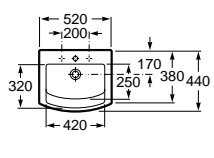
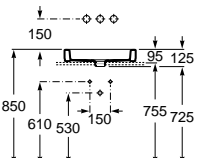
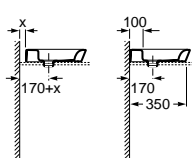
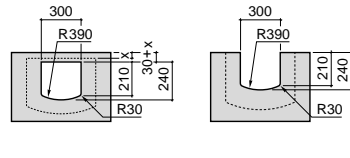
○ Orificio insinuado para la grifería.
Pre-punched taphole.
Trou prépercé pour la robinetterie.
Намеченное отверстие под смеситель.

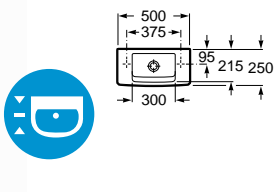
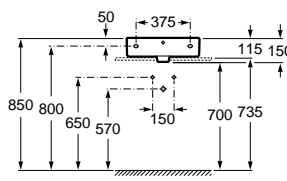
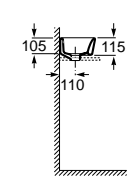
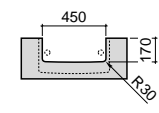
● Orificio practicado para la grifería.
Pierced taphole.
Trou percé pour la robinetterie.
Отверстие под смеситель.

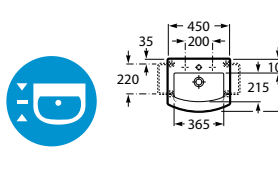
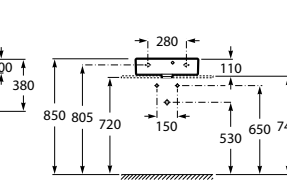
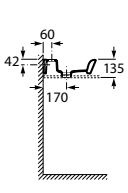
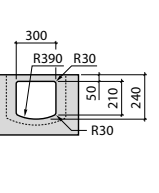
Hall

	Lavabo sobre encimera	Countertop basin	Lavabo à poser sur plan	Накладная раковина
				
327882..0 ○ ○ ○ 520 x 440 x 95	Con orificios insinuados.	With pre-punched tapholes.	Avec trous prépercés.	С намеченными отверстиями под смеситель.
327882..H ○ ● ○ 520 x 440 x 95	Con orificio central practicado.	With central pierced taphole.	Avec trou central percé.	С центральным отверстием под смеситель.
	Plantilla de corte impresa en el mismo embalaje.	A cut-out template for fitting the cabinet is printed on the packing.	Gabarit de découpage imprimé sur l'emballage.	Шаблон для установки раковины приведен на упаковке.
	Lavamanos mural o sobre encimera	Mural or countertop wash-stands	Lave-mains mural ou à poser sur plan	Настенные или накладные мини-раковины
				
325883..0 ○ ○ 500 x 250 x 110	Lavamanos con: 527004714 Juego de fijación.	Wash-stand with: 527004714 Fixing kit.	Lave-mains avec: 527004714 Jeu de fixation.	Мини-раковина с: 527004714 Установочным комплектом.
	Plantilla de corte impresa en el mismo embalaje.	A cut-out template for fitting the cabinet is printed on the packing.	Gabarit de découpage imprimé sur l'emballage.	Шаблон для установки раковины приведен на упаковке.
				
327624..0 ○ ● ○ 450 x 380 x 110	Lavamanos con: 527002510 Juego de fijación.	Wash-stand with: 527002510 Fixing kit.	Lave-mains avec: 527002510 Jeu de fixation.	Мини-раковина с: 527002510 Установочным комплектом.
	Opcional: Toallero 220.	As option: Towel rail 220.	En option: Porte-serviettes 220.	Дополнительно: Полотенцедержатель 220.
840597001				
	Plantilla de corte impresa en el mismo embalaje.	A cut-out template for fitting the cabinet is printed on the packing.	Gabarit de découpage imprimé sur l'emballage.	Шаблон для установки раковины приведен на упаковке.

Medidas en mm.
Dimensions in mm.
Mesures en mm.
Габариты в мм.

Sustituir (..) de la referencia de producto por el código de color elegido.

In the product number replace (..) with the code for the chosen colour.

Remplacer (..) de la référence du produit par le code de la couleur choisie.

В артикуле продукта замените (..) на код выбранного цвета.

○ Orificio insinuado para la grifería.
Pre-punched taphole.
Trou prépercé pour la robinetterie.
Намеченное отверстие под смеситель.

● Orificio practicado para la grifería.
Pierced taphole.
Trou percé pour la robinetterie.
Отверстие под смеситель.

Hall

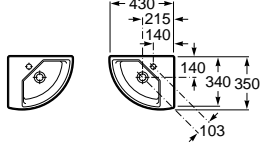
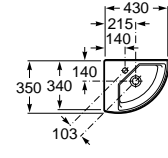
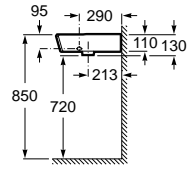
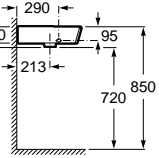
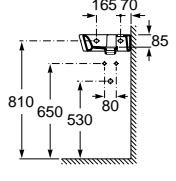
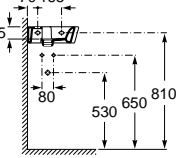
	Lavamanos angular	Corner wash-stands	Lave-mains d'angle	Угловые мини-раковины
		<p>Derecha. Right. Droite. Правая.</p>  <p>Izquierda. Left. Gauche. Левая.</p> 	 	 
327622..0 ● 350 x 430	Lavamanos derecha con: 527002510 Juego de fijación.	Wash-stand right with: 527002510 Fixing kit.	Lave-mains droite avec: 527002510 Jeu de fixation.	Мини-раковина правая с: 527002510 Установочным комплектом.
327623..0 ● 350 x 430	Lavamanos izquierda con: 527002510 Juego de fijación.	Wash-stand left with: 527002510 Fixing kit.	Lave-mains gauche avec: 527002510 Jeu de fixation.	Мини-раковина левая с: 527002510 Установочным комплектом.
	Opcional:	As option:	En option:	Дополнительно:
840628001	Toallero.	Towel rail.	Porte-serviettes.	Полотенцедержатель.



Medidas en mm.
Dimensions in mm.
Mesures en mm.
Габариты в мм.

Sustituir (..) de la referencia de producto por el código de color elegido.

In the product number replace (..) with the code for the chosen colour.

Remplacer (..) de la référence du produit par le code de la couleur choisie.

В артикуле продукта замените (..) на код выбранного цвета.

Hall

Bases / Base units / Bases / Базовые модули

8564316XX	660	Puerta Door Porte Дверца	Base para lavabo de sobre encimera. Base unit for countertop basin. Base pour lavabo à poser sur plan. Базовый модуль для накладной раковины.
78564326XX	540	Puerta Door Porte Дверца	Базовый модуль для накладной раковины.

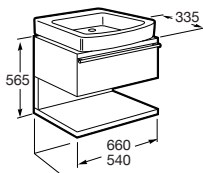

8564336XX	540	Base para lavamanos de 500 Base unit for 500 wash-stands. Base pour lave-mains de 500. Базовый модуль для 500 мини-раковины.
------------------	-----	---

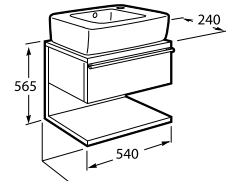

325883..0	Lavamanos. Handbasins. Lava-mains. Мини-раковина.
------------------	--

Módulos bajos / Low units / Modules bas / Нижние модули

8564346XX	Puerta derecha. Right door. Porte droite. Правая дверца.	Módulo / Module / Module / Модуль: 277
8564356XX	Puerta izquierda. Left door. Porte gauche. Левая дверца.	

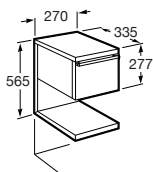

8564366XX	Puerta derecha. Right door. Porte droite. Правая дверца.	Módulo / Module / Module / Модуль: 502
8564376XX	Puerta izquierda. Left door. Porte gauche. Левая дверца.	

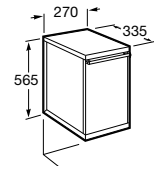

8564406XX	Puerta derecha. Right door. Porte droite. Правая дверца.	Módulo bajo para lavamanos. Low unit for wash-stands.
8564416XX	Puerta izquierda. Left door. Porte gauche. Левая дверца.	Module bas pour lave-mains. Нижний модуль для мини-раковин.

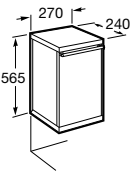

Módulo alto / Tall unit / Module haut / Шкафчик

8564386XX	Derecha / Right / Droite / Правый
8564396XX	Izquierda / Left / Gauche / Левый

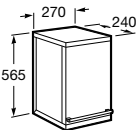

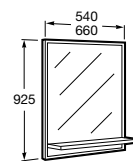

Espejo / Mirror / Miroir / Зеркало

8564426XX	540
8564436XX	660



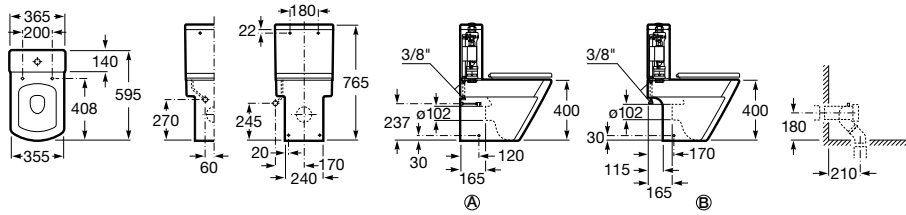

Hall

Inodoro de tanque bajo	Close-coupled WC suite	Cuvette WC à réservoir attenant	Унитаз-компакт
			
			
<p>342628..0 Ⓐ</p> <p>Taza adosada a pared para tanque bajo s/dual con: 527003010 Juego de fijación. 526505414 Fijación codo a pared.</p>	<p><i>WC pan back to wall dual outlet with:</i> 527003010 Fixing kit. 526505414 Fixing elbow to wall.</p>	<p>Cuvette à évacuation duale adossée au mur avec: 527003010 Jeu de fixation. 526505414 Fixation au mur du coude.</p>	<p>Чаша унитаза для установки к стене с двойным выпуском с: 527003010 Установочным комплектом. 526505414 Патрубком для вывода в стену.</p>
<p>342627..0 Ⓑ</p> <p>Taza con pie abierto por detrás para tanque bajo s/dual con: 527003010 Juego de fijación. 892009000 Codo para evacuación vertical.</p>	<p><i>WC pan dual outlet (open back) with:</i> 527003010 Fixing kit. 892009000 Elbow for vertical waste.</p>	<p>Cuvette à évacuation duale ouverte à l'arrière avec: 527003010 Jeu de fixation. 892009000 Coude pour évacuation verticale.</p>	<p>Чаша унитаза с двойным выпуском с: 527003010 Установочным комплектом. 892009000 Патрубком для вертикального выпуска.</p>
<p>342629..0 Ⓐ</p> <p>Taza adosada a pared para tanque bajo s/dual con: 527003010 Juego de fijación.</p>	<p><i>WC pan back to wall dual outlet with:</i> 527003010 Fixing kit.</p>	<p>Cuvette à évacuation duale adossée au mur avec: 527003010 Jeu de fixation.</p>	<p>Чаша унитаза для установки к стене с двойным выпуском с: 527003010 Установочным комплектом.</p>
<p>341620..0</p> <p>Tanque completo con: Juego de mecanismos de doble descarga de 6/3 litros.</p>	<p><i>Cistern complete with:</i> Dual -flush cistern fittings 6/3 litres</p>	<p>Réservoir complet avec: Jeu de mécanisme à poussoir double volume 6/3 litres.</p>	<p>Бачок комплектуется: Механизмом двойного слива на 6/3 литра.</p>
<p>801622..4</p> <p>Asiento y tapa lacados de caída amortiguada.</p>	<p><i>Lacquered seat and cover with soft-closing system.</i></p>	<p>Abattant double laqué à retombée amortie.</p>	<p>Лакированное сиденье с крышкой с механизмом «мягкое закрытие».</p>
<p>801620..4</p> <p>Asiento y tapa lacados, con bisagras de acero inoxidable.</p>	<p><i>Lacquered seat and cover, with stainless steel hinges.</i></p>	<p>Abattant double laqué, avec charnières en acier inoxydable.</p>	<p>Лакированное сиденье с крышкой с креплениями из нержавеющей стали.</p>





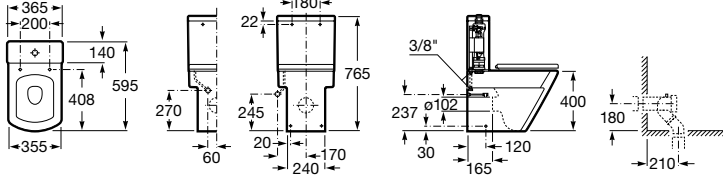





Hall

Inodoro de tanque bajo	Close-coupled WC suite	Cuvette WC à réservoir attenant	Унитаз-компакт
			
34262S..0 Taza adosada a pared para tanque bajo s/dual con: 527003010 Juego de fijación. 526505414 Fijación codo a pared.	<i>WC pan back to wall dual outlet with: 527003010 Fixing kit. 526505414 Fixing elbow to wall.</i>	Cuvette à évacuation duale adossée au mur avec: 527003010 Jeu de fixation. 526505414 Fixation au mur du coude.	<i>Чаша унитаза с двойным выпуском для установки к стене с: 527003010 Установочным комплектом. 526505414 Патрубком для вывода в стену.</i>
34162S..0 Tanque completo con: Juego de mecanismos de doble descarga de 4,5/3 litros.	<i>Cistern complete with: Dual -flush cistern fittings 4,5/3 litres</i>	Réservoir complet avec: Jeu de mécanisme à poussoir double volume 4,5/3 litres.	<i>Бачок комплектуется: Механизмом двойного слива на 4,5/3 литра.</i>
801622..4 Asiento y tapa lacados de caída amortiguada.	<i>Lacquered seat and cover with soft-closing system.</i>	Abattant double laqué à retombée amortie.	<i>Лакированное сиденье с крышкой с механизмом «мягкое закрытие».</i>
801620..4 Asiento y tapa lacados, con bisagras de acero inoxidable.	<i>Lacquered seat and cover, with stainless steel hinges.</i>	Abattant double laqué, avec charnières en acier inoxydable.	<i>Лакированное сиденье с крышкой с креплениями из нержавеющей стали.</i>

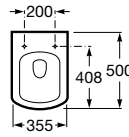
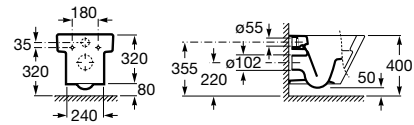

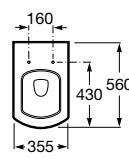

Hall



Inodoro suspendido		Wall-hung WC pan	Cuvette de WC mural	Подвесной унитаз	
					
346627..0	355 x 500	Inodoro suspendido Compact.	Compact Wall-hung WC pan.	Cuvette de WC mural Compact.	Подвесной унитаз Compact.
801622..4	Asiento y tapa lacados de caída amortiguada.	Lacquered seat and cover with soft-closing system.	Abattant double laqué à retombée amortie.	Лакированное сиденье с крышкой с механизмом «мягкое закрывание».	
801620..4	Asiento y tapa lacados, con bisagras de acero inoxidable.	Lacquered seat and cover, with stainless steel hinges.	Abattant double laqué, avec charnières en acier inoxydable.	Лакированное сиденье с крышкой с креплениями из нержавеющей стали.	
					
34662E..0	355 x 560	Inodoro suspendido.	Wall-hung WC pan.	Cuvette de WC mural.	Подвесной унитаз.
80162C..4	Asiento y tapa lacados de caída amortiguada.	Lacquered seat and cover with soft-closing system.	Abattant double laqué à retombée amortie.	Лакированное сиденье с крышкой с механизмом «мягкое закрывание».	
80162B..4	Asiento y tapa lacados, con bisagras de acero inoxidable.	Lacquered seat and cover, with stainless steel hinges.	Abattant double laqué, avec charnières en acier inoxydable.	Лакированное сиденье с крышкой с креплениями из нержавеющей стали.	



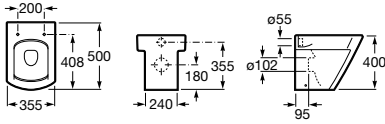

Hall

Inodoro de tanque alto	WC pan fot high-level cistern	Cuvette à réservoir haut	Чаша унитаза для высоко-располагаемого бачка
			
347627..0 Taza compacta de salida dual con codo, fijación codo pared y juego de fijación.	<i>Compact dual outlet bowl with elbow joint, elbow joint wall mounting and mounting kit.</i>	Cuvette à évacuation duale et coude, raccordement coude au mur et set de fixation.	Приставной унитаз с двойным выпуском и выпускным патрубком, крепление для патрубка и установочный комплект.
801622..4 Asiento y tapa lacados de caída amortiguada.	<i>Lacquered seat and cover with soft-closing system.</i>	Abattant double laqué à retombée amortie.	Лакированное сиденье с крышкой с механизмом «мягкое закрывание».
801620..4 Asiento y tapa lacados, con bisagras de acero inoxidable.	<i>Lacquered seat and cover, with stainless steel hinges.</i>	Abattant double laqué, avec charnières en acier inoxydable.	Лакированное сиденье с крышкой с креплениями из нержавеющей стали.

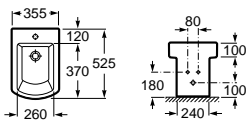
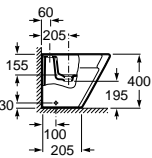

Bidé	Bidet	Bidet	Биде
			
357624..0 ● Bidé de longitud 525 mm con: 527003010 Juego de fijación. 506402210 Sifón curvo. 892808000 Manguito.	<i>Bidet 525 mm length with: 527003010 Fixing kit. 506402210 Trap. 892808000 Outlet connector.</i>	Bidet de longueur 525 mm avec: 527003010 Jeu de fixation. 506402210 Siphon courbe. 892808000 Manchon.	Биде длиной 525 мм с: 527003010 Установочным комплектом. 506402210 Сифоном. 892808000 Выпускным патрубком.
806620..4 Tapa lacada para bidé.	<i>Bidet lid lacquered.</i>	Abattant laqué pour bidet.	Лакированная крышка биде.

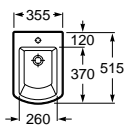
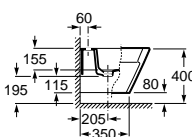

Bidé suspendido	Wall-hung bidet	Bidet mural	Подвесное биде
			
357625..0 ● Bidé Compact de longitud 515 mm con: 527003010 Juego de fijación. 506402210 Sifón curvo. 892808000 Manguito.	<i>Bidet Compact 515 mm length with: 527003010 Fixing kit. 506402210 Trap. 892808000 Outlet connector.</i>	Bidet Compact de longueur 515 mm avec: 527003010 Jeu de fixation. 506402210 Siphon courbe. 892808000 Manchon.	Биде Compact длиной 515 мм с: 527003010 Установочным комплектом. 506402210 Сифоном. 892808000 Выпускным патрубком.
806620..4 Tapa lacada para bidé.	<i>Bidet lid lacquered.</i>	Abattant laqué pour bidet.	Лакированная крышка биде.



Medidas en mm.
Dimensions in mm.
Mesures en mm.
Габариты в мм.

Sustituir (..) de la referencia de producto por el código de color elegido.

In the product number replace (..) with the code for the chosen colour.

Remplacer (..) de la référence du produit par le code de la couleur choisie.

В артикуле продукта замените (..) на код выбранного цвета.

○ Orificio insinuado para la grifería. Pre-punched taphole. Trou prépercé pour la robinetterie. Намеченное отверстие под смеситель.

● Orificio practicado para la grifería. Pierced taphole. Trou percé pour la robinetterie. Отверстие под смеситель.

Hall

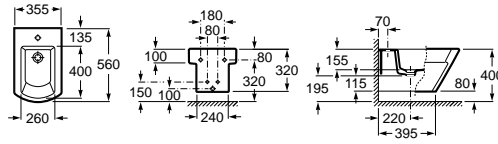

35762K..0	● Bidé de longitud 560 mm con: 527003010 Juego de fijación. 506402210 Sifón curvo. 892808000 Manguito.	<i>Bidét 560 mm length with: 527003010 Fixing kit. 506402210 Trap. 892808000 Outlet connector.</i>	Bidét de longueur 560 mm avec: 527003010 Jeu de fixation. 506402210 Siphon courbe. 892808000 Manchon.	Биде длиной 560 мм с: 527003010 Установочным комплектом. 506402210 Сифоном. 892808000 Выпускным соединением.
80662B..4	Tapa lacada para bidé.	<i>Bidét lid lacquered.</i>	Abattant laqué pour bidét.	Лакированная крышка биде.



Urinario	Urinal	Urinoir	Писсуар	
35362E000	Urinario de alimentación posterior con tapa.	<i>Rear inlet urinal with lid.</i>	Urinoir à alimentation postérieure avec abattant.	Писсуар с задним подводом воды с крышкой.

Urinario Waterless	Urinal Waterless	Urinoir Waterless	Писсуар Waterless	
353621000	Incluye conector de desagüe y cartucho Waterless.	<i>Includes waste connector and Waterless cartridge.</i>	Comprend raccord de sortie et cartouche Waterless.	В комплекте выпускной патрубков и картридж Waterless.
892206000	Cartucho recambio.	<i>Replacement cartridge.</i>	Cartouche de rechange.	Запасной картридж.

Medidas en mm. Sustituir (..) de la referencia de producto por el código de color elegido. Месурес ен мм. Габариты в мм.

In the product number replace (..) with the code for the chosen colour.

Remplacer (..) de la référence du produit par le code de la couleur choisie.

В артикуле продукта замените (..) на код выбранного цвета.

○ Orificio insinuado para la grifería. Pre-punched taphole. Trou prépercé pour la robinetterie. Намеченное отверстие под смеситель.

● Orificio practicado para la grifería. Pierced taphole. Trou percé pour la robinetterie. Отверстие под смеситель.

Hall

Bañera angular

Bath angular

Baignoir angular

Угловая ванна

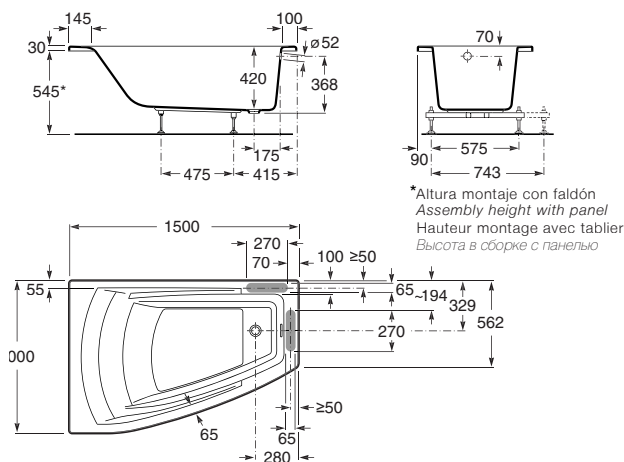

248164..0	☐	1500 x 1000	Bañera angular asimétrica.	<i>Asymmetrical corner bath.</i>	Baignoire d'angle asymétrique.	Асимметричная угловая ванна.
248165..0	☐	1500 x 1000	Incluye:	<i>Includes</i>	Comprend:	Включает:
248184..1	☐	1500 x 1000	Apoyacabeza de poliuretano acabado negro. Se expide con pies regulables.	<i>Headrest in black-finish polyurethane. Supplied with adjustable feet.</i>	Appuie-tête en polyuréthane finition noire. Livrée avec pieds réglables.	Подголовник в отделке из черного полиуретана. Поставляется с регулируемыми ножками.

Opcional:

As option:

En option:

Дополнительно:

259852..0		Faldón* izquierda.	<i>Left panel*.</i>	Tablier* gauche.	Левая панель*.
259853..0		Faldón* derecha.	<i>Right panel*.</i>	Tablier* droit.	Правая панель*.

* Disponible en color Blanco y Pergamon. * Available in White and Pergamum colour. * Disponible en blanc et en pergamon. * Предлагается в цветах Белый и Пергамон.

Bañera biplaza

Bath biplaza

Baignoir biplaza

Двухместная ванна

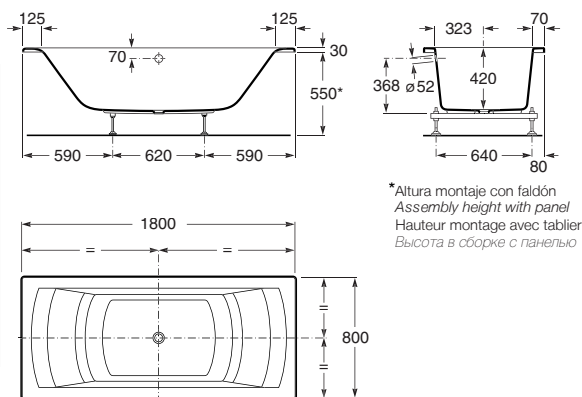

248163..1	☐	1800 x 800	Bañera acrílica rectangular biplaza.	<i>Two-person rectangular acrylic bath.</i>	Baignoire acrylique rectangulaire biplace.	Двухместная прямоугольная акриловая ванна.
248169..1	☐	1800 x 800	Incluye:	<i>Includes</i>	Comprend:	Включает:
248170..1	☐	1800 x 800	Apoyacabeza (x2) de poliuretano acabado negro. Se expide con pies regulables.	<i>Includes headrest (x2) in black-finish polyurethane. Supplied with adjustable feet.</i>	Appuie-tête (x 2) en polyuréthane finition noire. Livrée avec pieds réglables.	подголовник (x2) в отделке из черного полиуретана. Поставляется с регулируемыми ножками.

Opcional:

As option:

En option:



Дополнительно:

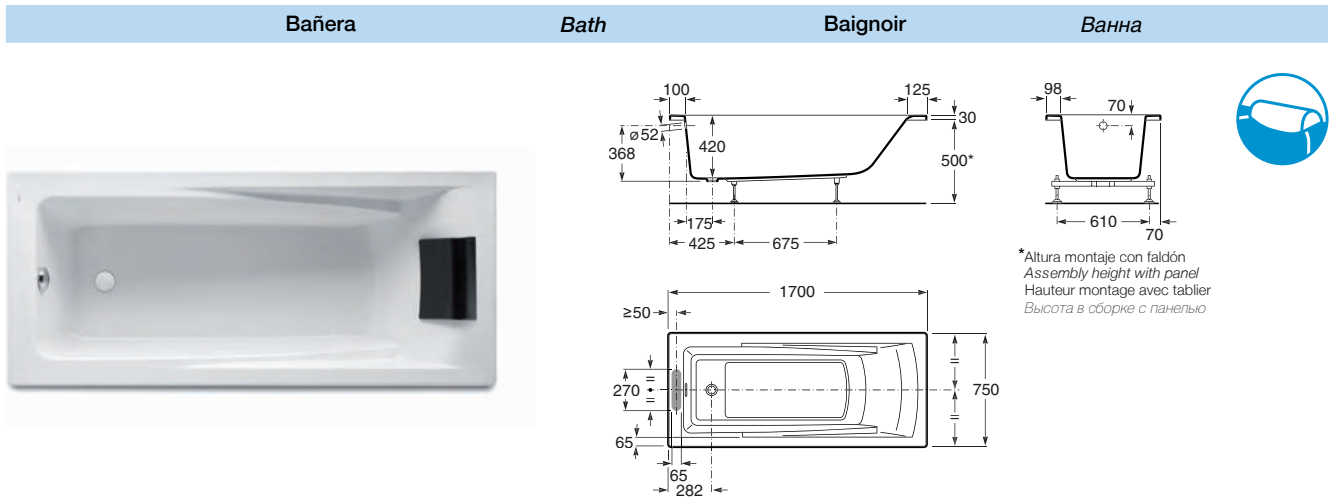

		Faldones acrílicos Faldones de madera (ver cuadro pág. 33).	<i>Acrylic panels Wood panels (see table on page 33).</i>	Tabliers acryliques Tabliers en bois (voir tableau p. 33).	Акриловые панели Деревянные панели (см. таблицу на стр. 33).
--	--	---	---	--	--

Hall

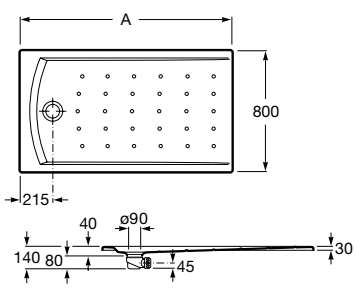

248162..0	1700 x 750	Bañera acrílica rectangular.	Rectangular acrylic bath.	Baignoire acrylique rectangulaire.	Прямоугольная акриловая ванна.
248167..0	1700 x 750	Incluye:	Includes	Comprend:	Включает:
248168..0	1700 x 750	Apoyacabeza de poliuretano acabado negro. Se expide con pies regulables.	Headrest in black-finish polyurethane. Supplied with adjustable feet.	Appuie-tête en polyuréthane finition noire. Livrée avec pieds réglables.	Подголовник в отделке из черного полиуретана. Поставляется с регулируемыми ножками.
Opcional:		As option:		En option:	
Faldones acrílicos Faldones de madera (ver cuadro pág. 33).		Acrylic panels Wood panels (see table on page 33).		Tabliers acryliques Tabliers en bois (voir tableau p. 33).	
				Дополнительно: Акриловые панели Деревянные панели (см. таблицу на стр. 33).	

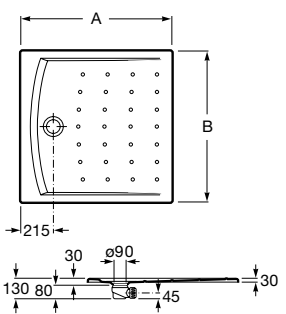
Platos de ducha	Shower trays	Receveurs de douche	Душевые поддоны		
					
276075..0	1400 x 800	Con juego de desagüe y fondo antideslizante. Extraplano.	With waste kit and anti-slip base. Superslim.	Avec dispositif de vidage et fond antidérapant. Extraplant.	С выпускным комплектом и противоскользящим покрытием дна. Ультратонкий.
276076..0	1200 x 800				

					
276077..0	1000 x 1000	Con juego de desagüe y fondo antideslizante. Extraplano.	With waste kit and anti-slip base. Superslim.	Avec dispositif de vidage et fond antidérapant. Extraplant.	С выпускным комплектом и противоскользящим покрытием дна. Ультратонкий.
276078..0	900 x 900				

Meridian

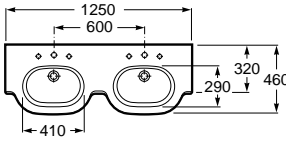
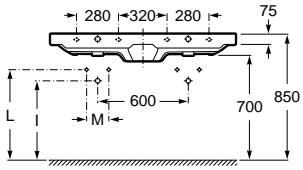
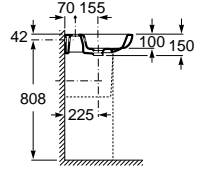
	Lavabo doble seno	Double-bowl basin	Lavabo double vasque	Двойная раковина	
					
32724A..0	○ ● ○ ○ ● ○	1250 x 460 Lavabo con: 527002510 Juego de fijación.	Wash-basin with: 527002510 Fixing kit.	Lavabo avec: 527002510 Jeu de fixation.	Раковина с: 527002510 Установочным комплектom.
337241..0		Semipedestal con: 527004214 Juego de fijación.	Semi-pedestal with: 527004214 Fixing kit.	Semi-colonne avec: 527004214 Jeu de fixation.	Полупьедестал с: 527004214 Установочным комплектom.
337240..0		Pedestal.	Pedestal	Colonne.	Пьедестал.
		Opcional:	As option:	En option:	Дополнительно:
816291001		Toallero 320 mm.	Towel 320 mm.	Porte-serviettes 320 mm.	Полотенцедержатель 320 мм.
387240..0		Extensión modular repisa 260x320.	Modular deck extension 260x320.	Extension modulaire tablette 260x320.	Модульный расширитель 260x320.

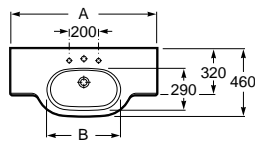
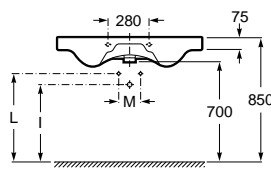
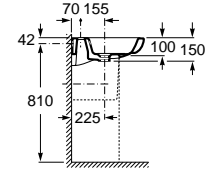

	Lavabo gran formato	Large-format basin	Lavabo grand format	Раковина-столешница								
												
		<table border="1"> <thead> <tr> <th>A</th> <th>B</th> </tr> </thead> <tbody> <tr> <td>1000</td> <td>500</td> </tr> <tr> <td>850</td> <td>460</td> </tr> <tr> <td>700</td> <td>400</td> </tr> </tbody> </table>	A	B	1000	500	850	460	700	400		
A	B											
1000	500											
850	460											
700	400											
32724B..0	○ ● ○	1000 x 460	Lavabo con: 527002510 Juego de fijación.	Wash-basin with: 527002510 Fixing kit.	Lavabo avec: 527002510 Jeu de fixation.	Раковина с: 527002510 Установочным комплектom.						
32724D..0	○ ● ○	850 x 460										
327240..0	○ ● ○	700 x 460										
337241..0		Semipedestal con: 527004214 Juego de fijación.	Semi-pedestal with: 527004214 Fixing kit.	Semi-colonne avec: 527004214 Jeu de fixation.	Полупьедестал с: 527004214 Установочным комплектom.							
337240..0		Pedestal.	Pedestal	Colonne.	Пьедестал.							
		Opcional:	As option:	En option:	Дополнительно:							
816291001		Toallero 320 mm.	Towel 320 mm.	Porte-serviettes 320 mm.	Полотенцедержатель 320 мм.							
387240..0		Extensión modular repisa 260x320.	Modular deck extension 260x320.	Extension modulaire tablette 260x320.	Модульный расширитель 260x320.							

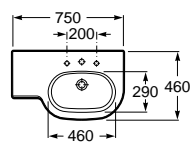
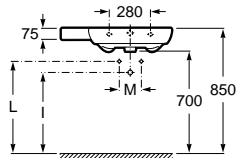
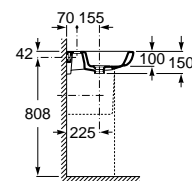

Meridian

	Lavabo asimétrico	Asymmetric basin	Lavabo asymétrique	Асимметричная раковина
				
	Izquierda / Left Gauche / Левая	Derecha / Right Droite / Правая		
32724L..0	○ ● ○ 750 x 460	Izquierda / Left Gauche / Левая	Lavabo con: 527002510 Juego de fijación.	Wash-basin with: 527002510 Fixing kit.
32724R..0	○ ● ○ 750 x 460	Derecha / Right Droite / Правая	Lavabo avec: 527002510 Jeu de fixation.	Раковина с: 527002510 Установочным комплектом.
337241..0		Semipedestal con: 527004214 Juego de fijación.	Semi-pedestal with: 527004214 Fixing kit.	Полупьедестал с: 527004214 Установочным комплектом.
337240..0		Pedestal.	Colonne.	Пьедестал.
816291001		Opcional: Toallero 320 mm.	As option: Towel 320 mm.	En option: Porte-serviettes 320 mm.
387240..0		Extensión modular repisa 260x320.	Modular deck extension 260x320.	Extension modulaire tablette 260x320.

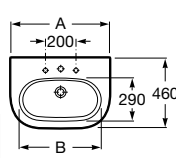
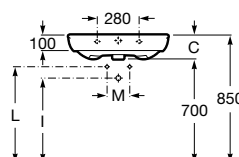
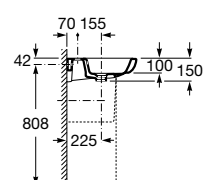

	Lavabo mural	Wall-hung wash-basin	Lavabo mural	Настенная раковина															
																			
				<table border="1"> <thead> <tr> <th>A</th> <th>B</th> <th>C</th> </tr> </thead> <tbody> <tr> <td>650</td> <td>550</td> <td>160</td> </tr> <tr> <td>600</td> <td>500</td> <td>160</td> </tr> <tr> <td>550</td> <td>450</td> <td>145</td> </tr> <tr> <td>500</td> <td>400</td> <td>145</td> </tr> </tbody> </table>	A	B	C	650	550	160	600	500	160	550	450	145	500	400	145
A	B	C																	
650	550	160																	
600	500	160																	
550	450	145																	
500	400	145																	
327241..0	○ ● ○ 650 x 460	Lavabo con: 527002510 Juego de fijación.	Wash-basin with: 527002510 Fixing kit.	Lavabo avec: 527002510 Jeu de fixation.															
327242..0	○ ● ○ 600 x 460			Раковина с: 527002510 Установочным комплектом.															
327243..0	○ ● ○ 550 x 460																		
327244..0	○ ● ○ 500 x 460																		
337241..0		Semipedestal con: 527004214 Juego de fijación.	Semi-pedestal with: 527004214 Fixing kit.	Semi-colonne avec: 527004214 Jeu de fixation.															
337240..0		Pedestal.	Colonne.	Пьедестал.															



Medidas en mm.
Dimensions in mm.
Mesures en mm.
Габариты в мм.

Sustituir (..) de la referencia de producto por el código de color elegido.

In the product number replace (..) with the code for the chosen colour.

Remplacer (..) de la référence du produit par le code de la couleur choisie.

В артикуле продукта замените (..) на код выбранного цвета.

○ Orificio insinuado para la grifería.
Pre-punched taphole.
Trou prépercé pour la robinetterie.
Намеченное отверстие под смеситель.

● Orificio practicado para la grifería.
Pierced taphole.
Trou percé pour la robinetterie.
Отверстие под смеситель.

Meridian

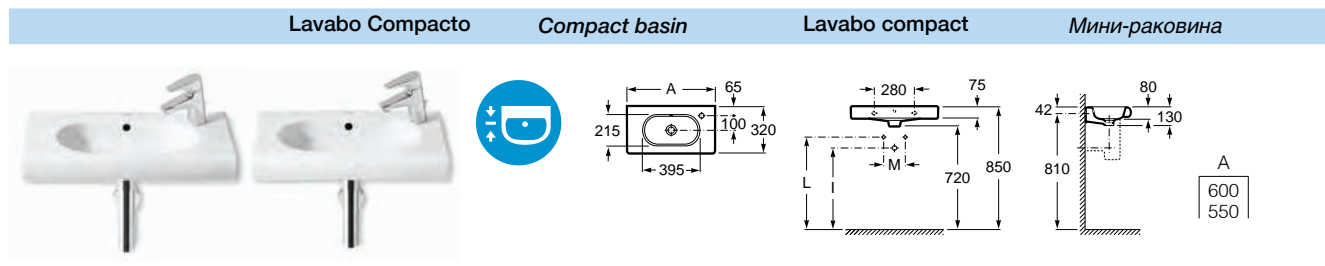

32724T..0	○ ○ ● 600 x 320	Lavabo con: 822045400 Juego de fijación.	Wash-basin with: 822045400 Fixing kit.	Lavabo avec: 822045400 Jeu de fixation.	Раковина с: 822045400 Установочным комплектом.
32724X..0	● ○ ○ 600 x 320				
32724Y..0	○ ○ ● 550 x 320				
32724Z..0	● ○ ○ 550 x 320				
337242..0		Semipedestal con: 527003010 Juego de fijación.	Semi-pedestal with: 527003010 Fixing kit.	Semi-colonne avec: 527003010 Jeu de fixation.	Полупьедестал с: 527003010 Установочным комплектом.
		Opcional:	As option:	En option:	Дополнительно:
816291001		Toallero 320 mm.	Towel 320 mm.	Porte-serviettes 320 mm.	Полотенцедержатель 320 мм.
387240..0	260x320	Extensión modular repisa.	Modular deck extension.	Extension modulaire tablette.	Модульный расширитель.

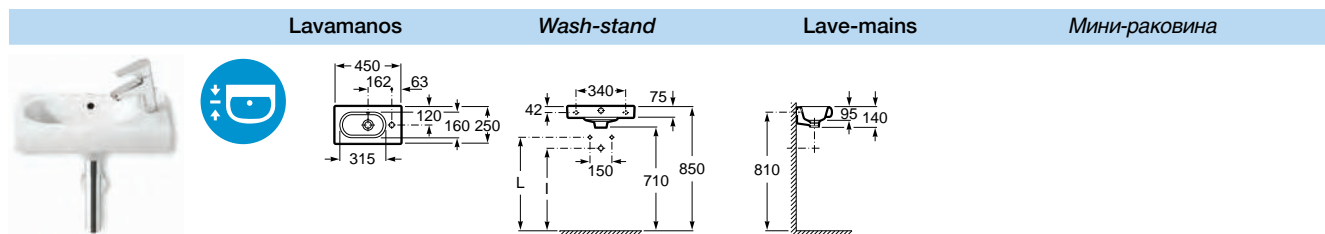

327248..0	○ ○ ● 450 x 250	Lavamanos con: 822045400 Juego de fijación.	Wash-basin with: 822045400 Fixing kit.	Lavabo avec: 822045400 Jeu de fixation.	Раковина с: 822045400 Установочным комплектом.
		Opcional:	As option:	En option:	Дополнительно:
816291001		Toallero 320 mm.	Towel 320 mm.	Porte-serviettes 320 mm.	Полотенцедержатель 320 мм.
387240..0	260x320	Extensión modular repisa.	Modular deck extension.	Extension modulaire tablette.	Модульный расширитель.

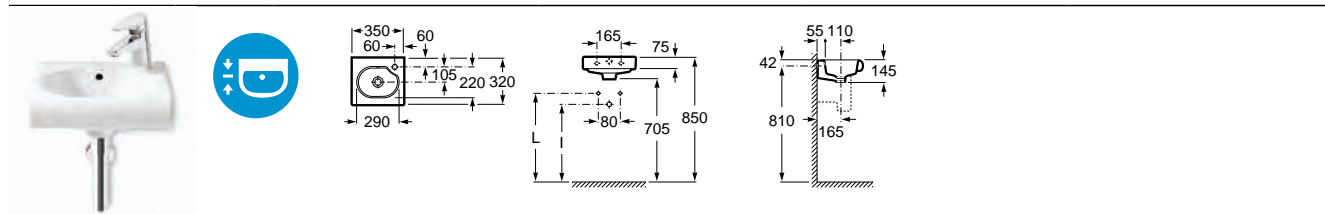

327249..0	○ ○ ● 350 x 320	Lavamanos con: 822045400 Juego de fijación.	Wash-basin with: 822045400 Fixing kit.	Lavabo avec: 822045400 Jeu de fixation.	Раковина с: 822045400 Установочным комплектом.
337242..0		Semipedestal con: 527003010 Juego de fijación.	Semi-pedestal with: 527003010 Fixing kit.	Semi-colonne avec: 527003010 Jeu de fixation.	Полупьедестал с: 527003010 Установочным комплектом.
		Opcional:	As option:	En option:	Дополнительно:
816291001		Toallero 320 mm.	Towel 320 mm.	Porte-serviettes 320 mm.	Полотенцедержатель 320 мм.
387240..0	260 x 320	Extensión modular repisa.	Modular deck extension.	Extension modulaire tablette.	Модульный расширитель.



Medidas en mm.
Dimensions in mm.
Mesures en mm.
Габариты в мм.

Sustituir (..) de la referencia de producto por el código de color elegido.

In the product number replace (..) with the code for the chosen colour.

Remplacer (..) de la référence du produit par le code de la couleur choisie.

В артикуле продукта замените (..) на код выбранного цвета.

○ Orificio insinuado para la grifería. Pre-punched taphole. Trou prépercé pour la robinetterie. Намеченное отверстие под смеситель.

● Orificio practicado para la grifería. Pierced taphole. Trou percé pour la robinetterie. Отверстие под смеситель.

Meridian

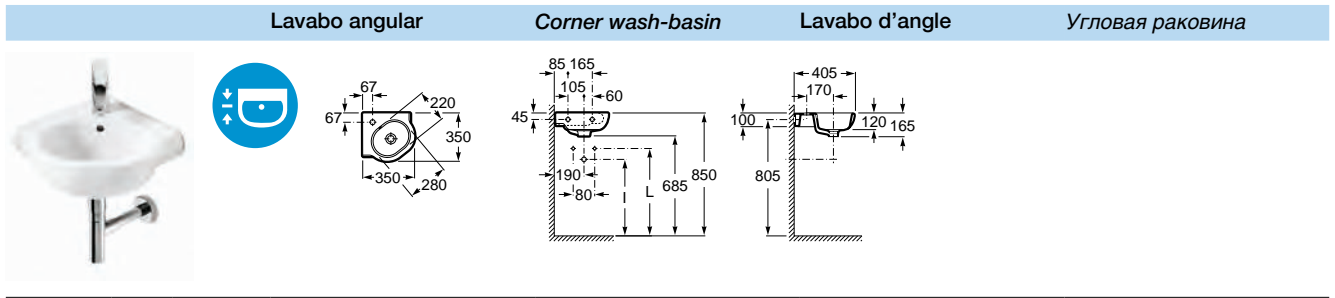

32724C..0	○ ● ○ 260 x 320	Lavabo con: 822045400 Juego de fijación	Wash-basin with: 822045400 Fixing kit.	Lavabo avec: 822045400 Jeu de fixation.	Раковина с: 822045400 Установочным комплектом.
------------------	-----------------	--	---	--	---

	Opcional:	As option:	En option:	Дополнительно:	
387240..0	260 x 320	Extensión modular repisa: 822045000 Juego de fijación	Modular deck extension: 822045400 Fixing kit.	Extension modulaire tablette: 822045400 Jeu de fixation.	Модульный расширитель: 822045400 Установочный комплект.

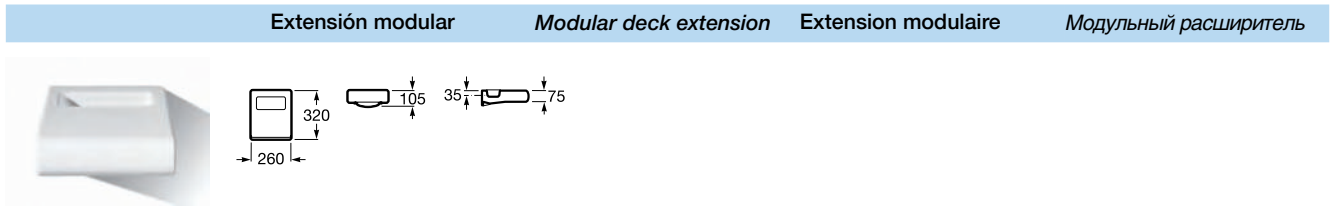

387240..0	260 x 320	Extensión modular repisa: 822045000 Juego de fijación	Modular deck extension: 822045400 Fixing kit.	Extension modulaire tablette: 822045400 Jeu de fixation.	Модульный расширитель: 822045400 Установочный комплект.
------------------	-----------	--	--	---	--

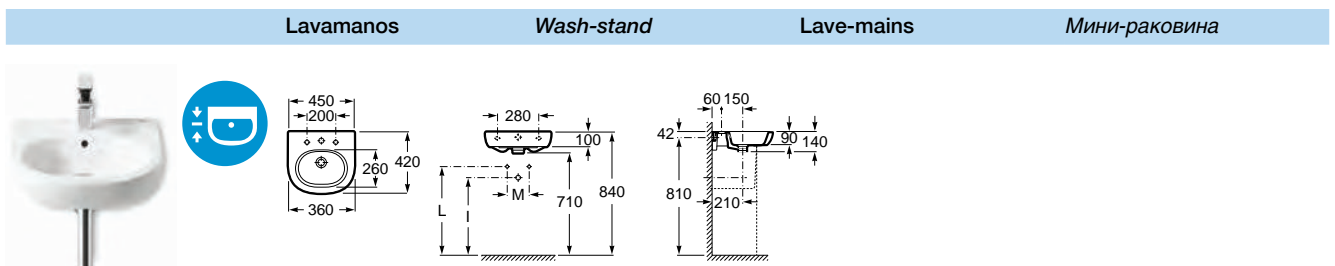

327245..0	○ ● ○ 450 x 420	Lavamanos con: 822045400 Juego de fijación.	Wash-basin with: 822045400 Fixing kit.	Lavabo avec: 822045400 Jeu de fixation.	Раковина с: 822045400 Установочным комплектом.
------------------	-----------------	--	---	--	---

337241..0	Semipedestal con: 527004214 Juego de fijación.	Semi-pedestal with: 527004214 Fixing kit.	Semi-colonne avec: 527004214 Jeu de fixation.	Полупьедестал с: 527004214 Установочным комплектом.
------------------	---	--	--	--

337240..0	Pedestal.	Pedestal.	Colonne.	Пьедестал.
------------------	-----------	-----------	----------	------------

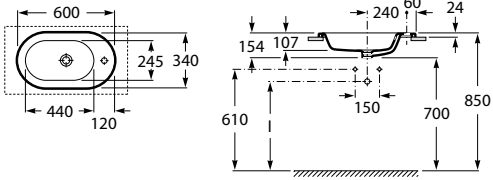
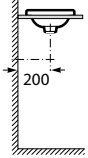
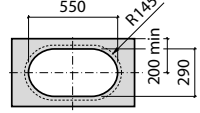

Meridian

Lavabo de encimera	Countertop basin	Vasque à encastrer	Врезная раковина
			 I (Sifón) 530 570 Botella
32724E..0 ○ ● 600 x 340 Lavabo.	Wash-basin.	Lavabo.	Раковина.

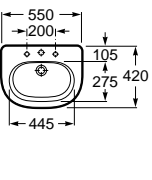
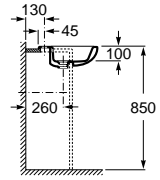

Lavabo de semiempotrar	Semi-recessed basin	Lavabo semi-encasté	Полувстраиваемая раковина
			
32724S..0 ○ ● 550 x 420 Lavabo con: 527004714 Juego de fijación	Wash-basin with: 527004714 Fixing kit.	Lavabo avec: 527004714 Jeu de fixation.	Раковина с: 527004714 Установочным комплектом.

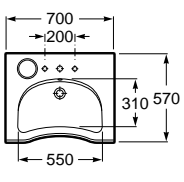
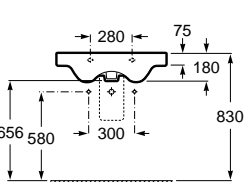
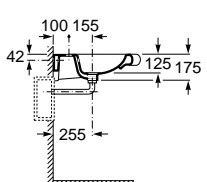

Lavabo Handicap	Handicap wash-basin	Lavabo Handicap	Раковина Handicap
			
32724H..0 ○ ● 700 x 570 Lavabo con: 527002510 Juego de fijación.	Wash-basin with: 527002510 Fixing kit.	Lavabo avec: 527002510 Jeu de fixation.	Раковина с: 527002510 Установочным комплектом.
Opcional: 506403207 Conjunto desagüe con rebosadero exterior y sifón empotrable.	As option: Drain unit with external overflow and built-in waste pipe.	En option: Ensemble vidage avec trop-plein extérieur et siphon encastrable.	Dополнительно: Выпуск с наружным переливом и встроенным сифоном.



Medidas en mm.
Dimensions in mm.
Mesures en mm.
Габариты в мм.

Sustituir (..) de la referencia de producto por el código de color elegido.

In the product number replace (..) with the code for the chosen colour.

Remplacer (..) de la référence du produit par le code de la couleur choisie.

В артикуле продукта замените (..) на код выбранного цвета.

○ Orificio insinuado para la grifería. Pre-punched taphole. Trou prépercé pour la robinetterie. Намеченное отверстие под смеситель.

● Orificio practicado para la grifería. Pierced taphole. Trou percé pour la robinetterie. Отверстие под смеситель.

Meridian

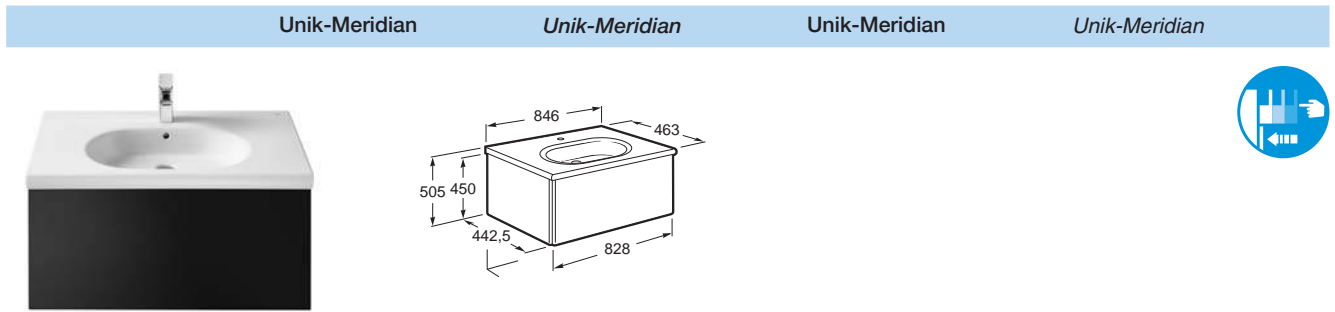

855709XXX	846 x 463	Solución Unik. Incluye: Mueble base y lavabo.	<i>Unik solution, includes: Base furniture unit and basin.</i>	Solution Unik avec: Meuble et lavabo.	<i>Решение Unik включает: Базовый модуль и раковину.</i>
858A55000		Opcional: Caja organizadora.	<i>As option: Organiser box.</i>	En option: Boîte de rangement.	<i>Дополнительно: Ящик-органайзер.</i>

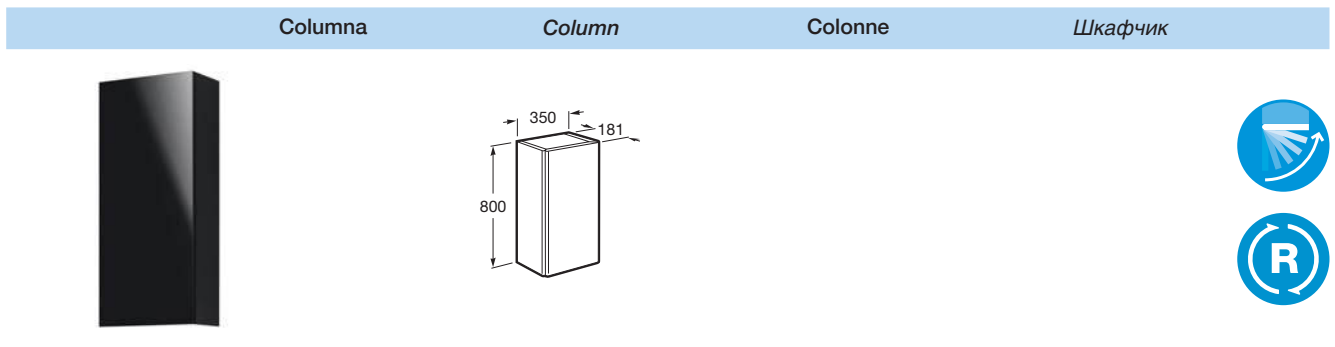

856371XXX	800	Módulo columna.	<i>Column unit.</i>	Colonne base.	<i>Шкафчик.</i>
------------------	-----	-----------------	---------------------	---------------	-----------------

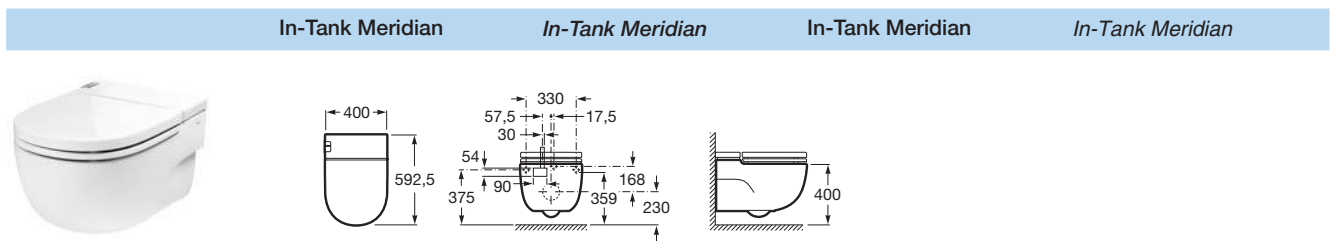

893301000	Inodoro suspendido, 4,5/3 l. Asiento y tapa de caída amortiguada.	<i>Wall-hung WC with integrated cistern, 4,5/3 l dual flush mechanism. Seat and cover, with soft-closing system.</i>	Cuvette WC mural, 4,5/3 l. Abattant double à retombée amortie.	<i>Подвесной унитаз со встроенным бачком, двойной слив 4,5/3 л. Сиденье с крышкой с механизмом мягкого закрытия.</i>
------------------	---	--	--	--



Lacado mate - Matt lacquered - Laqué mat - Матовый лак



858 Blanco - White Blanc - Белый	868 Negro - Black Noir - Черный	896 Rojo - Red Rouge - Красный	829 Piedra - Stone Pierre - Камень
--	---	--	--

Lacado brillo - Gloss lacquered - Laqué brillant - Глянцевый лак



959 Blanco - White Blanc - Белый	969 Negro - Black Noir - Черный	997 Rojo - Red Rouge - Красный	930 Piedra - Stone Pierre - Камень
--	---	--	--

Medidas en mm.
Dimensions in mm.
Mesures en mm.
Габариты в мм.







Sustituir **XXX** de la referencia de producto por el código del acabado elegido:
858 Blanco Mate **959** Blanco Brillo
868 Negro Mate **969** Negro Brillo
896 Rojo Mate **997** Rojo Brillo
829 Piedra Mate **930** Piedra Brillo

In the product number replace **XXX** with the code for the chosen finish:
858 White Matt **959** White Gloss
868 Black Matt **969** Black Gloss
896 Red Matt **997** Red Gloss
829 Stone Matt **930** Stone Gloss

Remplacer **XXX** de la référence du produit par le code de la finition choisie:
858 Blanc Mat **959** Blanc Brillant
868 Noir Mat **969** Noir Brillant
896 Rouge Mat **997** Rouge Brillant
829 Pierre Mat **930** Pierre Brillant

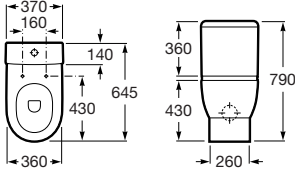
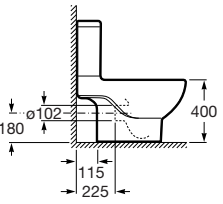
В артикуле продукта замените **XXX** на код выбранной отделки:
858 Белый матовый **959** Белый глянцевый
868 Черный матовый **969** Черный глянцевый
896 Красный матовый **997** Красный глянцевый
829 Матовый камень **930** Глянцевый камень

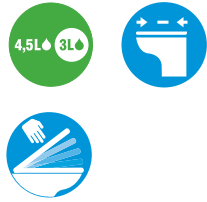
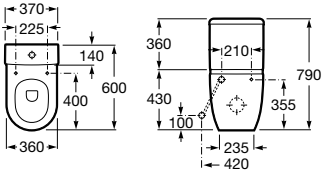
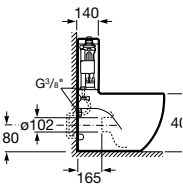
Meridian

	Inodoro de tanque bajo	Close-coupled WC suite	Cuvette WC à réservoir attenant	Унитаз-компакт
				
342247..0	Taza de salida dual con: 527003010 Juego de fijación. 5265054 Codo para evacuación vertical.	WC pan dual outlet with: 527003010 Fixing kit. 5265054 Elbow for vertical waste.	Cuvette à évacuation duale avec: 527003010 Jeu de fixation. 5265054 Coude pour évacuation verticale.	Чаша унитаза с двойным выпуском с: 527003010 Установочным комплектом. 5265054 Патрубок для вертикального выпуска.
341241..0	Tanque completo con: Juego de mecanismos de doble descarga.	Cistern complete with: Dual-flush cistern fittings.	Réservoir complet avec: Jeu de mécanisme à poussoir double volume	Бачок комплектуется: бачок с механизмом двойного слива 3/4,5 литра
341240..0	Tanque completo con: Juego de mecanismos de doble descarga.	Cistern complete with: Dual-flush cistern fittings.	Réservoir complet avec: Jeu de mécanisme à poussoir double volume	Бачок комплектуется: Механизмом двойного слива 4,5/3 или 6/3 литра.
8012A0..4	Asiento y tapa, con bisagras de acero inoxidable.	Seat and cover, with stainless steel hinges.	Abattant double laqué, avec charnières en acier inoxydable.	Сиденье и крышка с креплениями из нержавеющей стали.
8012A2..4	Asiento y tapa lacados, de caída amortiguada.	Lacquered seat and cover, with soft-closing system.	Abattant double laqué, à retombée amortie.	Лакированное сиденье и крышка с механизмом «мягкое закрытие».
	Opcional:	As option:	En option:	Дополнительно:
526505414	Codo para evacuación vertical.	Elbow for vertical waste.	Coude pour évacuation verticale.	Патрубок для вертикального выпуска.
				
				
342248..0	Taza Compact de salida dual con: 5270025010 Juego de fijación. 892009000 Codo para evacuación vertical. 892010000 Fijación codo a pared.	Compact WC pan dual outlet with: 5270025010 Fixing kit. 892009000 Elbow for vertical waste. 892010000 Fixing elbow to wall.	Cuvette Compact à évacuation duale avec: 5270025010 Jeu de fixation. 892009000 Coude pour évacuation verticale. 892010000 Fixation coude à mur.	Чаша унитаза Compact с двойным выпуском с: 5270025010 Установочным комплектом. 892009000 Патрубок для вертикального выпуска. 892010000 Патрубок для установки к стене.
341242...0	Tanque completo con: Juego de mecanismos de doble descarga.	Cistern complete with: Dual-flush cistern fittings.	Réservoir complet avec: Jeu de mécanisme à poussoir double volume	Бачок комплектуется: Механизмом двойного слива.
8012AB..4	Asiento y tapa lacados, con bisagras de acero inoxidable.	Lacquered seat and cover, with stainless steel hinges.	Abattant double laqué, avec charnières en acier inoxydable.	Лакированное сиденье и крышка с креплениями из нержавеющей стали.
8012AC..4	Asiento y tapa lacados, de caída amortiguada.	Lacquered seat and cover, with soft-closing system.	Abattant double laqué, à retombée amortie.	Лакированное сиденье и крышка с механизмом «мягкое закрытие».
				

Medidas en mm.
Dimensions in mm.
Mesures en mm.
Габариты в мм.









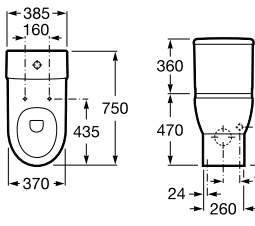
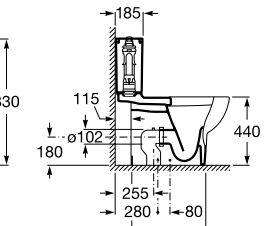

Sustituir (...) de la referencia de producto por el código de color elegido.

In the product number replace (...) with the code for the chosen colour.

Remplacer (...) de la référence du produit par le code de la couleur choisie.

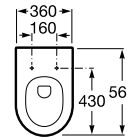
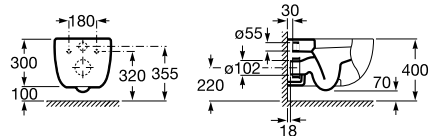
В артикуле продукта замените (...) на код выбранного цвета.

Meridian

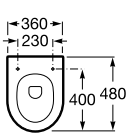
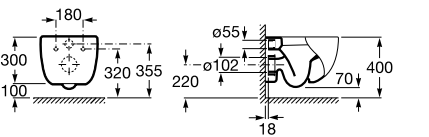
Inodoro de tanque bajo Handicap	Handicap Close-coupled WC suite	Cuvette WC à réservoir attenant Handicap	Унитаз-компакт Handicap
			
34224H..0 Taza de salida dual: 527003010 Juego de fijación.	WC pan dual outlet with: 527003010 Fixing kit.	Cuvette à évacuation duale avec: 527003010 jeu de fixation.	Чаша унитаза с двойным выпуском с: 527003010 Установочным ком- плектом.
34124H..0 Tanque completo con: 822861001 Juego de mecanismos de doble descarga 4,5/3 litros.	Cistern complete with: 822861001 4.5/3 litres dual- flush cistern fittings.	Réservoir complet avec: 822861001 Jeu de mécanisme à poussoir double volume 4,5/3 litres.	Бачок комплектуется: 822861001 механизмом двой- ного слива на 4,5/3 литра.
801230..4 Asiento y tapa con bisagras de acero inoxidable.	Seat and cover with stainless steel hinges.	Abattant double à charnières inox.	Сиденье и крышка с крепле- ниями из нержавеющей стали.
80123D004 Aro con bisagras de acero inoxidable.	Ring seat with stainless steel hinges.	Renfort avec charnières en acier inoxydable.	Круговое сиденье с крепле- ниями из нержавеющей стали.
			
Inodoro suspendido	Wall-hung WC pan	Cuvette WC mural	Подвесной унитаз
			
346247..0 Taza mural.	WC pan.	Cuvette mural.	Чаша унитаза.
8012A0..4 Asiento y tapa con bisagras de acero inoxidable.	Seat and cover, with stainless steel hinges.	Abattant double avec charnières en acier inoxydable.	Сиденье и крышка с кре- плениями из нержавеющей стали.
8012A2..4 Asiento y tapa de caída amortiguada.	Seat and cover, with soft-closing system.	Abattant double à retombée amortie.	Сиденье и крышка с механиз- мом «мягкое закрытие».
			
			
346248..0 Taza mural Compact.	WC pan Compact.	Cuvette mural Compact.	Чаша унитаза Compact.
8012AB..4 Asiento y tapa, con bisagras de acero inoxidable.	Seat and cover, with stainless steel hinges.	Abattant double, avec charnières en acier inoxydable.	Сиденье и крышка с крепле- ниями из нержавеющей стали.
8012AC..4 Asiento y tapa, de caída amortiguada.	Seat and cover, with soft- closing system.	Abattant double laqué, à retombée amortie.	Сиденье и крышка с механиз- мом «мягкое закрытие».

Medidas en mm.
 Dimensions in mm.
 Mesures en mm.
 Габариты в мм.











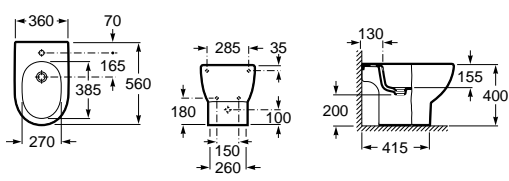

Sustituir (..) de la referencia de producto
 por el código de color elegido.

In the product number replace (..) with
 the code for the chosen colour.

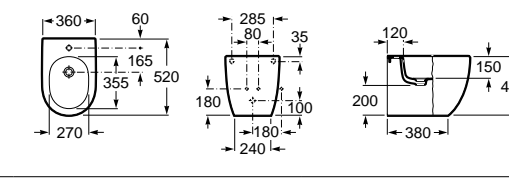
Remplacer (..) de la référence du produit
 par le code de la couleur choisie.

В артикуле продукта замените (..) на код выбранного цвета.

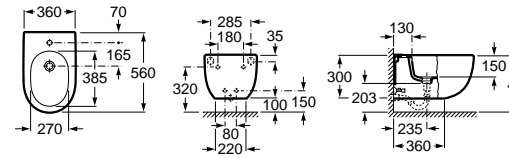
Meridian

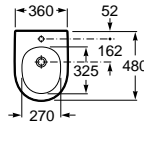
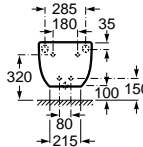
	Bidé	Bidet	Bidet	Биде
				
357244..0	● Bidé con: 527003010 Juego de fijación. 506402210 Sifón curvo. 892808000 Manguito.	Bidet with: 527003010 Fixing kit. 506402210 Trap. 892808000 Outlet connector.	Bidet avec: 527003010 Jeu de fixation. 506402210 Siphon courbe. 892808000 Manchon.	Биде с: 527003010 Установочным комплектом. 506402210 Сифоном. 892808000 Выпускным патрубком.
8062A0..4	Tapa y bidé con bisagras de acero inoxidable.	Cover and bidet, with stainless steel hinges.	Couvercle et bidet avec charnières en inox.	Крышка биде с креплениями из нержавеющей стали.
8062A2..4	Tapa y bidé lacados, de caída amortiguada.	Cover and bidet, with soft-closing system.	Couvercle et bidet à retombée amortie.	Лакированная крышка для биде с механизмом «мягкое закрывание».
				
357247..0	● Bidé Compact con: 822098000 Juego de fijación. 506402210 Sifón curvo. 892808000 Manguito.	Compact bidet with: 822098000 Fixing kit. 506402210 Trap. 892808000 Outlet connector.	Bidet Compact avec: 822098000 Jeu de fixation. 506402210 Siphon courbe. 892808000 Manchon.	Биде Compact с: 822098000 Установочным комплектом. 506402210 Сифоном. 892808000 Выпускным соединением.
8062AB..4	Tapa y bidé, con bisagras de acero inoxidable.	Seat and cover, with stainless steel hinges.	Couvercle et bidet, avec charnières en inox.	Сиденье и крышка с креплениями из нержавеющей стали.
8062AC..4	Tapa y bidé, de caída amortiguada.	Seat and cover, with stainless steel hinges.	Couvercle et bidet, avec charnières en inox.	Сиденье и крышка с креплениями из нержавеющей стали.
				
357245..0	● Bidé. 560 mm	Bidet. 560 mm	Bidet. 560 mm	Биде. 560 мм
8062A0..4	Tapa lacada de caída amortiguada	Lacquered lid with soft-closing system.	Abattant laqué, à retombée amortie.	Лакированная крышка с механизмом «мягкое закрывание».
8062A2..4	Tapa lacada con bisagras de acero inoxidable.	Lacquered cover with stainless steel hinges.	Abattant laqué avec charnières en acier inoxydable.	Лакированная крышка с креплениями из нержавеющей стали.
				
357246..0	● Bidé Compact. 480 mm	Compact bidet. 480 mm	Bidet Compact. 480 mm	Биде Compact. 480 мм

Medidas en mm. Dimensions in mm. Mesures en mm. Габариты в мм.

Sustituir (..) de la referencia de producto por el código de color elegido.

In the product number replace (..) with the code for the chosen colour.

Remplacer (..) de la référence du produit par le code de la couleur choisie.

В артикуле продукта замените (..) на код выбранного цвета.

○ Orificio insinuado para la grifería. Pre-punched taphole. Trou prépercé pour la robinetterie. Намеченное отверстие под смеситель.

● Orificio practicado para la grifería. Pierced taphole. Trou percé pour la robinetterie. Отверстие под смеситель.

Dama-N

Lavabo para pedestal o semipedestal Wash-basin for pedestal or semi-pedestal Lavabo pour colonne ou semi-colonne Раковина с пьедесталом или полупьедесталом



A	B
1000	600
850	570
700	560
650	560
600	510
550	460

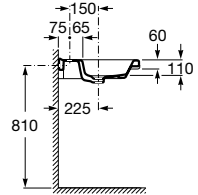
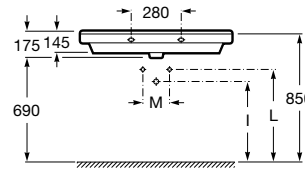
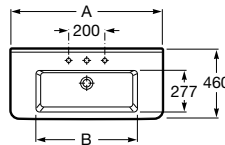

327780..0	○●○ 1000 x 460	Lavabo con: 527002510 Juego de fijación.	Wash-basin with: 527002510 Fixing kit.	Lavabo avec: 527002510 Jeu de fixation.	Раковина с: 527002510 Установочным комплектом.
327781..0	○●○ 850 x 460				
327782..0	○●○ 700 x 460				
327783..0	○●○ 650 x 460				
327784..0	○●○ 600 x 460				
327786..0	○●○ 550 x 460				
337780..0	Pedestal	Pedestal.	Colonne.	Пьедестал.	
337781..0	Semipedestal.	Semi-pedestal.	Semi-colonne.	Полупьедестал.	



Lavabo Compacto para pedestal o semipedestal Compact Wash-basin for pedestal or semi-pedestal Lavabo Compact pour colonne ou semi-colonne Компактная раковина с полупьедесталом

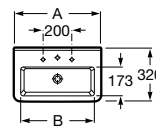

A	B
600	480
550	410
500	390
450	382
400	332
350	282

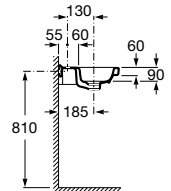
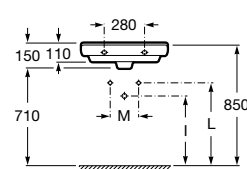

327785..0	600 x 320	Lavabo con: 527002510 Juego de fijación.	Wash-basin with: 527002510 Fixing kit.	Lavabo avec: 527002510 Jeu de fixation.	Раковина с: 527002510 Установочным комплектом.
327787..0	550 x 320				
327788..0	500 x 320				
327789..0	450 x 320				
32778A..0	400 x 320				
32778B..0	350 x 320				
337782..0	Semipedestal	Semi-pedestal	Semi-colonne	Полупьедестал	



Medidas en mm. Sustituir (..) de la referencia de producto por el código de color elegido.
Dimensions in mm. Replace (..) with the code of color chosen.
Габариты в мм.

In the product number replace (..) with the code for the chosen colour.

Remplacer (..) de la référence du produit par le code de la couleur choisie.

В артикуле продукта замените (..) на код выбранного цвета.

○ Orificio insinuado para la grifería. Pre-punched taphole. Trou prépercé pour la robinetterie. Намеченное отверстие под смеситель.

● Orificio practicado para la grifería. Pierced taphole. Trou percé pour la robinetterie. Отверстие под смеситель.

Dama-N

Lavabo angular	Corner wash-basin	Lavabo d'angle	Угловая раковина				
		<table border="1"> <tr> <td>Aplicación</td> <td>I (Sifón)</td> </tr> <tr> <td>WH</td> <td>530 Total / Minimal 570 Botella</td> </tr> </table>	Aplicación	I (Sifón)	WH	530 Total / Minimal 570 Botella	
Aplicación	I (Sifón)						
WH	530 Total / Minimal 570 Botella						

32778C..0 650 x 500 Lavabo angular Corner wash-basin. Lavabo d'angle Угловая раковина.



Lavabo de semiempotrar	Semi-recessed basin	Lavabo semi-encastrer	Полувстраиваемая раковина

32778S..0 ○●○ 570 x 430 Lavabo de semiempotrar Semi-recessed basin Vasque a encastrer. Полувстраиваемая раковина



Dama-N

	Inodoro de tanque bajo	Close-coupled WC suite	Cuvette WC à réservoir attenant	Унитаз-компакт укороченный
34278W..0	Taza de salida dual con: 527003010 Juego de fijación.	WC pan dual outlet with: 527003010 Fixing kit.	Cuvette à évacuation duale avec: 527003010 Jeu de fixation.	Чаша унитаза с двойным выпуском с: 527003010 Установочным комплектом.
341782..0	Tapa y tanque completo con: Juego de mecanismos de descarga 4,5/3 litros	Cover and cistern complete with: Dual-flush cistern fittings 4,5/3 litres.	Réservoir complet avec abattant: Jeu de mécanisme à poussoir double volume 4,5/3 litres.	Бачок с крышкой, механизм двойного слива на 4,5/3 литра, боковой/нижний подвод воды.
341784..0	Tanque sin tapa completo con: Juego de mecanismos de descarga 4,5/3 litros	Cistern without cover complete with: Dual-flush cistern fittings 4,5/3 litres.	Réservoir complet avec: Jeu de mécanisme à poussoir double volume 4,5/3 litres.	Бачок без крышки, механизм двойного слива на 4,5/3 литра, нижний подвод воды.
80178B..4	Asiento y tapa lacados, con bisagras cromadas de desmontaje rápido.	Lacquered seat and cover, with chrome-plated fast dismantling hinges.	Abattant double laqué, avec charnières chromées de démontage rapide.	Лакированное сиденье с крышкой с хромированными съемными креплениями.
80178C..4	Asiento y tapa lacados, de caída amortiguada.	Lacquered seat and cover, with soft-closing system.	Abattant double laqué, à retombée amortie.	Лакированное сиденье с крышкой с механизмом «мягкое закрытие».



	Inodoro de tanque bajo	Close-coupled WC suite	Cuvette WC à réservoir attenant	Унитаз-компакт
342787..0 (A)	Taza de salida horizontal con juego de fijación.	WC pan horizontal outlet with fixing kit.	Cuvette à évacuation horizontale avec jeu de fixation.	Чаша унитаза с горизонтальным выпуском с установочным комплектом.
342788..0 (B)	Taza de salida vertical con juego de fijación.	WC pan vertical outlet with fixing kit.	Cuvette à évacuation verticale avec jeu de fixation.	Чаша унитаза с вертикальным выпуском с установочным комплектом.
341784..0	Tanque sin tapa completo con: Juego de mecanismos de descarga 4,5/3 litros	Cistern without cover complete with: Dual-flush cistern fittings 4,5/3 litres.	Réservoir complet avec: Jeu de mécanisme à poussoir double volume 4,5/3 litres.	Бачок без крышки, механизм двойного слива на 4,5/3 литра, нижний подвод воды.
341780..0	Tanque con tapa completo con: Juego de mecanismos de descarga 4,5/3 litros	Cistern with cover complete with: Dual-flush cistern fittings 4,5/3 litres.	Réservoir complet avec: Jeu de mécanisme à poussoir double volume 4,5/3 litres.	Бачок с крышкой, механизм двойного слива на 4,5/3 литра, боковой/нижний подвод воды.
801782..4	Asiento y tapa lacados, de caída amortiguada.	Lacquered seat and cover, with soft-closing system.	Abattant double laqué, à retombée amortie.	Лакированное сиденье с крышкой с механизмом «мягкое закрытие».
801780..4	Asiento y tapa lacados, con bisagras cromadas de desmontaje rápido.	Lacquered seat and cover, with chrome-plated fast dismantling hinges.	Abattant double laqué, avec charnières chromées de démontage rapide.	Лакированное сиденье с крышкой с хромированными съемными креплениями.



Medidas en mm.
Dimensions in mm.
Mesures en mm.
Габариты в мм.

Sustituir (..) de la referencia de producto por el código de color elegido.

In the product number replace (..) with the code of the chosen colour.











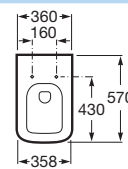
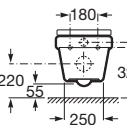
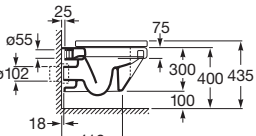

Remplacer (..) de la référence du produit par le code de la couleur choisie.

В артикуле продукта замените (..) на код выбранного цвета.

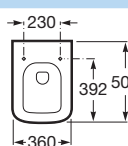
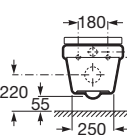
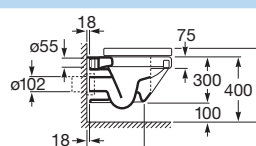
○ Orificio insinuado para la grifería. Pre-punched taphole. Trou prépercé pour la robinetterie. Намеченное отверстие под смеситель.

● Orificio practicado para la grifería. Pierced taphole. Trou percé pour la robinetterie. Отверстие под смеситель.

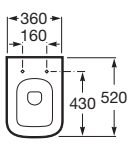
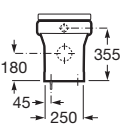
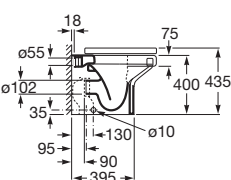
Dama-N

Inodoro suspendido		Wall-hung WC pan	Cuvette WC mural	Подвесной унитаз
				
346787..0	Inodoro suspendido.	Wall-hung WC pan.	Cuvette WC mural.	Чаша подвесного унитаза.
801782..4	Asiento y tapa lacados de caída amortiguada.	Lacquered seat and cover with soft-closing system.	Abattant double laqué à retombée amortie.	Лакированное сиденье и крышка с механизмом «мягкое закрывание».
801780..4	Asiento y tapa lacados	Lacquered seat and cover	Abattant double laqué	Лакированное сиденье и крышка
				
Inodoro suspendido		Wall-hung WC pan	Cuvette WC mural	Подвесной унитаз, укороченный
				
346788..0	Inodoro suspendido.	Wall-hung WC pan.	Cuvette WC mural.	Чаша подвесного унитаза.
80178C..4	Asiento y tapa lacados de caída amortiguada.	Lacquered seat and cover with soft-closing system.	Abattant double laqué à retombée amortie.	Лакированное сиденье и крышка с механизмом «мягкое закрывание».
80178B..4	Asiento y tapa	Seat and cover	Abattant double	Сиденье и крышка
				
Inodoro de tanque alto		WC pan for high-level cistern	Cuvette de WC à réservoir haut	Чаша унитаза для высококоросполагаемого бачка
	 			
347787..0	Taza de salida dual con: Juego de fijación. Enchufe unión.	WC pan dual outlet with: Fixing kit. WC inlet connector.	Cuvette à évacuation duale avec: Jeu de fixation. Embranchement union.	Чаша унитаза с двойным выпуском с установочным комплектом. впускным соединением.
801780..4	Asiento y tapa lacados de bisagras cromadas de desmontaje rapido..	Lacquered seat and cover, with chrome-plated fast dismantling hinges.	Abattant double laqué, avec charnières chromées de démontage rapide.	Лакированное сиденье и крышка с хромированными съемными креплениями.
801782..4	Asiento y tapa lacados de caída amortiguada.	Lacquered seat and cover with soft-closing system.	Abattant double laqué à retombée amortie.	Лакированное сиденье и крышка с механизмом «мягкое закрывание».
Opcional:	As option:	En option:	Дополнительно:	
526505414	Codo para evacuación vertical.	Elbow for vertical waste.	Coude pour évacuation verticale.	Патрубок для вертикального выпуска.
				

Dama-N

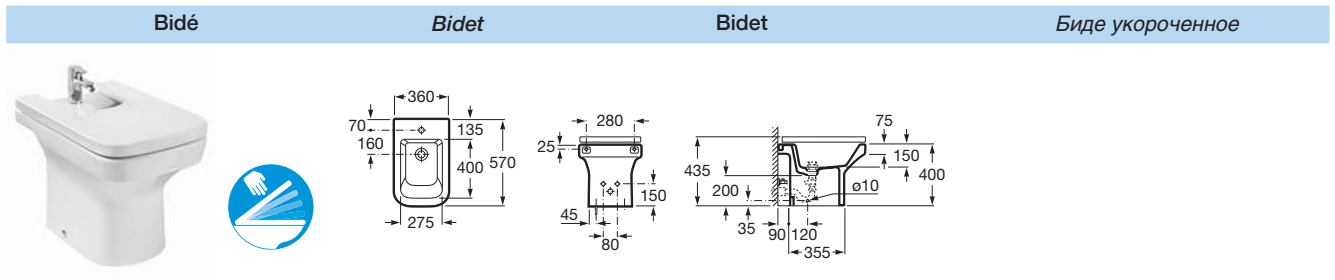

357784..0 ●	Bidé con juego de fijación.	Bidet with fixing kit.	Bidet avec jeu de fixation.	Биде с установочным комплектом.
806780..4	Tapa bidé	Bidet lid	Abattant pour bidet	Крышка биде
806782..4	Tapa y bidé lacados, de caída amortiguada.	Cover and bidet, with soft-closing system.	Couvercle et bidet à retombée amortie.	Лакированная крышка для биде с механизмом «мягкое закрытие»

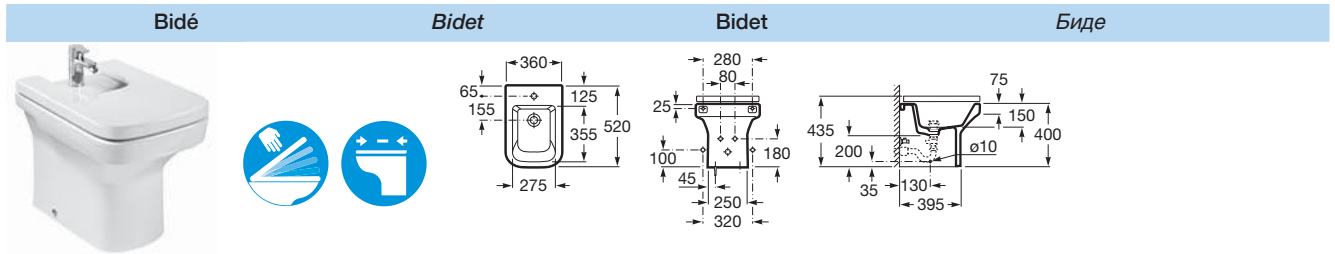

357787..0 ●	Bidé con juego de fijación.	Bidet with fixing kit.	Bidet avec jeu de fixation.	Биде с установочным комплектом.
80678B..4	Tapa bidé	Bidet lid	Abattant pour bidet	Крышка биде
80678C..4	Tapa y bidé lacados, de caída amortiguada.	Cover and bidet, with soft-closing system.	Couvercle et bidet à retombée amortie.	Лакированная крышка для биде с механизмом «мягкое закрытие»

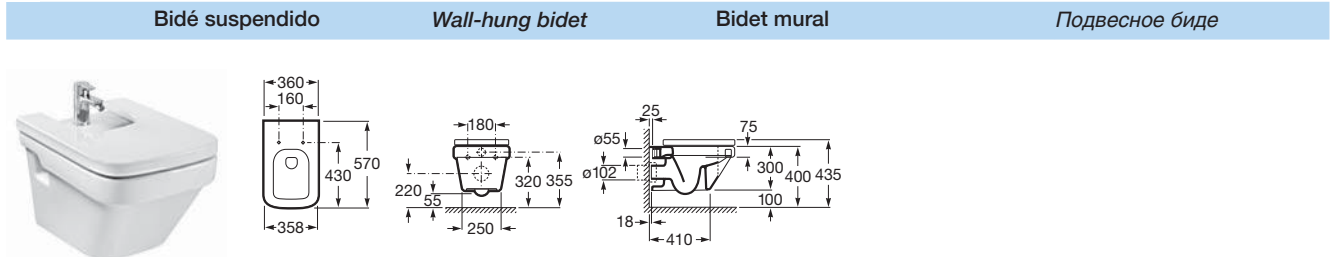

357785..0 ●	Bidé.	Bidet.	Bidet.	Биде.
806780..4	Tapa bidé	Bidet lid	Abattant pour bidet	Крышка биде
806782..4	Tapa y bidé lacados, de caída amortiguada.	Cover and bidet, with soft-closing system.	Couvercle et bidet à retombée amortie.	Лакированная крышка для биде с механизмом «мягкое закрытие»

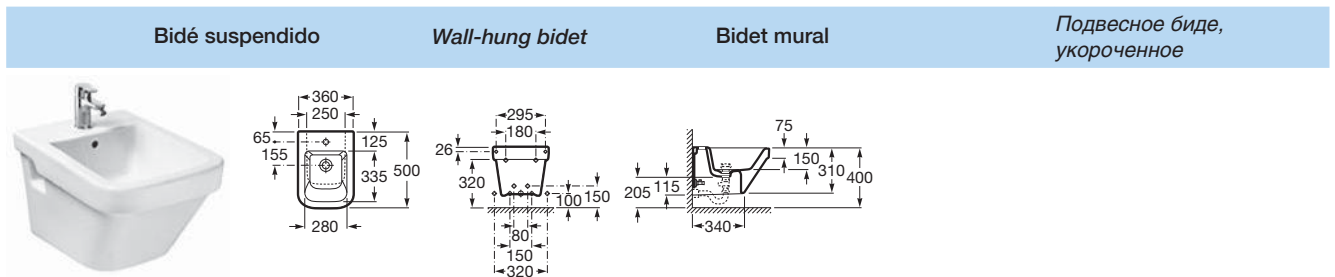

357786..0 ●	Bidé	Bidet	Bidet	Биде
-------------	------	-------	-------	------



Medidas en mm.
Dimensions in mm.
Mesures en mm.
Габариты в мм.

Sustituir (..) de la referencia de producto por el código de color elegido.

In the product number replace (..) with the code for the chosen colour.

Remplacer (..) de la référence du produit par le code de la couleur choisie.

В артикуле продукта замените (..) на код выбранного цвета.

○ Orificio insinuado para la grifería.
Pre-punched tap hole.
Trou prépercé pour la robinetterie.
Намеченное отверстие под смеситель.

● Orificio practicado para la grifería.
Pierced tap hole.
Trou percé pour la robinetterie.
Отверстие под смеситель.

Dama Senso

	Lavabo para pedestal o semipedestal	Wash-basin for pedestal or semi-pedestal	Lavabo pour colonne ou semi-colonne	Раковина с пьедесталом или полупьедесталом																
	<table border="1"> <thead> <tr> <th>A</th> <th>B</th> <th>C</th> <th>D</th> </tr> </thead> <tbody> <tr> <td>800</td> <td>530</td> <td>640</td> <td>365</td> </tr> <tr> <td>650</td> <td>530</td> <td>590</td> <td>365</td> </tr> <tr> <td>580</td> <td>460</td> <td>520</td> <td>285</td> </tr> </tbody> </table>		A	B	C	D	800	530	640	365	650	530	590	365	580	460	520	285		
A	B	C	D																	
800	530	640	365																	
650	530	590	365																	
580	460	520	285																	
327510..0 ○●○ 800 x 530	Lavabo con: 527002510 Juego de fijación.	Wash-basin with: 527002510 Fixing kit.	Lavabo avec: 527002510 Jeu de fixation.	Раковина с: 527002510 Установочным комплектом.																
327511..0 ○●○ 650 x 530																				
327512..0 ○●○ 580 x 460																				
337510..0	Pedestal.	Pedestal.	Colonne.	Пьедестал.																
337511..0	Semipedestal con: 527004214 Juego de fijación. 526801314 Embellecedores.	Semi-pedestal with: 527004214 Fixing kit. 526801314 Trimmings.	Semi-colonne avec: 527004214 Jeu de fixation. 526801314 Enjoliveurs.	Полупьедестал с: 527004214 Установочным комплектом. 526801314 Отделкой.																
	Opcional:	As option:	En option:	Дополнительно:																
840539000	Para lavabo con semipedestal: Barra toallero.	For wash-basin with semi-pedestal: Towel rail.	Pour lavabo avec semi-colonne: Barre porte-serviettes.	Для раковины с полупьедесталом: Полотенцедержатель.																



	Lavabo Compacto para pedestal o semipedestal	Compact Wash-basin for pedestal or semi-pedestal	Lavabo Compact pour colonne ou semi-colonne	Компактная раковина с пьедесталом или полупьедесталом
327513..0 550 x 420	Lavabo con: 527002510 Juego de fijación.	Wash-basin with: 527002510 Fixing kit.	Lavabo avec: 527002510 Jeu de fixation.	Раковина с: 527002510 Установочным комплектом.
337510..0	Pedestal.	Pedestal.	Colonne.	Пьедестал.
327511	Semipedestal con: 527004214 Juego de fijación. 526801314 Embellecedores.	Semi-pedestal with: 527004214 Fixing kit. 526801314 Trimmings.	Semi-colonne avec: 527004214 Jeu de fixation. 526801314 Enjoliveurs.	Полупьедестал с: 527004214 Установочным комплектом. 526801314 Отделкой.
	Opcional:	As option:	En option:	Дополнительно:
840539000	Para lavabo con semipedestal: Barra toallero Senso.	For wash-basin with semi-pedestal: 840539000 Senso towel rail.	Pour lavabo avec semi-colonne: Barre porte-serviettes Senso.	Для раковин с полупьедесталом: Полотенцедержатель Senso.

Medidas en mm.
Dimensions in mm.
Mesures en mm.
Габариты в мм.

Sustituir (..) de la referencia de producto por el código de color elegido.

In the product number replace (..) with the code for the chosen colour.



Remplacer (..) de la référence du produit par le code de la couleur choisie.



В артикуле продукта замените (..) на код выбранного цвета.

○ Orificio insinuado para la grifería. Pre-punched taphole. Trou prépercé pour la robinetterie. Намеченное отверстие под смеситель.

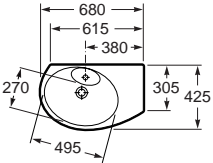
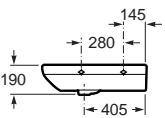
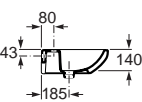
● Orificio practicado para la grifería. Pierced taphole. Trou percé pour la robinetterie. Отверстие под смеситель.

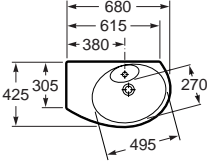
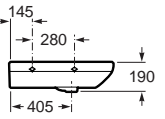
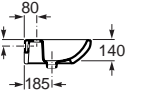
Dama Senso

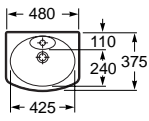
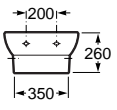
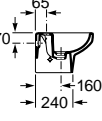
Lavabo angular		Corner wash-basin	Lavabo d'angle	Угловая раковина	
	Derecha. Right. Droite. Правая.				
	Izquierda. Left. Gauche. Левая.				
327518..0	● Izquierda. Left. Gauche. Левая.	Lavabo izquierda con: 527002510 Juego de fijación.	Wash-basin left with: 527002510 Fixing kit.	Lavabo gauche avec: 527002510 Jeu de fixation.	Раковина левая с: 527002510 Установочным комплектом.
327519..0	● Derecha. Right. Droite. Правая.	Lavabo derecha con: 527002510 Juego de fijación.	Wash-basin right with: 527002510 Fixing kit.	Lavabo droite avec: 527002510 Jeu de fixation.	Раковина правая с: 527002510 Установочным комплектом.

Lavamanos		Handrinse basin	Lave-mains	Мини-раковина
				
327514..0	● Lavamanos con semipedestal integrado con: 527002510 Juego de fijación. 526801314 Embellecedores.	Handrinse basin with semi-pedestal included with: 527002510 Fixing kit. 526801314 Trimmings.	Lave-mains avec semi-colonne intégrée avec: 527002510 Jeu de fixation. 526801314 Enjoliveurs.	Мини-раковина с полупьедесталом, включая: 527002510 Установочный комплект. 526801314 Декоративный донный клапан.
	Opcional:	As option:	En option:	Дополнительно:
840538000	Barra toallero Senso.	Senso towel rail.	Barre porte-serviettes Senso.	Полотенцедержатель Senso.

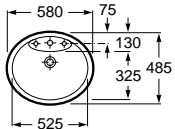
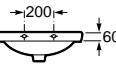
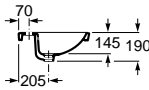

Lavabo compacto de encimera		Compact countertop basin	Vasque compact à encastrer	Врезная раковина
				
327515..N	○ ● ○ Lavabo de encimera.	Countertop basin.	Vasque à encastrer.	Врезная раковина.



Plantilla de corte impresa en el mismo embalaje.

A cut-out template for fitting the cabinet is printed on the packing.

Gabarit de découpage imprimé sur l'emballage.

Шаблон для установки раковины приведен на упаковке.

Dama Senso

Inodoro de tanque bajo	Close-coupled WC suite	Cuvette WC à réservoir attenant	Унитаз-компакт	
342517..0	Taza de salida dual con: 527003010 Juego de fijación.	WC pan dual outlet with: 527003010 Fixing kit.	Cuvette à évacuation duale avec: 527003010 Jeu de fixation.	Чаша унитаза с двойным выпуском с: 527003010 Установочным ком- плектом.
341517..0	Tanque completo con: Juego de mecanismos de descarga 3/6 litros	Cistern complete with: Dual-flush cistern fittings 3/6 litres.	Réservoir complet avec: Jeu de mécanisme à poussoir double volume 3/6 litres.	Бачок комплектуется: Механизмом двойного слива на 3/6 литров.
526505414	Codo para evacuación vertical.	Elbow for vertical waste.	Coude pour évacuation verticale.	Патрубок для вертикального выпуска.
801511..4	Asiento y tapa lacados, con bisagras cromadas de desmontaje rápido.	Lacquered seat and cover, with chrome-plated fast dismantling hinges.	Abattant double laqué, avec charnières chromées de démontage rapide.	Лакированное сиденье с крышкой с хромированными съёмными креплениями.
801512..4	Asiento y tapa lacados, de caída amortiguada.	Lacquered seat and cover, with soft-closing system.	Abattant double laqué, à retombée amortie.	Лакированное сиденье с крышкой с механизмом «МЯГКОЕ ЗАКРЫВАНИЕ».



Dama Senso

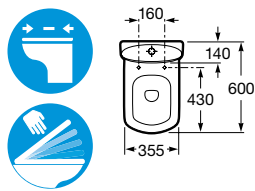
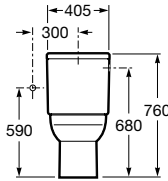
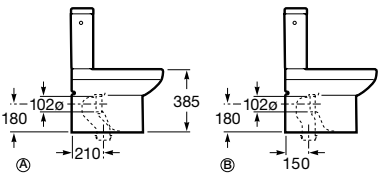

Inodoro de tanque bajo	Close-coupled WC suite	Cuvette WC à réservoir attenant	Унитаз-компакт
			
Inodoro Compacto de tanque bajo. Longitud 600 mm. Compuesto por:	Close-coupled WC suite. Compact. 600 mm length. Comprising:	Cuvette WC Compact à réservoir attenant. Longueur 600 mm. Composé de:	Компактный унитаз-компакт. Длина 600 мм. В комплекте:
342518..0 Taza de salida dual con: 892010000 Juego de fijación.	WC pan dual outlet with: 892010000 Fixing kit.	Cuvette à évacuation duale avec: 892010000 Jeu de fixation.	Чаша унитаза с двойным выпуском с: 892010000 Установочным комплектом.
341519..0 Tanque completo con: Juego de mecanismos de doble descarga 3/6 litros.	Cistern complete with: Dual -flush cistern fittings 6/3 litres	Réservoir complet avec: Jeu de mécanisme à poussoir double volume 6/3 litres.	Бачок комплектуется: Механизмом двойного слива на 3/6 литров.
801512..4 Asiento y tapa lacados de caída amortiguada.	Lacquered seat and cover with soft-closing system.	Abattant double laqué à retombée amortie.	Лакированное сиденье и крышка с механизмом «мягкое закрывание».
801511..4 Asiento y tapa lacados, con bisagras cromadas de desmontaje rápido.	Lacquered seat and cover, with chrome-plated fast dismantling hinges.	Abattant double laqué, avec charnières chromées de démontage rapide.	Лакированное сиденье и крышка с хромированными съемными креплениями.
Opcional:	As option:	En option:	Дополнительно:
892009000 Ⓐ Codo para evacuación vertical, salida a 210 mm de pared.	Elbow for vertical waste, outlet 210 mm from wall.	Coude pour évacuation verticale, sortie à 210 mm du mur.	Патрубок для вертикального выпуска, выпуск 210 мм от стены.
526505414 Ⓑ Codo para evacuación vertical, salida a 150 mm de pared.	Elbow for vertical waste, outlet 150 mm from wall.	Coude pour évacuation verticale, sortie à 150 mm du mur.	Патрубок для вертикального выпуска, выпуск 150 мм от стены.

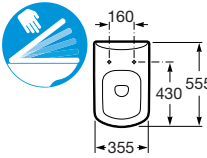
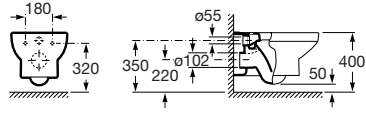



Inodoro suspendido	Wall-hung WC pan	Cuvette WC mural	Подвесной унитаз
			
346517..0 Inodoro suspendido.	Wall-hung WC pan.	Cuvette WC mural.	Чаша подвесного унитаза.
801512..4 Asiento y tapa lacados de caída amortiguada.	Lacquered seat and cover with soft-closing system.	Abattant double laqué à retombée amortie.	Лакированное сиденье и крышка с механизмом «мягкое закрывание».
801511..4 Asiento y tapa lacados, con bisagras cromadas de desmontaje rápido.	Lacquered seat and cover, with chrome-plated fast dismantling hinges.	Abattant double laqué, avec charnières chromées de démontage rapide.	Лакированное сиденье и крышка с хромированными съемными креплениями.



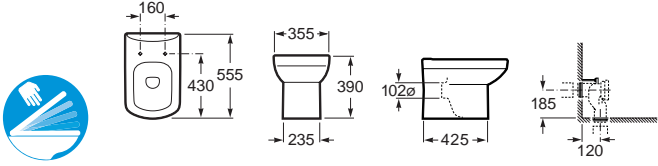

Dama Senso

Inodoro de tanque alto	WC pan for high-level cistern	Cuvette de WC à réservoir haut	Чаша унитаза для высоко-располагаемого бачка
			
347517..0 Taza de salida dual con: 527003010 Juego de fijación. 523367307 Enchufe unión.	WC pan dual outlet with: 527003010 Fixing kit. 523367307 WC inlet connector.	Cuvette à évacuation duale avec: 527003010 Jeu de fixation. 523367307 Embranchement union.	Чаша унитаза с двойным выпуском с: 527003010 Установочным комплектом. 523367307 Впускным соединением.
801511..4 Asiento y tapa lacados de bisagras extraíbles.	Removable lacquered seat and cover.	Abattant double extractible laqué.	Съемное лакированное сиденье с крышкой.
801512..4 Asiento y tapa lacados de caída amortiguada.	Lacquered seat and cover with soft-closing system.	Abattant double laqué à retombée amortie.	Лакированное сиденье и крышка с механизмом «мягкое закрытие».
Opcional:	As option:	En option:	Дополнительно:
526505414 Codo para evacuación vertical.	Elbow for vertical waste.	Coude pour évacuation verticale.	Патрубок для вертикального выпуска.

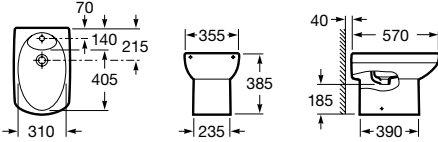

Bidé	Bidet	Bidet	Биде
			
357514..0 ● Bidé con: 527003010 Juego de fijación.	Bidet with: 527003010 Fixing kit.	Bidet avec: 527003010 Jeu de fixation.	Биде с: 527003010 Установочным комплектом.
806510..4 Tapa bidé de resina termoendurecida lacada, con bisagras de acero inoxidable.	Bidet lid in lacquered heat-hardened resin, with stainless steel hinges.	Abattant pour bidet en résine thermo-endurcie laquée, avec charnières en acier inoxydable.	Крышка биде из лакированной термозакаленной смолы с креплениями из нержавеющей стали.

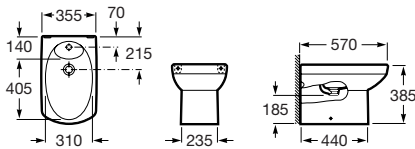

			
357517..0 ● Bidé Compact con: 527003010 Juego de fijación.	Compact Bidet with: 527003010 Fixing kit.	Bidet Compact avec: 527003010 Jeu de fixation.	Компактное биде с: 527003010 Установочным комплектом.
806511..4 Tapa bidé lacada, con bisagras de acero inoxidable.	Bidet lid lacquered, with stainless steel hinges.	Abattant pour bidet laqué, avec charnières en acier inoxydable.	Лакированная крышка биде с креплениями из нержавеющей стали.



Medidas en mm.
Dimensions in mm.
Mesures en mm.
Габариты в мм.

Sustituir (..) de la referencia de producto por el código de color elegido.

In the product number replace (..) with the code for the chosen colour.

Remplacer (..) de la référence du produit par le code de la couleur choisie.

В артикуле продукта замените (..) на код выбранного цвета.

○ Orificio insinuado para la grifería.
Pre-punched tap hole.
Trou prépercé pour la robinetterie.
Намеченное отверстие под смеситель.

● Orificio practicado para la grifería.
Pierced tap hole.
Trou percé pour la robinetterie.
Отверстие под смеситель.

Dama Senso

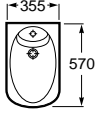
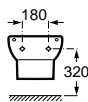
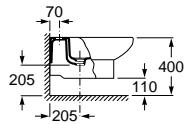
Bidé suspendido	Wall-hung bidet	Bidet mural	Подвесное биде
			
357515..0 ● Bidé.	Bidet.	Bidet.	Биде.
806511..4 Tapa bidé de resina termoendurecida lacada, con bisagras de acero inoxidable.	Bidet lid in lacquered heat-hardened resin, with stainless steel hinges.	Abattant pour bidet en résine thermo-endurcie laquée, avec charnières en acier inoxydable.	Крышка биде из лакированной термозакаленной смолы с креплениями из нержавеющей стали.
506402210 Sifón recomendado.	Recommended waste pipe.	Siphon recommandé.	Рекомендованный сифон.

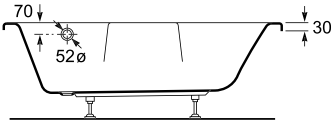
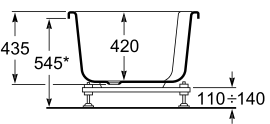
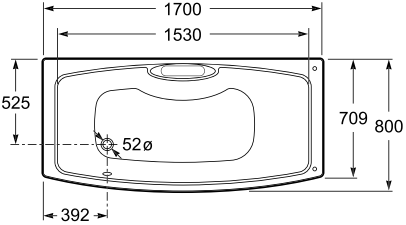
Bañera	Bath	Baignoire	Ванна	
				
				
247606..0 248066..1 248067..1	Bañera de diseño acorde con la serie de porcelana. Se expide con pies regulables.	Bath designed to match the sanitaryware range. Supplied with adjustable feet.	Baignoire de design conforme à la série de porcelaine. Livrée avec pieds réglables.	Ванна, повторяющая дизайн серии санитарной керамики. Поставляется с регулируемыми ножками.
Opcional:	As option:	En option:	Дополнительно:	
259643..0 Faldón frontal.	Front panel.	Tablier frontal.	Фронтальная панель.	
259644..0 Faldón lateral.	Side panel.	Tablier latéral.	Боковая панель.	

The Gap

Lavabo mural, pedestal o semipedestal	Wash-basin mural, pedestal or semi-pedestal	Lavabo mural, colonne ou semi-colonne	Настенная раковина, пьедестал или полупьедестал
---------------------------------------	---	---------------------------------------	---

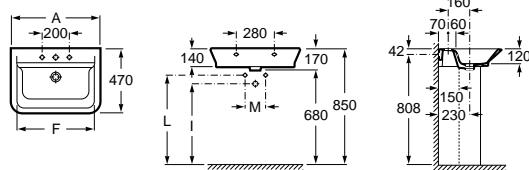

A	F
650	570
600	520
550	470
500	420

327473..0	○●○ 650 x 470	Lavabo con: 527002510 Juego de fijación.	Wash-basin with: 527002510 Fixing kit.	Lavabo avec: 527002510 Jeu de fixation.	Раковина с: 527002510 Установочным комплектом.
327474..0	○●○ 600 x 470				
327475..0	○●○ 550 x 470				
327476..0	○●○ 500 x 420				
337470..0		Pedestal.	Pedestal.	Colonne.	Пьедестал.
337471..0		Semipedestal.	Semipedestal.	Semi-colonne.	Полупьедестал.

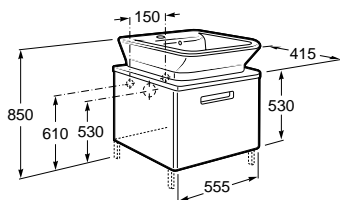

856526XXX	675 x 415	Mueble para lavabos 650, 600, 550 y 500.	Base unit wash-basin 650, 600, 550 and 500.	Meuble pour lavabo 650, 600, 550 et 500.	Базовый модуль для раковины 650, 600, 550 и 500.
856525XXX	600 x 415				
856524XXX	555 x 415				
856523XXX	500 x 390				

	Opcional:	As option:	En option:	Дополнительно:
816405001	Conjunto de dos patas	Set of two feet.	Jeu de 2 pieds.	Комплект из двух ножек.
858A55000	Caja organizadora	Organiser box.	Boîte de rangement.	Ящик-органайзер.



575 Beige
Beige
Beige
Бежевый



576 Blanco
White
Blanc
Белый

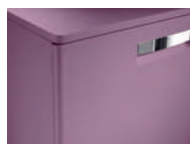

577 Uva
Grape
Raisin
Виноград

Sustituir **XXX** de la referencia de producto (encimera) por el código del acabado elegido:
575 Beige
576 Blanco
577 Uva

In the product number replace **XXX** with the code for the chosen finish:
575 Beige
576 White
577 Grape

Remplacer **XXX** de la référence du produit par le code de la finition choisie:
575 Beige
576 Blanc
577 Raisin

В артикуле продукта замените **XXX** на код выбранной отделки:
575 Бежевый
576 Белый
577 Виноград

The Gap

	Lavabo de semiempotrar	Semi-recessed basin	Lavabo semi-encasté	Полустраиваемая раковина						
	<table border="1"> <tr> <td>A</td> <td>M</td> </tr> <tr> <td>610</td> <td>150</td> </tr> <tr> <td>640</td> <td>150/80</td> </tr> </table>	A	M	610	150	640	150/80			
A	M									
610	150									
640	150/80									
32747S..0	●●○ 560 x 400 Lavabo con: 527004714 Juego de fijación	Wash-basin with: 527004714 Fixing kit.	Lavabo avec: 527004714 Jeu de fixation.	Раковина с: 527004714 Установочным комплектом.						



	Lavabo angular	Corner wash-basin	Lavabo d'angle	Угловая раковина	
32747R..0	●●○ 480 x 480 Lavabo con: 527002510 Juego de fijación	Wash-basin with: 527002510 Fixing kit.	Lavabo avec: 527002510 Jeu de fixation.	Раковина с: 527002510 Установочным комплектом.	



	Lavamanos	Handrinse basin	Lave-mains	Мини-раковина								
				<table border="1"> <tr> <td>A</td> <td>F</td> </tr> <tr> <td>450</td> <td>370</td> </tr> <tr> <td>400</td> <td>335</td> </tr> <tr> <td>350</td> <td>285</td> </tr> </table>	A	F	450	370	400	335	350	285
A	F											
450	370											
400	335											
350	285											
327477..0	●●○ 450 x 420 Lavabo con: 527002510 Juego de fijación.	Wash-basin with: 527002510 Fixing kit.	Lavabo avec: 527002510 Jeu de fixation.	Раковина с: 527002510 Установочным комплектом.								
327478..0	●●○ 400 x 320											
327479..0	●●○ 350 x 320											
337472..0	●●○ Semipedestal.	Semipedestal.	Semi-colonne.	Полупьедестал.								



Medidas en mm.
Dimensions in mm.
Mesures en mm.
Габариты в мм.

Sustituir (..) de la referencia de producto por el código de color elegido.

In the product number replace (..) with the code for the chosen colour.

Remplacer (..) de la référence du produit par le code de la couleur choisie.

В артикуле продукта замените (..) на код выбранного цвета.

○ Orificio insinuado para la grifería.
Pre-punched taphole.
Trou prépercé pour la robinetterie.
Намеченное отверстие под смеситель.

● Orificio practicado para la grifería.
Pierced taphole.
Trou percé pour la robinetterie.
Отверстие под смеситель.

The Gap

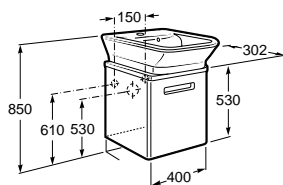

856522XXX	440 x 390	Mueble base para lavabos de 450, 400 y 350.	Base unit wash-basin 450, 400 and 350.	Meuble pour lavabo 450, 400 et 350.	Базовый модуль для раковины 450, 400 и 350.
856521XXX	400 x 302				
856520XXX	344 x 302				

	Opciones:	As option:	En option:	Дополнительно:
858A55000	Caja organizadora.	Organiser box.	Boîte de rangement.	Ящик-органайзер.



Columna	Column	Colonne	Шкафчик
---------	--------	---------	---------

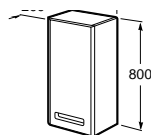
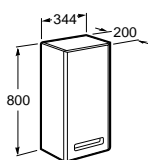

856527XXX	800	Derecha.	Right.	Droite.	Правый.
856528XXX	800	Izquierda.	Left.	Gauche.	Левый.



575 Beige
Beige
Beige
Бежевый



576 Blanco
White
Blanc
Белый

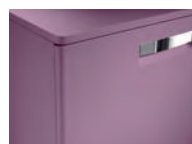

577 Uva
Grape
Raisin
Виноград





Sustituir XXX de la referencia de producto (encimera) por el código del acabado elegido:
575 Beige
576 Blanco
577 Uva

In the product number replace XXX with the code for the chosen finish:
575 Beige
576 White
577 Grape



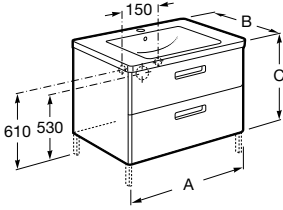

Remplacer XXX de la référence du produit par le code de la finition choisie:
575 Beige
576 Blanc
577 Raisin

В артикуле продукта замените XXX на код выбранной отделки:
575 Бежевый
576 Белый
577 Виноград

The Gap

Unik The Gap		Unik The Gap		Unik The Gap		Unik The Gap	
							
855712XXX	800 X 440	Solución Unik: Mueble base y lavabo.	<i>Solution Unik: Base unit and wash-basin.</i>	Solution Unik: Meuble et lavabo.			<i>Решение Unik: Базовый модуль и раковина.</i>
855711XXX	700 X 440						
855710XXX	600 X 440						
	Opciones:	<i>As option:</i>	<i>En option:</i>	<i>Дополнительно:</i>			
816405001	Conjunto de dos patas	<i>Set of two feet.</i>	<i>Jeu de deux pieds.</i>	<i>Комплект из двух ножек.</i>			
858A55000	Caja organizadora	<i>Organiser box.</i>	<i>Boîtes de rangement.</i>	<i>Ящик-органайзер.</i>			

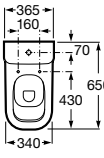
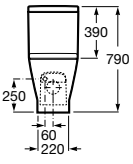

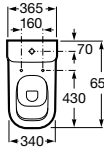
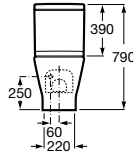
Inodoro de tanque bajo	Close-coupled WC suite	Cuvette WC à réservoir attachant	Унитаз-компакт
			
			
342477..0	Taza de salida horizontal.	<i>WC pan horizontal outlet.</i>	<i>Cuvette à évacuation horizontale.</i>
342478..0	Taza de salida vertical.	<i>WC pan vertical outlet.</i>	<i>Cuvette à évacuation verticale.</i>
341470..0	Tanque completo con: Juego de mecanismos de doble descarga 4,5/3 litros.	<i>Cistern complete with: 4,5/3 litres dual-flush cistern fittings.</i>	<i>Réservoir complet avec: Jeu de mécanisme à poussoir double volume 4,5/3 l.</i>
801472..4	Asiento y tapa de caída amortiguada.	<i>Seat and cover with soft-closing system.</i>	<i>Abattant double à retombée amortie.</i>
801470..4	Asiento y tapa.	<i>Seat and cover.</i>	<i>Abattant double.</i>



575 Beige
Beige
Beige
Бежевый



576 Blanco
White
Blanc
Белый



577 Uva
Grape
Raisin
Виноград



Sustituir **XXX** de la referencia de producto (encimera) por el código del acabado elegido:
575 Beige
576 Blanco
577 Uva

In the product number replace XXX with the code for the chosen finish:
575 Beige
576 White
577 Grape



Remplacer **XXX** de la référence du produit par le code de la finition choisie:
575 Beige
576 Blanc
577 Raisin

В артикуле продукта замените XXX на код выбранной отделки:
575 Бежевый
576 Белый
577 Виноград

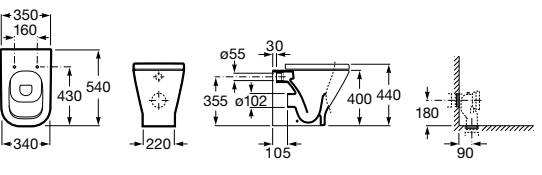

The Gap

	Inodoro BTW, de tanque alto, salida dual	BTW WC pan, dual outlet	Cuvette BTW, à réservoir haut et à évacuation duale	Унитаз BTW, двойной выпуск
				
347477..0	Taza de tanque alto y salida dual.	WC pan dual outlet.	Cuvette à reservoir haut et à évacuation duale.	Чаша унитаза с двойным выпуском.
801472..4	Asiento y tapa de caída amortiguada.	Seat and cover with soft-closing system.	Abattant double à retombée amortie.	Сиденье и крышка с механизмом «мягкое закрывание».
801470..4	Asiento y tapa.	Seat and cover.	Abattant double.	Сиденье с крышкой.

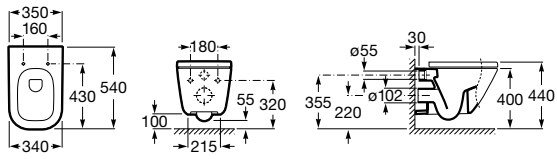

	Inodoro suspendido	Wall-hung WC pan	Cuvette WC mural	Подвесной унитаз
				
346477..0	Inodoro suspendido.	Wall-hung WC pan.	Cuvette WC mural.	Чаша подвесного унитаза.
801472..4	Asiento y tapa de caída amortiguada.	Seat and cover with soft-closing system.	Abattant double à retombée amortie.	Сиденье с крышкой с механизмом «мягкое закрывание».
801470..4	Asiento y tapa	Seat and cover	Abattant double	Сиденье с крышкой.

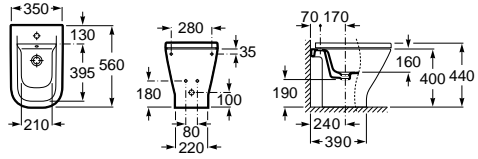

	Bidé	Bidet	Bidet	Биде
				
357474..0	Bidé.	Bidet.	Bidet.	Биде.
806472..4	Tapa bidé de caída amortiguada	Cover with soft-closing system.	Abattant double à retombée amortie.	Крышка с механизмом «мягкое закрывание».
806470..4	Tapa bidé.	Bidet lid.	Abattant pour bidet.	Крышка биде.



Medidas en mm.
Dimensions in mm.
Mesures en mm.
Габариты в мм.

Sustituir (..) de la referencia de producto por el código de color elegido.

In the product number replace (..) with the code for the chosen colour.



Remplacer (..) de la référence du produit par le code de la couleur choisie.

В артикуле продукта замените (..) на код выбранного цвета.



○ Orificio insinuado para la grifería.
Pre-punched taphole.
Trou prépercé pour la robinetterie.
Намеченное отверстие под смеситель.

● Orificio practicado para la grifería.
Pierced taphole.
Trou percé pour la robinetterie.
Отверстие под смеситель.

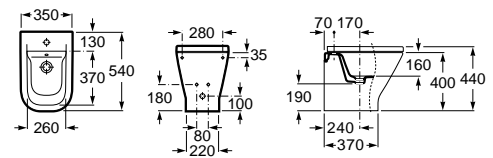
The Gap

	Bidé BTW	Bidet BTW	Bidet BTW	Биде BTW
				
357477..0	Bidé BTW.	<i>Bidet BTW.</i>	Bidet BTW.	<i>Биде BTW.</i>
806472..4	Tapa bidé de caída amortiguada.	<i>Cover with soft-closing system.</i>	Abattant double à retombée amortie.	<i>Крышка с механизмом «мягкое закрывание».</i>
806470..4	Tapa bidé.	<i>Bidet lid.</i>	Abattant pour bidet.	<i>Крышка биде.</i>

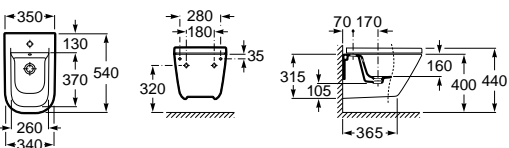

	Bidé suspendido	Wall-hung bidet	Bidet mural	Подвесное биде
				
357475..0	Bidé suspendido.	<i>Wall-hung bidet.</i>	Bidet mural.	<i>Подвесное биде.</i>
806472..4	Tapa bidé de caída amortiguada.	<i>Cover with soft-closing system.</i>	Abattant double à retombée amortie.	<i>Крышка с механизмом «мягкое закрывание».</i>
806470..4	Tapa bidé.	<i>Bidet lid.</i>	Abattant pour bidet.	<i>Крышка биде.</i>



Medidas en mm.
Dimensions in mm.
Mesures en mm.
Габариты в мм.

Sustituir (..) de la referencia de producto por el código de color elegido.

In the product number replace (..) with the code for the chosen colour.

Remplacer (..) de la référence du produit par le code de la couleur choisie.

В артикуле продукта замените (..) на код выбранного цвета.

○ Orificio insinuado para la grifería.
Pre-punched taphole.
Trou prépercé pour la robinetterie.
Намеченное отверстие под смеситель.

● Orificio practicado para la grifería.
Pierced taphole.
Trou percé pour la robinetterie.
Отверстие под смеситель.

Victoria

Lavabo para pedestal o semipedestal	Wash-basin for pedestal or semi-pedestal	Lavabo pour colonne ou semi-colonne	Раковина с пьедесталом или полупьедесталом
-------------------------------------	--	-------------------------------------	--

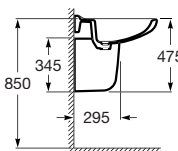
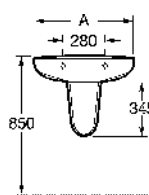
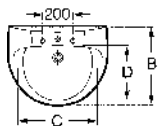
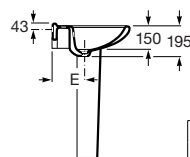
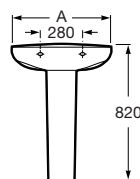
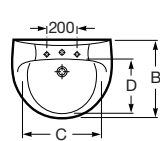

A	B	C	D	E
650	510	520	335	205
560	460	450	295	205
520	410	415	255	190

327391..0	○●○ 650 x 510	Lavabo con: 527002510 Juego de fijación.	Wash-basin with: 527002510 Fixing kit.	Lavabo avec: 527002510 Jeu de fixation.	Раковина с: 527002510 Установочным комплектом.
327392..0	○●○ 600 x 510				
327394..0	○●○ 560 x 460				
327395..0	○●○ 520 x 410				
337390..0	Pedestal.	Pedestal.	Colonne.	Пьедестал.	
337392..0	Semipedestal.	Semi-pedestal.	Semi-colonne.	Полупьедестал.	



Unik Victoria	Unik Victoria	Unik Victoria	Unik Victoria
---------------	---------------	---------------	---------------

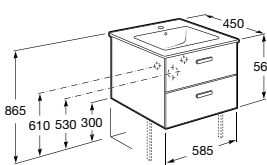
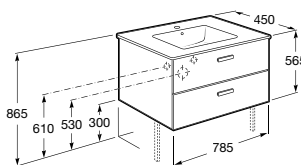

855750XXX	800 x 450 ○●○	Conjunto mueble con lavabo.	Base furniture unit and basin.	Meuble et lavabo.	Базовый модуль и раковина.
855749XXX	600 X 450 ○●○				
	Opcional:	As option:	En option:	Дополнительно:	
816413001	Conjunto de dos patas.	Set of two feet.	Jeu de 2 pieds.	Комплект из двух ножек.	
858A55000	Caja organizadora.	Organiser box.	Boîtes de rangement.	Ящик-органайзер.	



806 Blanco
White
Blanc
Белый

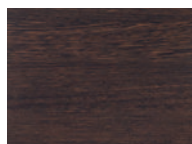

201 Wengé
Wengé
Wengé
Венге



222 Nogal
Walnut
Noyer
Греческий орех

Sustituir **XXX** de la referencia de producto (encimera) por el código del acabado elegido:
806 Blanco
201 Wengé
222 Uva



In the product number replace **XXX** with the code for the chosen finish:
806 White
201 Wengé
222 Walnut

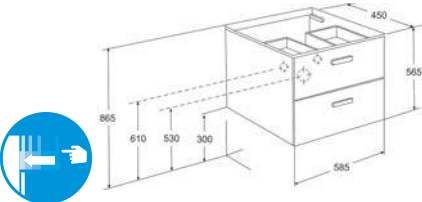
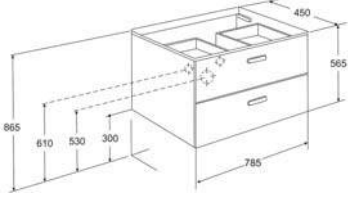

Remplacer **XXX** de la référence du produit par le code de la finition choisie:
806 Blanc
201 Wengé
222 Noyer

В артикуле продукта замените **XXX** на код выбранной отделки:
806 Белый
201 Венге
222 Греческий орех

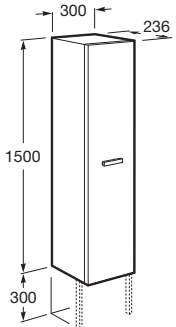
Victoria Nord

		Mueble para lavabos	Base unit wash-basin	Mueble pour lavabo	Подвесной модуль для раковины				
									
									
									
ZRU9000028	600 x 450	○ ● ○	Mueble para lavabos, blanco	Base unit wash-basin, white	Mueble pour lavabo, blanc	Подвесной модуль для раковины, белый			
ZRU9000032	800 x 450	○ ● ○	Mueble para lavabos, blanco	Base unit wash-basin, white	Mueble pour lavabo, blanc	Подвесной модуль для раковины, белый			
ZRU9000027	600 x 450	○ ● ○	Mueble para lavabos, wenge	Base unit wash-basin, wenge	Mueble pour lavabo, wenge	Подвесной модуль для раковины, венге			
ZRU9000031	800 x 450	○ ● ○	Mueble para lavabos, wenge	Base unit wash-basin, wenge	Mueble pour lavabo, wenge	Подвесной модуль для раковины, венге			
		Opcional:	Lavabo	As option:	Wash-basin	En option:	Lavabo	Дополнительно:	Раковина
327821000	600 x 450								
327820000	800 x 450								

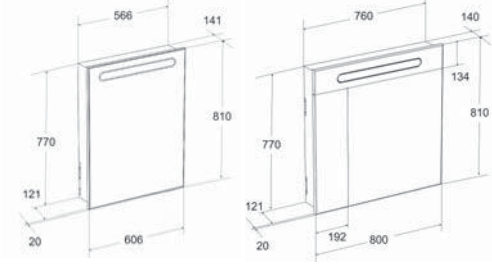
		Columna	Column	Colonne	Шкафчик
					
					
					
ZRU9000026	Белый	Columna	Column	Colonne	Шкафчик
ZRU9000025	Венге				

		Armario espejo	Mirrored cabinet	Armoire-glace	Зеркальный шкафчик	
						
						
						
ZRU9000029	600	Izquierda. Left. Gauche. Левый.				
ZRU9000030	600	Derecha. Right. Droite. Правый.	Armario espejo	Mirrored cabinet	Armoire-glace	Зеркальный шкафчик
ZRU9000033	800					







Blanco
White
Blanc
Белый

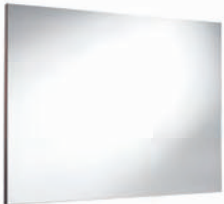
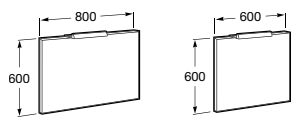

Wengé
Wengé
Wengé
Венге

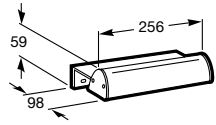
Victoria

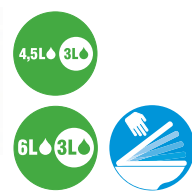
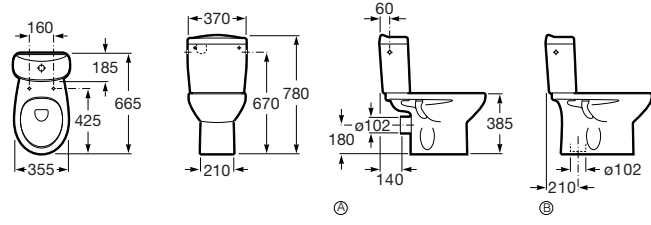
		Espejo y aplique	Mirror and wall-light	Miroir et applique	Зеркало и светильник
					
812229XXX	800	Espejo.	Mirror.	Miroir.	Зеркало.
812228XXX	600				
					
813049001		Aplique.	Wall-light.	Applique.	Светильник.
Inodoro de tanque bajo		Close-coupled WC suite	Cuvette WC à réservoir attenant	Унитаз-компакт	
					
342399..0	Taza de salida horizontal con: 527003310 Juego de fijación.	WC pan horizontal outlet with: 527003010 Fixing kit.	Cuvette à évacuation horizontale avec: 527003310 Jeu de fixation.	Чаша унитаза с горизонтальным выпуском с: 527003010 Установочным комплектом.	
342394..0	Taza de salida vertical con: 527003310 Juego de fijación. 525820107 Manguito de evacuación.	WC pan vertical outlet with: 527003010 Fixing kit. 525820107 Outlet connector.	Cuvette à évacuation verticale avec: 527003310 Jeu de fixation. 525820107 Manchon.	Чаша унитаза с вертикальным выпуском с: 527003010 Установочным комплектом. 525820107 Выпускным соединением.	
34139E..0	Tanque con tapa y mecanismo doble pulsador, alimentación inferior 3/6 litros.	Tank with cover and double-action mechanism, bottom input 3/6 litres.	Réservoir à couvercle et mécanisme double bouton-poussoir, alimentation par le bas 3/6 litres.	Бачок с крышкой и механизмом двойного слива, нижний подвод на 3/6 литров.	
34139H..0	Tanque con tapa y mecanismo doble pulsador, alimentación lateral 3/6 litros.	Tank with cover and double-action mechanism, side input 3/6 litres.	Réservoir à couvercle et mécanisme double bouton-poussoir, alimentation latérale 3/6 litres.	Бачок с крышкой и механизмом двойного слива, боковой подвод на 3/6 литров.	
34239S..0	Taza de salida horizontal.	WC pan horizontal outlet.	Cuvette à évacuation horizontale.	Чаша унитаза с горизонтальным выпуском.	
34139Y..0	Tanque con tapa y mecanismo doble pulsador, alimentación inferior 4,5 / 3 litros.	Tank with cover and double-action mechanism, bottom input 4.5 / 3 litres.	Réservoir à couvercle et mécanisme double bouton-poussoir, alimentation par le bas 4,5 / 3 litres.	Бачок с крышкой и механизмом двойного слива, нижний подвод на 4,5/3 литра.	
801392..4	Asiento y tapa lacados de caída amortiguada.	Lacquered seat and cover with soft-closing system.	Abattant double laqué à retombée amortie.	Лакированное сиденье с крышкой с механизмом «мягкое закрытие».	
801390..4	Asiento y tapa lacados con bisagras de acero inoxidable.	Lacquered seat and cover with stainless steel hinges.	Abattant double laqué avec charnières en acier inoxydable.	Лакированное сиденье с крышкой с креплениями из нержавеющей стали.	
ZRU8013900	Asiento y tapa duroplast.	Duroplast seat and cover.	Abattant double duroplast.	Дюропластовое сиденье с крышкой.	
ZRU8013920	Asiento y tapa duroplast de caída amortiguada.	Duroplast seat and cover with soft-closing system.	Abattant double duroplast a retombee amortie.	Дюропластовое сиденье с крышкой с механизмом «мягкое закрытие».	



Medidas en mm.
Dimensions in mm.
Mesures en mm.
Габариты в мм.

Sustituir (..) de la referencia de producto por el código de color elegido.

In the product number replace (..) with the code of the chosen colour.

Remplacer (..) de la référence du produit par le code de la couleur choisie.

В артикуле продукта замените (..) на код выбранного цвета.

○ Orificio insinuado para la grifería. Pre-punched taphole. Trou prépercé pour la robinetterie. Намеченное отверстие под смеситель.

● Orificio practicado para la grifería. Pierced taphole. Trou percé pour la robinetterie. Отверстие под смеситель.

Victoria

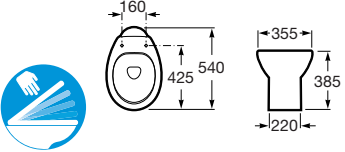
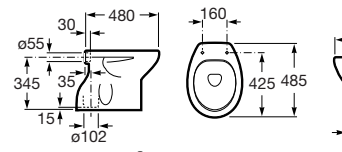
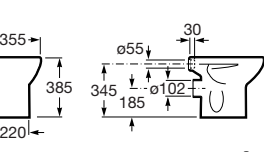
Inodoro de tanque alto o fluxor	WC pan for high-level cistern	Cuvette WC à réservoir haut	Чаша унитаза для высоко-располагаемого бачка
			
344398..0 Ⓐ Taza de salida vertical con: 527003310 Juego de fijación. 523367307 Enchufe unión. 525820107 Manguito de evacuación.	<i>WC pan vertical outlet with: 527003010 Fixing kit. 523367307 WC inlet connector. 525820107 Outlet connector.</i>	Cuvette à évacuation verticale avec: 527003310 Jeu de fixation. 523367307 Embranchement union. 525820107 Manchon.	Чаша унитаза с вертикальным выпуском с: 527003310 Установочным комплектом. 523367307 Впускным соединением. 525820107 Выпускным соединением.
344397..0 Ⓑ Taza de salida horizontal con: 527003310 Juego de fijación. 523367307 Enchufe unión.	<i>WC pan horizontal outlet with: 527003010 Fixing kit. 523367307 WC inlet connector.</i>	Cuvette à évacuation horizontale avec: 527003310 Jeu de fixation. 523367307 Embranchement union.	Чаша унитаза с горизонтальным выпуском с: 527003310 Установочным комплектом. 523367307 Впускным соединением.
801390..4 Asiento y tapa lacados con bisagras de acero inoxidable.	<i>Lacquered seat and cover with stainless steel hinges.</i>	Abattant double laqué avec charnières en acier inoxydable.	Лакированное сиденье с крышкой с креплениями из нержавеющей стали.
801392..4 Asiento y tapa lacados de caída amortiguada.	<i>Lacquered seat and cover with soft-closing system.</i>	Abattant double laqué à retombée amortie.	Лакированное сиденье с крышкой с механизмом «мягкое закрытие».
ZRU8013900 Asiento y tapa duroplast.	<i>Duroplast seat and cover.</i>	Abattant double duroplast.	Дюропластовое сиденье с крышкой.
ZRU8013920 Asiento y tapa duroplast de caída amortiguada.	<i>Duroplast seat and cover with soft-closing system.</i>	Abattant double duroplast a retombée amortie.	Дюропластовое сиденье с крышкой с механизмом «мягкое закрытие».

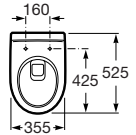
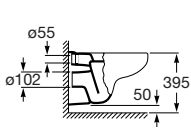
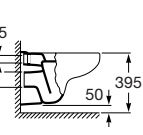

Inodoro suspendido	Wall-hung WC pan	Cuvette de WC mural	Подвесной унитаз
			
346303..R Inodoro suspendido.	<i>Wall-hung WC pan.</i>	Cuvette WC mural.	Чаша подвесного унитаза.
801392..4 Asiento y tapa lacados de caída amortiguada.	<i>Lacquered seat and cover with soft-closing system.</i>	Abattant double laqué à retombée amortie.	Лакированное сиденье с крышкой с механизмом «мягкое закрытие».
801390..4 Asiento y tapa con bisagras de acero inoxidable.	<i>Seat and cover with stainless steel hinges.</i>	Abattant double à charnières inox.	Сиденье с крышкой с креплениями из нержавеющей стали.
ZRU8013900 Asiento y tapa duroplast.	<i>Duroplast seat and cover.</i>	Abattant double duroplast.	Дюропластовое сиденье с крышкой.
ZRU8013920 Asiento y tapa duroplast de caída amortiguada.	<i>Duroplast seat and cover with soft-closing system.</i>	Abattant double duroplast a retombée amortie.	Дюропластовое сиденье с крышкой с механизмом «мягкое закрытие».



Victoria

Bidé	Bidet	Bidet	Биде
------	-------	-------	------

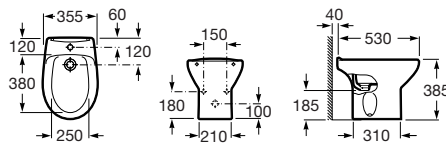

357390..0 ●	Bidé con: 527003010 Juego de fijación.	Bidet with: 527003010 Fixing kit.	Bidet avec: 527003010 Jeu de fixation.	Биде с: 527003010 Установочным комплектом.
806390..4	Tapa bidé de resina termoendurecida lacada, con bisagras de acero inoxidable.	Bidet lid in lacquered heat-hardened resin, with stainless steel hinges.	Abattant pour bidet en résine thermo-endurcie laquée, avec charnières en acier inoxydable.	Крышка биде из лакированной термозакаленной смолы с креплениями из нержавеющей стали.



Bidé suspendido	Wall-hung bidet	Bidet mural	Подвесное биде
-----------------	-----------------	-------------	----------------

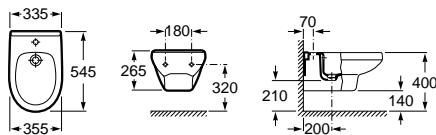

35530500S ●	Bidé sin tapa.	Bidet without cover.	Bidet sans abattant.	Биде без крышки.
-------------	----------------	----------------------	----------------------	------------------



Victoria Nord

Inodoro de tanque bajo	Close-coupled WC suite	Cuvette WC à réservoir attenant	Унитаз-компакт
------------------------	------------------------	---------------------------------	----------------

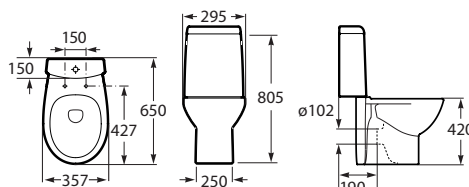

A342ND7..0	Compuesto por: Taza de salida horizontal	Comprising: WC pan horizontal outlet	Composé de: Cuvette à évacuation horizontale	В комплекте: Чаша унитаза с горизонтальным выпуском
A341ND0..0	Tanque con tapa y mecanismo doble pulsador, alimentación inferior, 3/6 l.	Tank with cover and double-action mechanism, bottom input, 3/6 l.	Réservoir à couvercle et mécanisme double bouton-poussoir, alimentation latérale, 3/6 l.	Бачок с крышкой и механизмом двойного слива, нижний подвод, 3/6 литра.
	Opcional:	As option:	En option:	Дополнительно:
Z.RU90.0.002.3	Asiento y tapa duroplast con bisagras de acero inoxidable	Duroplast seat and cover with stainless steel hinges.	Abattant double duroplast avec charnières en acier inoxydable.	Дюропластовое сиденье с крышкой с креплениями из нержавеющей стали.
Z.RU90.0.002.4	Asiento y tapa de caída amortiguada, con bisagras de acero inoxidable.	Duroplast seat and cover with soft-closing system with stainless steel hinges.	Abattant double duroplast laque avec charnières en acier inoxydable, a retombée amortie.	Дюропластовое сиденье с крышкой с механизмом «мягкое закрывание» с креплениями из нержавеющей стали.



Унитазы Wellness



Wellness Toilets

Wellness Toilet

Унитазы Wellness

163	Funciones principales	Main features	Fonctions principales	<i>Основные характеристики</i>	
164	Integrated Toilet	Integrates Toilet	Integrates Toilet	<i>Унитаз, объединённый с биде</i>	164 Lumen Avant
166	Multiclins	Multiclins Range	Gamme Multiclins	<i>Multiclins</i>	166 Multiclin Premium 168 Multiclin Advance

Los productos incluidos en Wellness Toilet son la mejor solución para una máxima higiene íntima de forma práctica, combinando inodoro y bidé en un único producto y una infinidad de funciones añadidas.

El modelo integrado Lumen o bien la gama de Multiclin, incorporan un sin fin de funciones, entre las cuales las de lavar y secar son sólo las básicas. Hay muchos otros beneficios que además de la higiene íntima, aportan el máximo confort en el baño.

Our Wellness Toilet products are the best solution for practically providing unbeatable intimate hygiene, combining WC and bidet in a one, and offer a vast range of additional functions.

The integrated Lumen model and the Multiclin range incorporate countless functions, of which washing and drying are just the start. They deliver many other benefits in addition to intimate hygiene, giving you unbeatable comfort in the bathroom.

Les produits de la gamme Wellness Toilet, combinant cuvette et bidet en un seul produit ainsi qu'une multitude de fonctions ajoutées, constituent la meilleure solution pour obtenir d'une manière pratique une parfaite hygiène intime.

Le modèle intégré Lumen ou bien la gamme de Multiclin incorporent un grand nombre de fonctions, dont la toilette et le séchage sont les fonctions de base. Il existe de nombreux autres avantages qui, en plus de l'hygiène intime, apportent un maximum de confort dans la salle de bains.

Наши продукты Wellness Toilet являются прекрасным решением, обеспечивая максимальную гигиену и сочетая в себе характеристики унитаза и биде одновременно, а также предлагая широкий диапазон дополнительных функций.

Комбинированная модель Lumen Avant и серия Multiclin сочетают в себе бесчисленное количество функций: мытье и сушка - это только начало. Они обладают и многими другими преимуществами, обеспечивающими интимную гигиену и максимальный комфорт в ванной.



Integrated toilet

Diseño integrado de inodoro con funciones avanzadas.

Integrated toilet

An integrated WC design with advanced functions.

Integrated toilet

Conception intégrée de cuvette W.-C. avec fonctions avancées.

Унитаз, объединённый с биде

Дизайн плюс новейшие функции комбинированного унитаза.



Multiclin

Asientos y tapas de inodoros con funciones avanzadas.
Inodoros compatibles con Multiclin.

Multiclin

*WC seats and covers with advanced functions.
Multiclin-compatible WCs.*

Multiclin

Abattants et couvercles de cuvettes avec fonctions avancées.
Cuvettes compatibles avec Multiclin.

Multiclin

*Сиденья и крышки с продвинутыми функциями.
Унитазы, совместимые с Multiclin.*



Funciones básicas

Basic functions

Fonctions de base

Базовые функции



Lavado
Washing
Nettoyage
Мытье

Temperatura del agua regulable
Water temperature adjustment
Réglage température eau
Регулирование температуры воды



Secado
Drying
Séchage
Сушка

Ajuste temperatura del aire
Air temperature adjustment
Réglage température air
Регулирование температуры воздуха



Asiento y Tapa
Softclose
Asiento calefactable

Seat and cover
Softclose
Seat heater

Siège et Couvercle
Softclose
Chauffage de l'abattant
Сиденье и крышка
Амортизационный механизм Softclose



Higiene Máxima
Autolimpieza de la cánula

Unbeatable hygiene
Self-cleaning nozzle

Hygiène maximale
Douchette autonettoyante
Безупречная гигиена
Самоочищающаяся форсунка

Funciones avanzadas

Advanced functions

Fonctions avancées

Продвинутые функции



Control intensidad (presión) del agua
Water intensity (pressure) adjustment
Réglage intensité (pression) d'eau
Регулирование интенсивности (напора) воды



Ajuste posición cánula
Nozzle position adjustment
Réglage position douchette
Регулирование положения форсунки

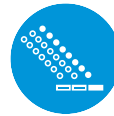

Limpieza Oscilante
Washing Oscillant
Nettoyage Oscillant
Прерывистое мытье



Limpieza Pulsante
Washing Pulsant
Nettoyage Pulsant
Пульсирующее мытье



Mando a distancia
Remote control panel
Télécommande
Пульт управления



Luz de cortesía
Courtesy light
Éclairage de courtesie
Подсветка



Self-Open



Ahorro de energía
Energy saving
Economie Énergie
Энергосбережение



Eliminación de olores
Deodorizing
Désodorisant
Дезодорирование

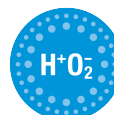

Plasma Custer

Lumen Avant

811341000
811341092Белый цвет
Черный цвет

El modelo Lumen Avant integra en un único conjunto inodoro y asiento bidé.

The Lumen Avant model integrates a WC pan and bidet in a single unit.

Le modèle Lumen Avant intègre dans un même ensemble la cuvette WC et l'abattant bidet.

Модель Lumen Avant сочетает в себе унитаз и биде.

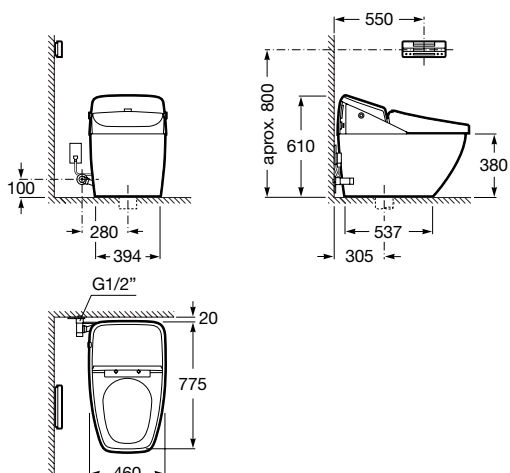

LAVADO WASHING NETTOYAGE МЫТЬЕ	Anal / Anal / Anal / Анальное	•
	Perineal / Perineal / Périnéal / Промежность	•
	Oscilante / Oscillating / Oscillant / Прерывистое	•
	Calentamiento del agua / Water heating / Chauffage d'eau / Подогрев воды	•
	Control temperatura del agua / Water temperature adjustment / Réglage température eau / Регулирование температуры воды	•
	Ajuste posición cánula / Nozzle position adjustment / Réglage position douchette / Регулирование положения форсунки	5 posiciones / positions / positions / положений
	Cánula desmontable / Removable nozzle / Douchette extractible / Съёмная форсунка	–
	Nº de cánulas / No. of nozzles / Nombre de douchettes / Количество форсунок	2
SECADO DRYING SÈCHAGE СУШКА	Ajuste temperatura del aire / Air temperature adjustment / Réglage température air / Регулирование температуры	•
ASIENTO SEAT SIÈGE СИДЕНЬЕ	Asiento calefactable / Seat heater / Chauffage de l'abattant / Подогрев сиденья	•
	Función ocupado / Occupied seat sensor / Capteur d'abattant occupé / Сенсор «занятости сиденья»	•
	Soft-Close: Sist. de caída amortiguada / Soft closing seat and cover / Frein de chute / Амортизационный механизм	•
	Apertura automática / Automatic opening / Ouverture automatique / Автоматическое открывание	•
	Cerrado automático / Automatic closing / Fermeture automatique / Автоматическое закрывание	•
	Colores / Couleurs / Couleurs / Цвета	Белый / Черный
Luz de cortesía / Courtesy light / Éclairage de courtesie / Подсветка	•	

Lumen Avant

PANEL DE CONTROL CONTROL PANEL Panneau Contrôle ПУЛЬТ УПРАВЛЕНИЯ	A distancia / <i>Remote</i> / A distance / <i>Дистанционный</i>	•
	Acceso directo a funciones / <i>Direct access to functions</i> / Accès direct aux fonctions / <i>Прямой доступ к функциям</i>	•
	Control auto. asiento y tapa / <i>Automatic seat and cover control</i> / Commande autom. abattant et couvercle / <i>Автоматическое управление сиденьем и крышкой</i>	•
	Descarga auto. de cisterna / <i>Automatic flush</i> / Chasse d'eau automatique / <i>Автоматический слив</i>	•
	Descarga completa/parcial cisterna / <i>Full/partial flush function</i> / Chasse d'eau complète/partielle / <i>Функция полного/частичного слива</i>	•
	Modo silencioso / <i>Silent mode</i> / Mode silencieux / <i>Беззвучный режим</i>	–
	Reloj / <i>Clock</i> / Horloge / <i>Часы</i>	•
	Temperatura ambiente / <i>Room temperature</i> / Température ambiante / <i>Температура среды</i>	•
	Panel auxiliar lateral / <i>Side auxiliary panel</i> / Panneau latéral auxiliaire / <i>Боковая вспомогательная панель</i>	•
HIGIENE HYGIENE HYGIÈNE ГИГИЕНА	Plasma Cluster* : Eliminación de olores / <i>Odour elimination</i> / Désodorisant / <i>Дезодорирование</i>	•
	Asiento y tapa desmontables / <i>Removable seat and cover</i> / Abattant et couvercle extractibles / <i>Съемное сиденье с крышкой</i>	•
	Cánula autolimpiable / <i>Self-cleaning nozzle</i> / Douchette autonettoyante / <i>Самоочищающаяся форсунка</i>	•
	Descarga automática cisterna / <i>Automatic flush</i> / Décharge auto. chasse d'eau / <i>Автоматический слив</i>	•
AHORRO ENERGIA ENERGY SAVING ECONOMIE ÉNERGIE ЭНЕРГОСБЕРЕЖЕНИЕ	Modo ahorro energía / <i>Energy saving function</i> / Mode économie d'énergie / <i>Функция энергосбережения</i>	•
	Pulsador ON/OFF / <i>Press button ON/OFF</i> / Bouton ON/OFF / <i>Кнопка ON/OFF</i>	•

* Innovador sistema que mediante la utilización de **Plasma Cluster** permite la purificación del aire eliminando virus y gérmenes, así como malos olores. Es totalmente automático y se activa al detectar presencia delante del inodoro.

* Innovative system with **Plasma Cluster** that permits purifying the air, eliminating viruses and germs as well as unpleasant smells. It connects automatically on detecting the presence of someone in front of the toilet. Air heating through a compact system.

* Novateur, le système avec **Plasma Cluster** permet de purifier l'air en éliminant tous virus, germes et autres mauvaises odeurs. Il se déclenche automatiquement dès que l'utilisateur se place devant la cuvette du WC.

* Инновационная система с **Plasma Cluster** способствует очищению воздуха, уничтожению вирусов и бактерий, а также устранению неприятных запахов. Система автоматически определяет присутствие пользователя. Подогрев воздуха осуществляется с помощью компактной системы.



Multiclin Premium

Nueva generación de Multiclins que mejoran la higiene y el confort en el baño, gracias a las innovadoras tecnologías y a su panel de control. El asiento desmontable permite su fácil instalación y limpieza. Los modelos, Round RF (redondo) y Square SF (cuadrado) se adaptan a las colecciones de baño Roca.

A new generation of Multiclins that enhances hygiene and comfort in the bathroom, thanks to innovative technologies and its control panel. The removable seat allows for easy installation and cleaning. The models, Round RF and Square SF, fit Roca's bathroom collections.

Nouvelle génération de Multiclins qui améliore l'hygiène et le confort dans la salle de bains, grâce aux innovantes technologies et à leur panneau de commande. L'abatant amovible facilite sa pose et son nettoyage. Les modèles, Round RF (rond) et Square SF (carré) s'adaptent aux collections de salle de bains Roca.

Новое поколение Multiclins обеспечивает гигиену и комфорт в ванной комнате при помощи инновационных технологий и пульта управления. Съемное сиденье обеспечивает простоту установки и уборки. Модели Round RF (круглая) и Square SF (квадратная) сочетаются с коллекциями ванных комнат Roca.

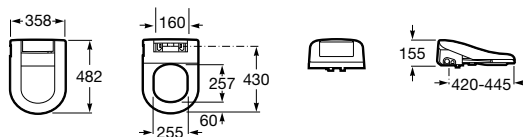

811501000 Premium Round RF

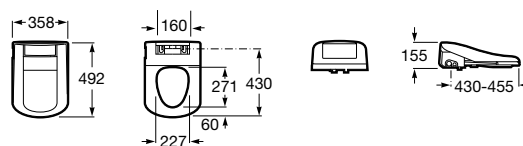

811505000 Premium Square SF



Multiclin Premium



LAVADO WASHING NETTOYAGE МЫТЬЕ	Anal / Anal / Anal / Анальное	●
	Perineal / Perineal / Périnéal / Промежность	●
	Oscilante / Oscillating / Oscillant / Прерывистое	●
	Pulsante / Pulsating / Pulsant / Пульсирующее	–
	Calentamiento del agua / Water heating / Chauffage d'eau / Подогрев воды	●
	Control intensidad (presión) del agua / Water intensity (pressure) adjustment / Réglage intensité (pression) d'eau / Регулировка интенсивности (давления) воды	5 niveles / levels / niveaux / уровней
	Control temperatura del agua / Water temperature adjustment / Réglage température eau / Регулировка температуры воды	3 niveles / levels / niveaux / уровней
	Ajuste posición cánula / Nozzle position adjustment / Réglage position douchette / Регулировка положения форсунки	5 posiciones / positions / positions / положений
	Cánula desmontable / Removable nozzle / Douchette extractible / Съемная форсунка	–
Nº de cánulas / Num. of nozzles / N. douchettes / Количество форсунок	1	
SECADO DRYING SÉCHAGE СУШКА	Ajuste temperatura del aire / Air temperature adjustment / Réglage température air / Регулирование температуры воздуха	3 niveles / levels / niveaux / уровней
ASIENTO SEAT SIÈGE СИДЕНЬЕ	Asiento calefactable / Seat heater / Chauffage de l'abattant / Подогрев сиденья	3 niveles / levels / niveaux / уровней
	Función ocupado / Occupied seat sensor / Capteur d'abattant occupé / Сенсор «занятого сиденья»	●
	Soft-Close: Sist. de caída amortiguada / Soft closing seat and cover / Frein de chute / Сиденье и крышка с амортизационным механизмом	●
	Apertura automática / Automatic opening / Ouverture automatique / Автоматическое открывание	–
	Cerrado automático / Automatic closing / Fermeture automatique / Автоматическое закрывание	–
	Colores / Couleurs / Couleurs / Цвета	Blanco / White / Blanc / Белый
	Luz de cortesía / Courtesy light / Éclairage de courtesie / Подсветка	–
Material antibacteriano / Antibacterial material / Antibactérien / Антибактериальный материал	●	
PANEL DE CONTROL CONTROL PANEL PANNEAU CONTRÔLE ПУЛЬТ УПРАВЛЕНИЯ	A distancia / Remote / A distance / Дистанционный	●
	Lateral / Side / Latéral / Боковой	–
	Acceso directo a funciones / Direct access to functions / Accès direct aux fonctions / Прямой доступ к функциям	●
	Control auto. asiento y tapa / Automatic seat and cover control / Commande autom. abattant et couvercle / Автоматическое управление сиденьем и крышкой	–
	Descarga auto. de cisterna / Automatic flush / Chasse d'eau automatique / Автоматический слив	–
	Descarga completa/parcial cisterna / Full/partial flush function / Chasse d'eau complète/partielle / Функция полного/частичного слива	–
	Modo silencioso / Silent mode / Mode silencieux / Беззвучный режим	●
	Reloj / Clock / Horloge / Часы	●
	Programas personalizados / Customized programming / Programmes personnalisés / Индивидуальные программы	–
	Temperatura ambiente / Room temperature / Température ambiante / Температура окружающей среды	–
	Pantalla LCD / Display LCD / Ecran LCD / ЖК дисплей	●
Panel auxiliar lateral / Side auxiliary panel / Panneau latéral auxiliaire / Дополнительная боковая панель	●	
HIGIENE HYGIENE HYGIÈNE ГИГИЕНА	Eliminación de olores / Odour elimination / Désodorisant / Дезодорирование	●
	Asiento y tapa desmontables / Removable seat and cover / Abattant et couvercle extractibles / Съемное сиденье и крышка	●
	Cánula autolimpiable / Self-cleaning nozzle / Douchette autonettoyante / Самоочищающаяся форсунка	●
	Descarga automática cisterna / Automatic flush / Décharge auto. chasse d'eau / Автоматический слив	–
AHORRO ENERGIA ENERGY SAVING ECONOMIE ÉNERGIE ЭНЕРГОСБЕРЕЖЕНИЕ	Modo ahorro energía / Energy saving function / Mode économie d'énergie / Функция энергосбережения	●
	Pulsador ON/OFF / Press button ON/OFF / Bouton ON/OFF / Кнопка ON/OFF	●

Multiclin Advance

Los modelos de la gama Multiclin Advance son compatibles con las colecciones de baño Roca. Son la solución más básica e intuitiva de la nueva generación de Multiclins. Disponen de un panel de control lateral integrado en el mismo asiento.

Los modelos de la gama Multiclin Advance son compatibles con las colecciones de baño Roca. Son la solución más básica e intuitiva de la nueva generación de Multiclins. Disponen de un panel de control lateral integrado en el mismo asiento.

Los modelos de la gama Multiclin Advance son compatibles con las colecciones de baño Roca. Son la solución más básica e intuitiva de la nueva generación de Multiclins. Disponen de un panel de control lateral integrado en el mismo asiento.

Modeli iz gammy Multiclin Advance sochetajutsja s kolekcijami vannyx komnat Roca. Esto bazovoe i intuitivnoe reshenie ot novogo pokolenija izdelij Multiclin. Bokovaja panel' upravlenija vstroena v siden'e.

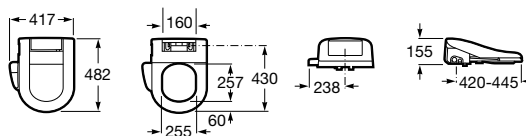

811503000 Advance Round

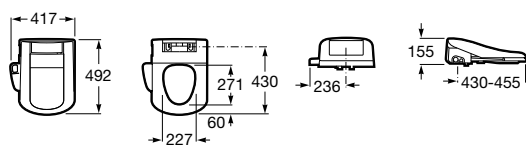

811506000 Advance Square



















Multiclin Advance



ROUND RF SQUARE SF

LAVADO WASHING NETTOYAGE МЫТЬЕ	Anal / Anal / Anal / Анальное	●
	Perineal / Perineal / Périnéal / Промежность	●
	Oscilante / Oscillating / Oscillant / Прерывистое	–
	Pulsante / Pulsating / Pulsant / Пульсирующее	●
	Calentamiento del agua / Water heating / Chauffage d'eau / Подогрев воды	●
	Control intensidad (presión) del agua / Water intensity (pressure) adjustment / Réglage intensité (pression) d'eau / Регулирование интенсивности (давления) воды	5 niveles / levels / niveaux / уровней
	Control temperatura del agua / Water temperature adjustment / Réglage température eau / Регулирование температуры воды	3 niveles / levels / niveaux / уровней
	Ajuste posición cánula / Nozzle position adjustment / Réglage position douchette / Регулирование положения форсунки	–
	Cánula desmontable / Removable nozzle / Douchette extractible / Съёмная форсунка	–
Nº de cánulas / Num. of nozzles / N. douchettes / Количество форсунок	2	
SECADO DRYING SÉCHAGE СУШКА	Ajuste temperatura del aire / Air temperature adjustment / Réglage température air / Регулирование температуры воздуха	3 niveles / levels / niveaux / уровней
ASIENTO SEAT SIÈGE СИДЕНЬЕ	Asiento calefactable / Seat heater / Chauffage de l'abattant / Подогрев сиденья	3 niveles / levels / niveaux / уровней
	Función ocupado / Occupied seat sensor / Capteur d'abattant occupé / Сенсор «занятого сиденья»	●
	Soft-Close: Sist. de caída amortiguada / Soft closing seat and cover / Frein de chute / Сиденье и крышка с амортизационным механизмом	●
	Apertura automática / Automatic opening / Ouverture automatique / Автоматическое открывание	–
	Cerrado automático / Automatic closing / Fermeture automatique / Автоматическое закрывание	–
	Colores / Couloirs / Couleurs / Цвета	Blanco / White / Blanc / Белый
	Luz de cortesía / Courtesy light / Éclairage de courtesie / Подсветка	–
	Material antibacteriano / Antibacterial material / Antibactérien / Антибактериальный материал	●
PANEL DE CONTROL CONTROL PANEL PANNEAU CONTRÔLE ПУЛЬТ УПРАВЛЕНИЯ	A distancia / Remote / A distance / Дистанционный	–
	Lateral / Side / Latéral / Боковой	●
	Acceso directo a funciones / Direct access to functions / Accès direct aux fonctions / Прямой доступ к функциям	●
	Control auto. asiento y tapa / Automatic seat and cover control / Commande autom. abattant et couvercle / Автоматическое управление сиденьем и крышкой	–
	Descarga auto. de cisterna / Automatic flush / Chasse d'eau automatique / Автоматический слив	–
	Descarga completa/parcial cisterna / Full/partial flush function / Chasse d'eau complète/partielle / Функция полного/частичного слива	–
	Modo silencioso / Silent mode / Mode silencieux / Беззвучный режим	●
	Reloj / Clock / Horloge / Часы	●
	Programas personalizados / Personalised programs / Programmes personnalisés / Индивидуальные программы	–
	Temperatura ambiente / Room temperature / Température ambiante / Температура окружающей среды	–
	Pantalla LCD / Display LCD / Ecran LCD / ЖК дисплей	●
	Panel auxiliar lateral / Side auxiliary panel / Panneau latéral auxiliaire / Вспомогательная боковая панель	●
HIGIENE HYGIENE HYGIÈNE ГИГИЕНА	Eliminación de olores / Odour elimination / Désodorisant / Дезодорирование	–
	Asiento y tapa desmontables / Removable seat and cover / Abattant et couvercle extractibles / Съёмное сиденье и крышка	●
	Cánula autolimpiable / Self-cleaning nozzle / Douchette autonettoyante / Самоочищающаяся форсунка	●
	Descarga automática cisterna / Automatic flush / Décharge auto. chasse d'eau / Автоматический слив	–
AHORRO ENERGIA ENERGY SAVING ECONOMIE ÉNERGIE ЭНЕРГОСБЕРЕЖЕНИЕ	Modo ahorro energía / Energy saving function / Mode économie d'énergie / Функция энергосбережения	●
	Pulsador ON/OFF / Press button ON/OFF / Bouton ON/OFF / Кнопка ON/OFF	●

Compatibilidad con Inodoros Compatibility with WC Compatibilité avec Cuvettes WC Совместимость с унитазами		MULTICLIN PREMIUM		MULTICLIN ADVANCE	
		Round RF	Square SF	Round RF	Square SF
INODOROS / WCs / CUVETTES / УНИТАЗЫ					
346567..0	HAPPENING Suspendido Wall-Hung Cuvette mural Подвесной		•	•	
34662E..0	HALL Suspendido Wall-Hung Cuvette mural Подвесной			•	•
347247..0	MERIDIAN Tanque alto High-level cistern Réservoir haut Высокорасполагаемый бачок		•	•	
34224H..0	MERIDIAN Movilidad reducida Reduced Mobility Mobilité réduite Ограниченная подвижность		•	•	
346247..0	MERIDIAN Suspendido Wall-Hung Cuvette mural Подвесной		•	•	
342245..0	MERIDIAN Tanque bajo Close-coupled Réservoir attenant Компакт		•	•	
342321..0 342320..0	DAMA Tanque bajo Close-coupled Réservoir attenant Компакт		•	•	
342515..0	DAMA SENSO Tanque bajo Close-coupled Réservoir attenant Компакт			•	•
346517..0	DAMA SENSO Suspendido Wall-Hung Cuvette mural Подвесной			•	•
347517..0	DAMA SENSO COMPACT Tanque alto High-level cistern Réservoir haut Высокорасполагаемый бачок			•	•
342394..0 342395..0 34239S..0	VICTORIA Tanque bajo Close-coupled Réservoir attenant Компакт		•	•	
344398..0 344397..0	VICTORIA Tanque alto High-level cistern Réservoir haut Высокорасполагаемый бачок		•	•	
346303..S	VICTORIA Suspendido Wall-Hung Cuvette mural Подвесной		•	•	



Общественные места



*Public Spaces**Espaces Publics**Общественные места*

174	Espacios públicos	<i>Public spaces</i>	Espaces Publics	<i>Общественные места</i>		176 Access 178 Superinox Family 179 Hotel's 2.0 180 Hotel's
184	Urinarios	<i>Urinals</i>	Urinoirs	<i>Писсуары</i>	184 Site 185 Mural 186 Spun 187 Hall Waterless	188 Euret 189 Chic 189 Mini 189 Wing
191	Griferías	<i>Faucets</i>	Robinetteries	<i>Смесители</i>		
191	Griferías electrónicas		<i>Electronic fittings</i>	Robinetterie électroniques	<i>Электронные смесители</i>	191 Amura 192 M2 193 Moai 194 Sanicontrol 194 Sentronic-s 196 Vortex
197	Grifería temporizada		<i>Self-closing fitting</i>	Robinetterie temporisée	<i>Самозакрывающиеся смесители</i>	197 Sprint
201	Fluxores		<i>Flush valves</i>	Robinets de chasse	<i>Сливные клапаны</i>	201 Aqua
203	Lavaderos	<i>Laundry-sink</i>	Bac à laver	<i>Стиральные мойки</i>		203 Office 203 Henares
204	Varios	<i>Sundry</i>	Divers	<i>Разное</i>		204 Oriental 204 Universal 205 Garda

Общественные места

Amplia gama destinada a los espacios públicos donde Roca se impone gracias a la calidad, funcionalidad y diseño de sus productos.

Destaca entre ellos el nuevo urinario **Hall**, con tecnología Waterless, que no necesita agua ni electricidad para su uso. Se trata de un innovador sistema que mediante un cartucho reemplazable, evita los malos olores y el despilfarro de agua y energía.



Movilidad reducida
Reduced mobility
Mobilité réduite
Ограниченная подвижность



Inodoros: 6/3 litros
Toilets: 6/3 L
WC: 6/3 L
Унитазы: 6/3 литра



Waterless



Grifería electrónica
Electronic faucet
Robinetterie électronique
Электронный смеситель



Grifería Temporizada
Self-closing fitting
Robinetterie temporisée
Самозакрывающийся смеситель



Public Spaces

An extensive range for public spaces, a field in which Roca leads the way thanks to the quality, functionality and design of its products.

Highlights include the new **Hall** urinal, featuring Waterless technology, which requires neither water nor electricity to work. This innovative system uses a replaceable cartridge to prevent unpleasant odours and the wasting of water and energy.

Espaces Publics

Large gamme destinée aux espaces publics où Roca s'impose grâce à la qualité, la fonctionnalité et le design de ses produits.

Parmi ces produits, soulignons le nouvel urinoir **Hall**, avec technologie Waterless d, dont l'utilisation ne nécessite ni eau ni électricité. Il s'agit d'un système innovant qui, au moyen d'une cartouche remplaçable, évite les mauvaises odeurs et le gaspillage d'eau et d'énergie.







Общественные места

Roca предлагает широкий ассортимент моделей для общественных мест, являясь лидером в этой области благодаря высокому качеству, функциональности и дизайну своих продуктов.

Особого внимания заслуживает новый писсуар Hall, использующий технологию Waterless и не требующий ни воды, ни электричества для работы. В этой инновационной системе используется сменный картридж для предотвращения появления неприятного запаха, который позволяет экономить воду и электричество.

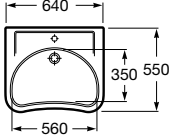
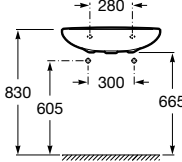

Access

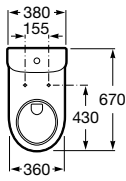
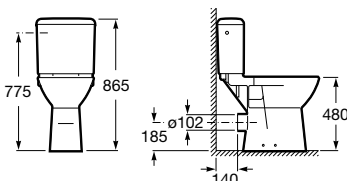
Lavabo mural	Wall-hung wash-basin	Lavabo mural	Настенная раковина
			
327230000 ○●○ Lavabo con: 527002510 Juego de fijación.	Wash-basin with: 527002510 Fixing kit.	Lavabo avec: 527002510 Jeu de fixation.	Раковина с: 527002510 Установочным комплектом.
Opcional:	As option:	En option:	Дополнительно:
506403207 Desagüe con sifón empotrado y rebosadero.	Concealed waste fitting with built-in trap and overflow.	Vidage avec siphon encastré et trop-plein.	Скрытый выпуск с встроенным сифоном и переливом.
Inodoro	WC suite	Cuvette WC	Унитаз
	 		
Altura especial 480 mm (sin asiento).	Special height 480 mm (without seat).	Hauteur spéciale 480 mm (sans lunette).	Специальная высота 480 мм (без сиденья).
342236000 Taza para tanque bajo, salida horizontal con: 527003010 Juego de fijación.	WC pan horizontal outlet with: 527003010 Fixing kit.	Cuvette à évacuation horizontale avec: 527003010 Jeu de fixation.	Чаша унитаза с горизонтальным выпуском с: 527003010 Установочным комплектом.
342237000 Taza para tanque bajo de salida vertical con: 527003010 Juego de fijación.	WC pan vertical outlet with: 527003010 Fixing Kit.	Cuvette à évacuation verticale avec: 527003010 Jeu de fixation.	Чаша унитаза с вертикальным выпуском с: 527003010 Установочным комплектом.
341230000 Tanque completo con: 822811001 Juego de mecanismos de doble descarga 3/6 litros.	Cistern complete with: 822811001 3/6 litres dual-flush cistern fittings.	Réservoir complet avec: 822811001 Jeu de mécanisme à poussoir double volume 3/6 litres.	Бачок комплектуется: 822811001 механизмом двойного слива на 3/6 литров.
801230004 Asiento y tapa con bisagras de acero inoxidable.	Seat and cover with stainless steel hinges.	Abattant double à charnières inox.	Сиденье с крышкой с креплениями из нержавеющей стали.
80123D004 Aro con bisagras de acero inoxidable.	Ring with stainless steel hinges.	Lunette à charnières inox.	Сиденье без крышки с креплениями из нержавеющей стали.



Access

Inodoro suspendido

Wall-hung WC pan

Cuvette de WC mural

Подвесной унитаз

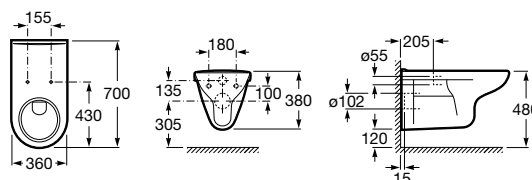

346237000	Inodoro suspendido.	Wall-hung WC pan.	Cuvette WC mural.	Чаша подвесного унитаза.
801230004	Asiento y tapa con bisagras de acero inoxidable.	Seat and cover with stainless steel hinges.	Abattant double à charnières inox.	Сиденье и крышка с креплениями из нержавеющей стали.
80123D004	Aro con bisagras de acero inoxidable.	Ring with stainless steel hinges.	Lunette à charnières inox.	Круговое сиденье с креплениями из нержавеющей стали.





Superinox Family

81585000Y 515 x 515 mm
Asa angular a dos paredes para plato de ducha o bañera con 3 fijaciones.

Corner grab rail for shower tray or bath 3 fixing points.

Poignée d'angle pour receveur de douches ou pour baignoire à 3 fixations.

Угловой поручень для душевого поддона или ванны с 3 точками крепления.



81584000Y 400 mm
81584100Y 600 mm
81584200Y 900 mm
81584300Y 1200 mm
81584400Y 1500 mm

Asas rectas con 3 fijaciones.

Straight grab rail 3 fixing points.

Poignée droite à 3 fixations.

Прямой поручень с 3 точками крепления.



81585100Y 450 x 900
Derecha / Right
Droite / Правый

81585200Y 450 x 900
Izquierda / Left
Gauche / Левый

81584500Y 515 x 515 mm
Asa angular de 90° para inodoro con 3 fijaciones.
90° angle grab rail for WC 3 fixing points.

Poignée d'angle de 90° pour cuvette de WC à 3 fixations.

Поручень с изгибом 90° для унитаза с 3 точками крепления.



81584800Y 475 x 475 mm
Asa angular de 135° para inodoro con 3 fijaciones.

135° angle grab rail for WC 3 fixing points.

Poignée d'angle de 135° pour cuvette de WC à 32 fixations.

Поручень с изгибом 135° для унитаза с 3 точками крепления.



81584600Y 450 x 900
Derecha / Right
Droite / Правый

81584700Y 450 x 900
Izquierda / Left
Gauche / Левый

81584900Y 470 x 470 mm
Asa angular de 45° para plato de ducha o bañera con 3 fijaciones.

45° angle grab rail for shower tray or bath 3 fixing points.

Poignée d'angle de 45° pour receveur de douches ou pour baignoire à 3 fixations.

Поручень с изгибом 45° для душевого поддона или ванны с 3 точками крепления.



81585300Y 750 mm
Asa abatible.
Hinged grab rail.
Poignée abattable.
Откидной поручень.



Brillante 1
Polished 1
Brillant 1
Блестящий 1

Mate 2
Satin 2
Mate 2
Матовый 2

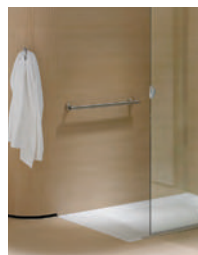

Substituir Y de la referencia de producto por el código del acabado elegido.

In the product number replace Y with the code for the chosen finish.

Remplacer Y de la référence du produit par le code de la finition choisie.

В артикуле продукта замените Y на код выбранной отделки.

Hotel's 2.0

816721001 Percha.
Robe hook.
Patère.
Крючок.



816371001 Jabonera de pared.
Soap dish.
Porte-savon.
Настенная мыльница.



816722001 Dosificador.
Dispenser.
Doseur.
Дозатор.



816390001 Dosificador de encimera.
Worktop dispenser.
Doseur à poser.
Дозатор для столешницы.



816723001 Vaso.
Tumbler.
Verre.
Стакан.



816388001 Vaso de encimera.
Worktop tumbler.
Verre à poser.
Стакан для столешницы.



816372001 600 mm
Repisa.
Shelf.
Tablette.
Полка.



816385009 250 x 125 mm
Bandeja.
Worktop tray.
Plateau pour à poser.
Поднос для столешницы.



816730001 300 x 120 mm
Contenedor de rejilla.
Grated container.
Container grille.
Решетчатый контейнер.

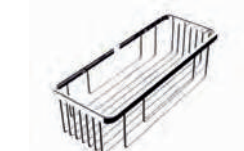

816403001 300 x 120 mm
Contenedor de rejilla.
Grated container.
Container grille.
Решетчатый контейнер.



816731001 200 x 200 mm
Contenedor de rejilla de rincón.
Corner grated container.
Container grille d'angle.
Угловой решетчатый контейнер.



816401001 150 x 150 mm
Contenedor de rejilla de rincón.
Corner grated container.
Container grille d'angle.
Угловой решетчатый контейнер.



816386001 Toallero doble.
Double towel rack.
Porte-serviettes double.
Двойной полотенцедержатель.



816376001 750 mm
816729001 600 mm
816728001 450 mm
816727001 300 mm
Toallero de lavabo.
Basin towel rail.
Porte-serviettes pour lavabo.
Полотенцедержатель для раковины.



816724001 ø 210 mm
Toallero de anilla.
Towel ring.
Porte-serviettes anneau.
Круговой полотенцедержатель.



816378001 Toallero doble giratorio.
Double swivel towel rail.
Porte-serviettes double rotatif.
Поворотный двойной полотенцедержатель.



Hotel's 2.0

816379001 Portatoallas.
Towel rack.
Porte-serviettes.
Полотенцедержатель.



816396001 800 mm
816395001 600 mm
816394001 400 mm
Asa de baño.
Support for bath.
Poignée de bain.
Поручень для ванны.



816398001 135°
Asa de baño angular.
Corner grab for bathroom.
Poignée d'angle.
Угловой поручень для ванны.



816399001 90°
Asa de baño angular.
Corner grab for bathroom.
Poignée d'angle.
Угловой поручень для ванны.



816400001 Asa de baño abatible.
Hinged grab rail.
Poignée abattable.
Откидной поручень.



816720001 Portarrollo.
Toilet roll holder.
Porte-papier à rouleau.
Держатель для бумаги.



816725001 Portarrollo de reserva.
Spare toilet roll holder.
Parte rouleau de réserve.
Дополнительный держатель для бумаги.

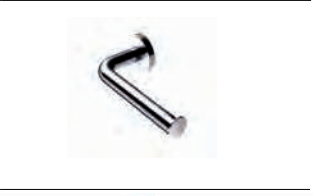

816383001 Portarrollo sin tapa.
Toilet roll holder without lid.
Parte rouleau sans couvercle.
Держатель для бумаги без крышки.



816369001 Escobillero.
Brush holder.
Porte-balayette.
Держатель для ершика.



816726001 Escobillero pared.
Wall-mounted brush holder.
Porte-balayette mural.
Настенный держатель для ершика.



816380001 Espejo de aumento a pared 2 brazos con luz.
Twin-arm magnifying mirror with light.
Miroir mural grossissant à deux bras avec éclairage.
Увеличительное зеркало с подсветкой и двухзахватной ручкой.



816381001 Espejo de aumento a pared 2 brazos sin luz.
Twin-arm magnifying mirror without light.
Miroir mural grossissant à deux bras sans éclairage.
Увеличительное зеркало с подсветкой и двухзахватной ручкой.



816392001 6 l.
Papelera.
Wastepaper basket.
Corbeille à papier.
Мусорный контейнер.



816393001 Secador de pelo.
Hairdryer.
Sèche-cheveux.
Фен для волос.



Hotel's

815440001 Percha.
Robe hook.
Patère.
Крючок.



815482001 43 mm ø
Percha recta.
Straight hook.
Patère droite.
Прямой крючок.



815491001 Percha doble.
Double robe hook.
Patère double.
Двойной крючок.



815441001 Gancho.
Robe hook.
Patère.
Крючок.



Se suministran 10 unidades.
Provided 10 units.
Fournie 10 unités.
В комплекте 10 штук.

815410001 Jabonera.
Soap holder.
Porte-savon.
Мыльница.



815488001 1 l
Dosificador gel para
encimera.
Recessed gel dispenser.
Doseur de gel à poser
sur plan.
Встроенный дозатор
для геля.

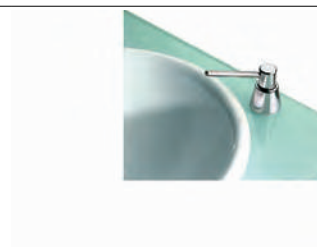

Recomendado para hoteles
y colectividades.
Recommended for hotel.
Recommandé pour les hôtels
et les collectivités.
Рекомендован для отелей
и общественных мест.

815430001 Portavasos.
Tumbler holder.
Porte-verre.
Держатель для ста-
кана.



815402001 600 mm
Repisa.
Shelf.
Tablette.
Полка.



815481001 405 mm
Contenedor de rejilla
doble.
Double grated container.
Container grille double.
Двойной решетчатый
контейнер.

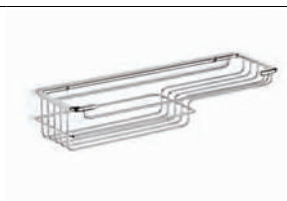

815413001 205 mm
Contenedor.
Container.
Container.
Контейнер.



815414001 Contenedor de rincón.
Crozier container.
Container d'angle.
Угловой контейнер.



815422001 600 mm
815420001 450 mm
Toallero de lavabo.
Basin towel rail.
Porte-serviettes
lavabo.
Полотенцедержатель
для раковины.



815429001 400 mm
Toallero.
Towel rail.
Porte-serviettes.
Полотенцедержатель.



815428001 280 mm
Toallero de bidé.
Bidet towel rail.
Porte-serviettes bidet.
Полотенцедержатель
для биде.



Hotel's

815425001 200 mm ø
Toallero de anilla.
Towel ring.
Porte-serviettes
anneau.
*Круговой полотенце-
держатель.*



815282001 600 x 275 x 170 mm
Portatoallas doble.
Double towel rack.
Porte-serviettes
double.
*Двойной
полотенцедержатель.*



815409001 600 x 285 x 100 mm
Portatoallas doble.
Double Towel rack.
Porte-serviettes
double.
*Двойной полотенце-
держатель.*



815408001 600 x 225 mm
Portatoallas - 4.
Towel rack - 4.
Porte-serviettes - 4.
Полотенцедержатель-4.



Se suministran 4 unidades.
Provided 4 units.
Fournie 4 unités.
В комплекте 4 штуки.

815474001 510 mm
Asa-jabonera de baño.
Support-soap for bath.
Poignée-savon de
bain.
*Мыльница с поручнем
для ванны.*



815473001 350 mm
Asa de baño recta.
*Support handgrip
for bath.*
Poignée de bain droite.
Поручень для ванны.



815437001 Portarrollo.
Toilet roll holder.
Porte-papier à rouleau.
*Держатель для
бумаги.*

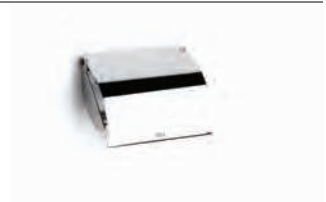

815436001 Portarrollo de reserva.
Spare toilet roll holder.
Porte rouleau de
réserve.
*Держатель
для запасной бумаги.*



815480001 Escobillero pared.
*Wall-mounted brush
holder.*
Porte-balayette mural.
*Настенный держатель
для ершика.*



815490001 Escobillero metálico.
Metal brush holder.
Porte-balai métallique.
*Металлический
держатель для ершика.*



815486001 180 mm ø
Espejo aumento
Magnifying mirror.
Miroir grossissant.
*Увеличительное зер-
кало.*



815489001 6 l.
815487001 3 l.
Papelera.
Wastepaper basket.
Corbeille à papier.
Мусорный контейнер.



Hotel's

81540000L Blanco / White /
Blanche / Белый
81540000M Gris / Grey / Gris /
Серый

Asiento ducha
abatible.
Folding shower seat.
Siège de douche
rabattable.
*Складное сиденье
для душа.*



815492001 Portakleenex de pared.
Kleenex holder.
Porte mouchoirs en
papier (kleenex).
*Настенный
держатель
для салфеток
(kleenex).*



815493001 Tendadero extensible.
Extensible clothes line.
Séchoir extensible.
*Раздвижной
держатель
для одежды.*



815494001 Secador de pelo.
Hairdryer.
Sèche-cheveux.
Фен для волос.



815496000 1200 mm - 500 W
815495000 1200 mm - 300 W

Toallero eléctrico.
Blanco.
*Electrical towel rail.
White.*
Porte-serviettes
électrique. Blanc.
*Электрический
держатель
для полотенец.
Белый.*



815497001 1500 mm
250 W
Toallero eléctrico.
Cromado.
*Electrical towel rail.
Chrome.*
Porte-serviettes
électrique. Chromé.
*Электрический
держатель
для полотенец.
Хром.*



Site

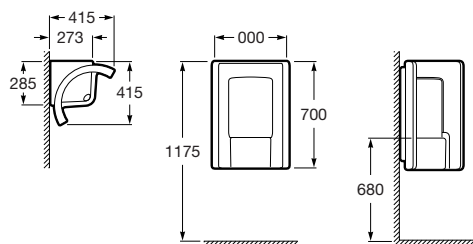

359601000

Urinario de alimentación empotrada con juego de fijación, sifón, flexible, codo y conector.

Urinal with built-in water supply with fixing set, waste pipe, flexible tube, elbow joint and connector.

Urinoir alimentation encastré avec kit de fixation, siphon, flexible, coude et raccord.

Писсуар с установочным комплектом, сифоном, гибкой подводкой, патрубком и соединителем.



Site frontal

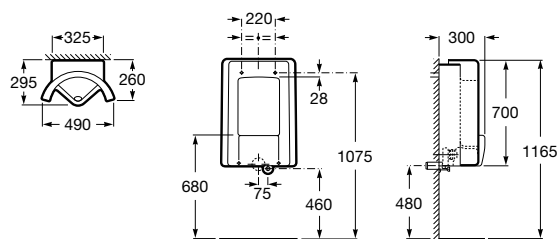

359605..0

Urinario de alimentación posterior.

Back inlet urinal.

Urinoir à alimentation postérieure.

Писсуар с задним подводом воды.

359607..0

Urinario de alimentación superior.

Top inlet urinal.

Urinoir à alimentation supérieure.

Писсуар с подводом воды сверху.

359608..0

Urinario electrónico alimentación con conexión a la red 230 V.

Electronic urinal powered by 230 V mains connection.

Urinoir électronique alimenté par le secteur en 230 V.

Электронный писсуар, питание от сети 230V.

359609..0

Urinario electrónico alimentación con 4 pilas alcalinas 1,5 LRG (AA).

Electronic urinal powered by 4 alkaline AA batteries (1.5 V LRG).

Urinoir électronique alimenté par 4 piles alcalines 1,5 V LRG (AA).

Электронный писсуар, питание от 4 щелочных батареек 1,5 LRG (AA).

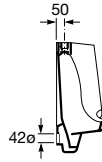
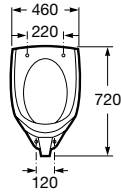
Mural

353330001	Urinario mural, de alimentación superior con manguito, tapón de limpieza y juego de fijación.	<i>Wall-mounted top inlet urinal with hose, cleaning cover and mounting kit.</i>	Urinoir mural, alimentation supérieure par raccord flexible, bouchon de propreté et set de fixation.	<i>Настенный писсуар с верхним подводом, очистной пробкой и установочным комплектом.</i>
526505114 ⁽¹⁾	Codo enlace mural.	<i>Wall connection elbow joint</i>	Coude raccordement mural.	<i>Стенной соединительный патрубков.</i>
526505214 ⁽¹⁾	Codo desagüe mural.	<i>Wall waste elbow joint.</i>	Coude vidage mural.	<i>Патрубков для выпуска в стену.</i>



Medidas en mm.
Dimensions in mm.
Mesures en mm.
Габариты в мм.







Sustituir (..) de la referencia de producto por el código de color elegido.

In the product number replace (..) with the code for the chosen colour.

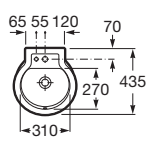
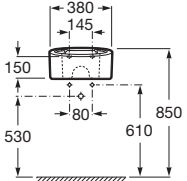
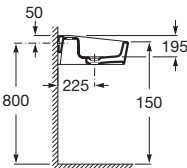
Remplacer (..) de la référence du produit par le code de la couleur choisie.

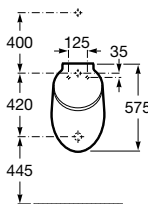
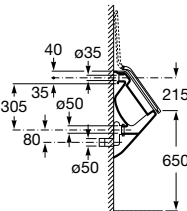
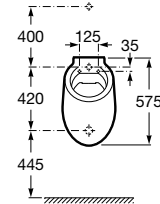
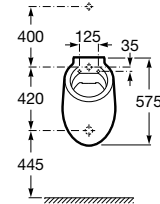
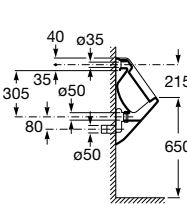
В артикуле продукта замените (..) на код выбранного цвета.

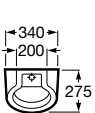
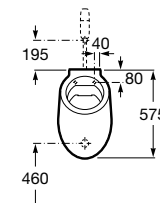
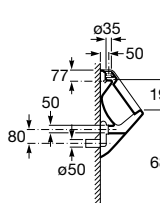
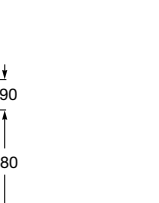
Spun

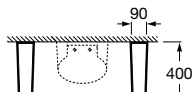
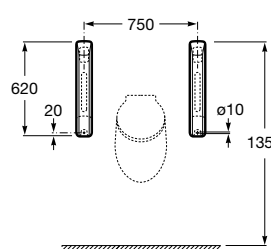
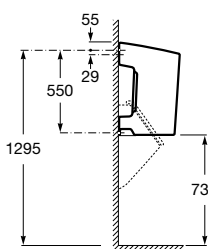
Lavabo		Wash-basin		Lavabo		Раковина	
							
327140000	380 x 435	Lavabo.	Wash-basin.	Lavabo.			Раковина.
☒							
Urinario		Urinal		Urinoir		Писсуар	
							
353148..0	Urinario de alimentación posterior con tapa.	Rear inlet urinal with lid.	Urinoir à alimentation postérieure et abattant.				Писсуар с задним подводом воды с крышкой.
353147..0	Urinario de alimentación posterior sin tapa.	Rear inlet urinal without lid.	Urinoir à alimentation postérieure sans abattant.				Писсуар с задним подводом воды без крышки.
☒							
							
353149..0	Urinario de alimentación superior sin tapa.	Top inlet urinal.	Urinoir à alimentation supérieure.				Писсуар с верхним подводом воды.
☒							
							
387091..0	Separador urinario.	Urinal partition wall.	Cloison de séparation pour urinoirs.				Перегородка для писсуаров.

Medidas en mm.
Dimensions in mm.
Mesures en mm.
Габариты в мм.

Hall Waterless

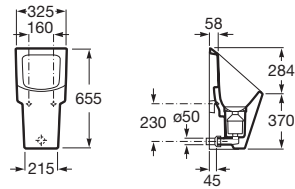

353621000	Incluye conector de desagüe y cartucho Waterless.	Includes waste connector and Waterless cartridge.	Comprend raccord de sortie et cartouche Waterless.	Включает выпускное соединение и картридж Waterless.
892206000	Cartucho recambio.	Replacement cartridge.	Cartouche de rechange.	Сменный картридж.



Euret

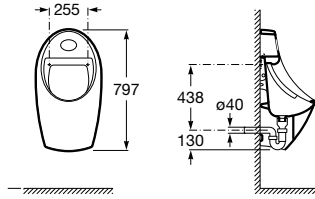

35945E000

Urinario electrónico alimentación con 4 pilas alcalinas 1,5 V LRG (AA).

Electronic urinal powered by 4 alkaline AA batteries (1.5 V LRG).

Urinoir électronique alimenté par 4 piles alcalines 1,5 V LRG (AA).

Электронный писсуар, питание от 4 щелочных батареек 1,5 LRG (AA).

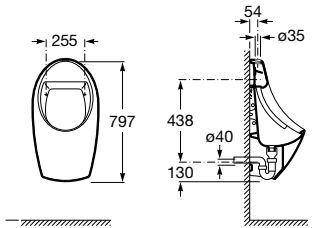

35945M000

Urinario electrónico alimentación con conexión a la red 230 V.

Electronic urinal powered by 230 V mains connection.

Urinoir électronique alimenté par le secteur en 230 V.

Электронный писсуар, питание от сети 230 V.

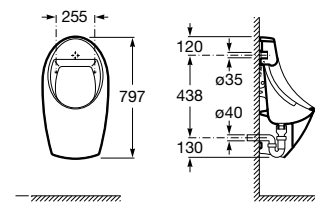

35945F000

Urinario de alimentación posterior.

Rear inlet urinal.

Urinoir à alimentation postérieure.

Писсуар с задним подводом.

35945H000

Urinario de alimentación superior.

Top inlet urinal.

Urinoir à alimentation supérieure.

Писсуар с верхним подводом.



526901310

Fliuxor electrónico Vortex para urinario. Alimentación con pila alcalina de 9V.

Vortex urinal electronic flush valve. Powered by one 9V alkaline battery.

Robinet de chasse électronique Vortex pour urinoirs. Alimentation par une pile alcaline de 9V.

Электронный сливной клапан Vortex для писсуара. Питание от одной щелочной батареи 9V.

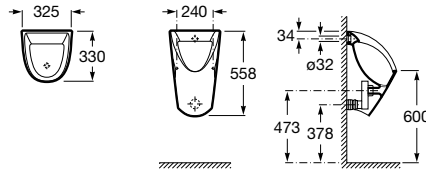
Chic

35945J000

Urinario de alimentación posterior.

Rear inlet urinal.

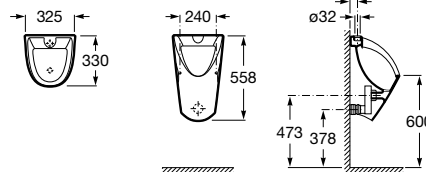
Urinoir à alimentation postérieure.

Писсуар с задним подводом.

35945L000

Urinario de alimentación superior.

Top inlet urinal.

Urinoir à alimentation supérieure.

Писсуар с верхним подводом.

50692210

Grifería electrónica para urinario, conexión a red.

Electronic flush system for urinal. Powered by mains connection.

Robinetterie électronique pour urinoir. Connexion sur réseau.

Электронная система слива для писсуара, питание от сети.
526901310

Fluxor electrónico Vortex para urinario. Alimentación con pila alcalina de 9V.

Vortex urinal electronic flush valve. Powered by one 9V alkaline battery.

Robinet de chasse électronique Vortex pour urinoirs. Alimentation par une pile alcaline de 9V.

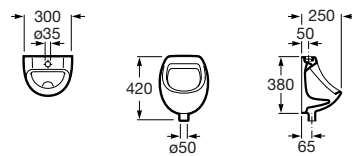
Электронный сливной клапан Vortex для писсуара. Питание от одной щелочной батареи 9V.
Mini

353145..0

Urinario de alimentación superior con enchufe de alimentación.

Top-feed urinal.

Urinoir alimentation haute avec prise d'alimentation.

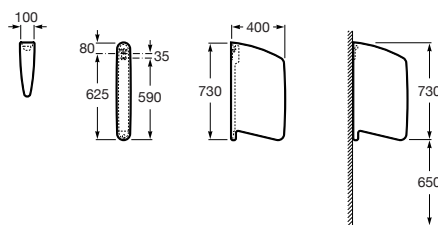
Писсуар с верхним подводом.

Wing

387090..0

Separador urinario.

Urinal partition wall.

Cloison de séparation pour urinoirs. Перегородка для писсуаров.













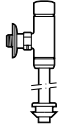



 Medidas en mm.
 Dimensions in mm.
 Mesures en mm.
 Габариты в мм.

Sustituir (..) de la referencia de producto por el código de color elegido.

In the product number replace (..) with the code for the chosen colour.

Remplacer (..) de la référence du produit par le code de la couleur choisie.

В артикуле продукта замените (..) на код выбранного цвета.

		Griferías recomendadas para urinarios	Recommended flush systems for urinals		Robinetterie recommandée pour urinoirs	Рекомендованные системы слива для писсуаров		
								
		TEMPORIZADA / SELF-CLOSING TEMPORISÉE / САМОЗАКРЫВАЮЩИЕСЯ			FLUXORES / FLUSH VALVES ROBINETS DE CHASSE / СЛИВНЫЕ КЛАПАНЫ		ELECTRÓNICAS / ELECTRONIC ÉLECTRONIQUES / ЭЛЕКТРОННЫЕ	
		5A9024C00	5A9224C00*	5A9124C00*	506902010	506901710	526901310	506901410
	Site 359601000	•				•		•
	Mural 353330001		•	•	•		•	
	Hall 35362E000	•				•		•
	Spun 353148..0	•				•		•
	Spun 353147..0	•				•		•
	Spun 353149..0		•	•	•		•	
	Euret 35945F..0	•				•		•
	Euret 35945H..0		•	•	•		•	
	Chic 35945J..0	•				•		•
	Chic 35945L..0		•	•	•		•	
	Mini 353145..0		•	•	•		•	

* Requiere instalación de tubo exterior para urinario ref. 5A9317C00.
 Requires installation of external urinal tube ref. 5A9317C00.
 Requiert l'installation d'un tuyau externe pour urinoir ref. 5A9317C00.
 Требуется установка внешней трубы для писсуара, арт. 5A9317C00.



Amura

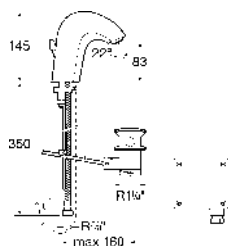

527234700

Mezclador electrónico para lavabo con aireador, desagüe automático y enlaces de alimentación flexibles. Alimentación mediante cuatro pilas alcalinas 1,5 V. LRG (AA).

Electronic monoblock basin mixer with aerator, pop-up waste and flexible supply hoses. Powered by four 1.5 V. LRG (AA) alkaline batteries.

Mitigeur électronique pour lavabo avec aérateur, vidage automatique et raccords d'alimentation flexibles. Alimentation par quatre piles alcalines 1,5 V. LRG (AA).

Электронный смеситель-моноблок для раковины, с аэратором, донным клапаном и гибкой подводкой. Питание от четырех щелочных батареек 1,5 V. LRG (AA).

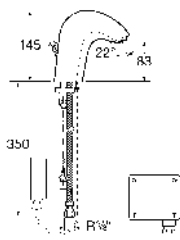

526171200

Mezclador electrónico de **detección corta** para lavabo, con aireador, tragacadenilla y enlaces de alimentación flexibles. Alimentación mediante cuatro pilas alcalinas 1,5 V. LRG (AA).

Close detection electronic monoblock basin mixer with aerator, retractable chain and flexible supply hoses. Powered by four 1.5 V. LRG (AA) alkaline batteries.

Mitigeur monotrou électronique à **détection courte** pour lavabo avec aérateur, chaînette rétractable et raccords d'alimentation flexibles. Alimentation par quatre piles alcalines 1,5 V. LRG (AA).

Электронный смеситель моноблок с **детектором приближения** для раковины, с аэратором, цепочкой и гибкой подводкой. Питание от четырех щелочных батареек 1,5 LRG (AA).

526172700

Mezclador electrónico para lavabo con aireador, tragacadenilla y enlaces de alimentación flexibles. Conexión a la red 230 V. Incluye fuente de alimentación. Recambio fuente alimentación red Ref. 525093407.

Electronic monoblock basin mixer with aerator, retractable chain and flexible supply hoses. Mains operated at 230 V. It includes power source. Power supply spare unit Ref. 525093407.

Mitigeur monotrou électronique pour lavabo avec aérateur, chaînette rétractable et raccords d'alimentation flexibles. Connexion sur réseau 230 V. Inclue la source d'alimentation. Recharge source d'alimentation réseau Réf. 525093407.

Электронный смеситель-моноблок для раковины, с аэратором, втягивающейся цепью и гибкой подводкой. Питание от сети 230 V. Включает источник питания. Запасной источник питания Арт. 525093407.

526174700

Mezclador electrónico antivandálico para lavabo con aireador y enlaces de alimentación flexibles. Conexión a la red 230 V. Incluye fuente de alimentación.

Electronic vandal-proof basin mixer with aerator and flexible supply hoses. Mains operated at 230 V. It includes power source.

Mitigeur électronique anti-vandalique pour lavabo avec aérateur et raccords d'alimentation flexibles. Connexion sur réseau 230 V. Inclue la source d'alimentation.

Электронный антивандальный смеситель для раковины, с аэратором и гибкой подводкой. Питание от сети 230 V. Включает источник питания.

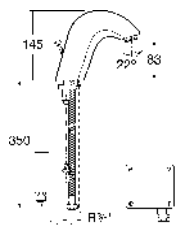

526174500

Grifería electrónica simple para lavabo con aireador, tragacadenilla y enlace de alimentación flexible. Conexión a la red 230 V. Incluye fuente de alimentación.

Electronic monoblock basin mixer with aerator, retractable chain and flexible supply hose. Mains operated 230 V. It includes power source.

Robinetterie monotrou électronique simple pour lavabo avec aérateur, chaînette rétractable et raccord d'alimentation flexible. Alimentation par connexion sur réseau 230 V. Inclue la source d'alimentation.

Электронный смеситель-моноблок для раковины, с аэратором, втягивающейся цепью и гибкой подводкой. Питание от сети 230 V. Включает источник питания.



M2

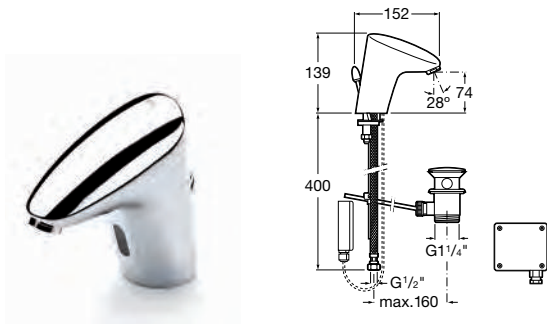

Grifería electrónica simple con aireador y enlaces de alimentación flexibles. Desagüe automático.

Simple electronic faucet with aerator and flexible supply hoses. Pop-up waste.

Robinetterie monotrou électronique simple Avec aérateur et raccords flexibles d'alimentation Vidage automatique

Простой электронный смеситель с аэратором и гибкой подводкой. Донный клапан.

5A5355C00

Alimentación con 4 pilas alcalinas 1,5 V LRG (AA).

Powered by 4 alkaline AA batteries (1.5 V LRG)

Alimentation par 4 piles alcalines 1,5 V LRG (AA)

Источник питания от 4 щелочных батареек 1,5 LRG (AA).

5A5555C00

Alimentación con conexión a la red (230 V).

Powered by 230 V mains connection

Alimentation par le secteur en 230 V

Источник питания, подключаемый к сети 230 V.

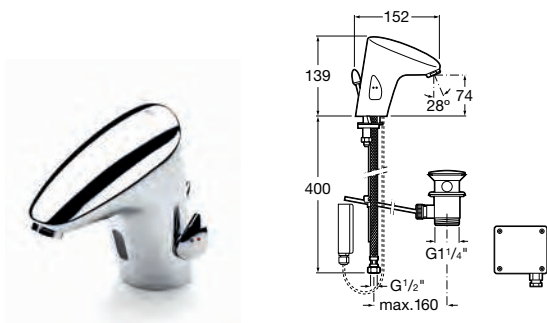

Mezclador electrónico con aireador, desagüe automático y enlaces de alimentación flexibles. **De detección corta.**

Electronic mixer with aerator, pop-up waste and flexible supply hoses. Short-range detection.

Mitigeur électronique avec aérateur, vidage automatique et raccords flexibles d'alimentation **À détection courte.**

Электронный смеситель с аэратором, донным клапаном и гибкой подводкой. Детектор приближения.

5A5655C00

Alimentación con 4 pilas alcalinas 1,5 V LRG (AA).

Powered by 4 alkaline AA batteries (1.5 V LRG).

Alimentation par 4 piles alcalines 1,5 V LRG (AA).

Источник питания от 4 щелочных батареек 1,5 LRG (AA).

5A5755C00

Alimentación con conexión a la red (230V).

Powered by 230 V mains connection.

Alimentation sur secteur (230V).

Источник питания, подключаемый к сети 230 V.



Moai

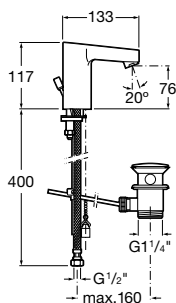

Grifería electrónica simple con aireador y enlaces de alimentación flexibles. Desagüe automático.

Simple electronic faucet with aerator and flexible supply hoses. Pop-up waste.

Robinetterie monotrou électronique simple avec aérateur et raccords flexibles d'alimentation. Vidage automatique.

Простой электронный смеситель с аэратором и гибкой подводкой. Донный клапан.

5A5346C00

Alimentación con 4 pilas alcalinas 1,5 V LRG (AA).

Powered by 4 alkaline AA batteries (1.5 V LRG).

Alimentation par 4 piles alcalines 1,5 V LRG (AA).

Источник питания от 4 щелочных батареек 1,5 V LRG (AA).

5A5546C00

Alimentación con conexión a la red 230 V.

Powered by 230 V mains connection.

Alimentation par le secteur 230 V.

Источник питания, подключаемый к сети 230 V.

Sanicontrol

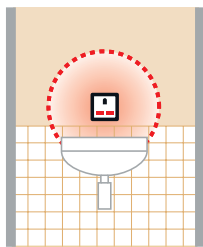

506901310

Conexión a red.

Activación: Por proximidad con funcionamiento inmediato. Tensión de red: 220 V. 50 Hz. Tensión de servicio: 24 V. 50 Hz. Dimensiones: Caja empotrable de 150 x 150 x 63 mm. Placa frontal de 172 x 172 mm. Campo de detección: Regulable al igual que el tiempo de inercia. Conexión al ramal de agua: G 1/2". Caudal de descarga: 7 l/min entre 0,3 y 10 bar de presión dinámica.

Mains operated.

It senses the user's presence and immediately turns on the water supply. Mains voltage: 220 V. 50 Hz. Operating voltage: 24 V. 50 Hz. Dimensions: Built-in box 150 x 150 x 63 mm. Front plate 172 x 172 mm. Response zone: Adjustable the same as inertia time. Connection to water supply: G 1/2". Flush delivery: 7 l/min between 0.3 and 10 bar.

Connexion sur réseau.

Activation: Par proximité avec fonctionnement immédiat. Tension du réseau: 220 V. 50 Hz. Tension de service: 24 V. 50 Hz. Dimensions: Boîtier à encastrer de 150 x 150 x 63 mm. Plaque frontale de 172 x 172 mm. Champ de détection: Réglable tout comme le temps d'inertie. Connexion au branchement d'eau: G 1/2". Débit de la décharge: 7 l/min entre 0,3 bar et 10 bar de pression dynamique.

Питание от сети. Определяет присутствие пользователя и немедленно осуществляет подачу воды. Напряжение в сети: 220 V. 50 Hz. Рабочее напряжение: 24 V. 50 Hz. Габариты: Встраиваемая коробка 150 x 150 x 63 мм. Фронтальная пластина 172 x 172 мм. Чувствительная зона: регулируется, также как и время задержки. Подсоединяется к источнику воды: G 1/2". Подача воды: 7 л/мин при динамическом давлении от 0,3 до 10 бар.

Sentronic-s

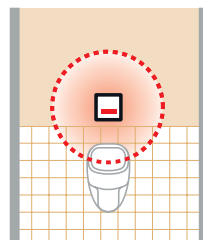

Grifería electrónica para urinario.

Dimensiones: Caja empotrable de 120 x 120 x 91 mm. Campo de detección: Hasta 70 cm. Conexión al ramal de agua: G 1/2". Descarga: Al retirarse el usuario. Tiempo mínimo de presencia en el campo detector: 5 secs. Caudal de la descarga: 30 l/min a 2 bar de presión dinámica. Duración de la descarga preliminar: Regulable de 0 a 6 secs.

Electronic urinal flushing equipment. Mains operated

It senses the user's presence and features a time delay operation mode. Dimensions: Built-in box 120 x 120 x 92 mm. Response zone: Up to 70 cm. Connection to water supply: G 1/2". Operation: When the user steps away. Minimum time within the response zone: 5 secs. Flush delivery: 30 l/min at 2 bar. Duration of preliminary flushing: Adjustable from 0 to 6 secs.

Robinetterie électronique pour urinoir. Connexion sur réseau.

Activation par proximité avec fonctionnement retardé. Dimensions: Boîtier à encastrer de 120 x 120 x 92 mm. Champ de détection: Jusqu'à 70 cm. Connexion au branchement eau: G 1/2". Décharge: Au départ de l'utilisateur. Temps minimum de présence dans le champ de détection: 5 secs. Débit de la décharge: 30 l/min à 2 bar de pression dynamique. Durée de la décharge préliminaire: Réglable de 0 à 6 secs.

Электронное сливное оборудование для писсуара. Определяет присутствие пользователя и работает с установленной задержкой. Габариты: Встраиваемая коробка 120 x 120 x 92 мм. Чувствительная зона: до 70 см. Подсоединяется к источнику воды: G 1/2". Слив: после ухода пользователя. Подача воды: 30 л/мин при 2 барах.

A5A9602C00
A5A9602CM0

Conexión a red.

Mains operated.

Connexion sur réseau.

Питание от сети.

A5A9502C00
A5A9502CM0

Alimentación mediante cuatro pilas alcalinas 1,5 V.

Powered by four 1.5 V. LRG (AA) alkaline batteries.

Alimentation par quatre piles alcalines 1,5 V.

Питание от четырех щелочных батареек 1,5 V.

Sanicontrol

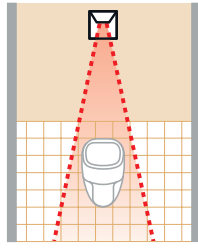

506901410

Grifería electrónica antivandálica para urinario. Conexión a red. Activación: Por proximidad con funcionamiento retardado. Tensión de red: 220 V. 50 Hz. Tensión de servicio: 24 V. 50 Hz. Dimensiones: Caja empotrable de 150 x 150 x 63 mm. Placa frontal de 172 x 172 mm. Campo de detección: Hasta 240 cm. Conexión al ramal de agua: G 1/2". Salida del agua: Tubo de 12 x 300 mm. Descarga: Al retirarse el usuario. Tiempo mínimo de presencia en el campo detector: 3 segs. Caudal de la descarga: 18 l/min a 1 bar y 24 l/min a 2 bar de presión dinámica. Duración de la descarga: Regulable hasta 20 segs.

Vandal-proof urinal electronic fitting. Mains operated. It senses the user's presence and features a time delay operation mode. Mains voltage: 220 V. 50 Hz. Operating voltage: 24 V. 50 Hz. Dimensions: Built-in box 150 x 150 x 63 mm. Front plate 172 x 172 mm. Response zone: Up to 240 cm. Connection to water supply: G 1/2". Water outlet: Pipe 12 x 300 mm. Operation: When the user steps away. Minimum time within the response zone: 3 secs. Flush delivery: 18 l/min at 1 bar and 24 l/min at 2 bar. Flushing time: Adjustable up to 20 secs.

Robinetterie électronique anti-vandalique pour urinoir. Connexion sur réseau. Activation: Par proximité avec fonctionnement retardé. Tension de réseau: 220 V. 50 Hz. Tension de service: 24 V. 50 Hz. Dimensions: Boîtier à encastrer de 150 x 150 x 63 mm. Plaque frontale de 172 x 172 mm. Champ de détection: Jusqu'à 240 cm. Connexion au branchement d'eau: G 1/2. Sortie d'eau: Tube de 12 x 300 mm. Décharge: Au départ de l'utilisateur. Temps minimum de présence dans le champ détecteur: 3 secs. Débit de la décharge: 18 l/min à 1 bar et 24 l/min à 2 bar de pression dynamique. Durée de la décharge: Réglable jusqu'à 20 secs.

Антивандальный электронный смеситель. Питание от сети. Определяет присутствие пользователя и работает с установленной задержкой. Напряжение в сети: 220 V. 50 Hz. Рабочее напряжение: 24 V. 50 Hz. Габариты: встраиваемая коробка 150 x 150 x 63 мм. Фронтальная пластина 172 x 172 мм. Чувствительная зона: до 240 см. Присоединение к источнику воды: G 1/2". Выпуск: труба 12 x 300 мм. Слив: после ухода пользователя. Минимальное время в чувствительной зоне: 3 секунды. Слив: 18 л/мин при 1 баре и 24 л/мин при 2 барах. Время слива: регулируется до 20 сек.

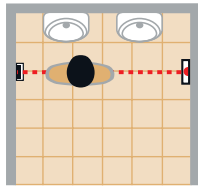

506901610

Grifería electrónica con reflector para dos urinarios. Conexión a red. Activación: Por interrupción de barrera fotoeléctrica con funcionamiento retardado. Tensión de red: 220 V. 50 Hz. Tensión de servicio: 24 V. 50 Hz. Dimensiones: Caja empotrable de 150 x 150 x 63 mm. Placa frontal de 172 x 172 mm. Máxima longitud de la barrera: 4 m. Descarga: Al retirarse el usuario y después de un tiempo regulable entre 0 y 60 segs. Duración de la descarga: Regulable hasta 10 segs. Caudal de la descarga: 36 l/min a 1 bar de presión dinámica. Accesorios: Reflector.

Electronic flushing equipment with reflector for two urinals. Mains operated. It is actuated when the photoelectric barrier is interrupted, and features a time delay operation mode. Mains voltage: 220 V. 50 Hz. Operating voltage: 24 V. 50 Hz. Dimensions: Built-in box 150 x 150 x 63 mm. Front plate 172 x 172 mm. Maximum length of light barrier: 4 m. Operation: When the user steps away, and after a time adjustable between 0 and 60 secs. Flushing time: Adjustable up to 10 secs. Flush delivery: 36 l/min at 1 bar. Accessories: Reflector.

Robinetterie électronique avec réflecteur pour deux urinoirs. Connexion sur réseau. Activation: Par interruption d'une barrière photoélectrique avec fonctionnement retardé. Tension du réseau: 220 V. 50 Hz. Tension de service: 24 V. 50 Hz. Dimensions: Boîtier à encastrer de 150 x 150 x 63 mm. Plaque frontale de 172 x 172 mm. Longueur maximale de la barrière: 4 m. Décharge: Au départ de l'utilisateur et après un temps réglable entre 0 et 60 secs. Durée de la décharge: Réglable jusqu'à 10 secs. Débit de la décharge: 36 l/min à 1 bar de pression dynamique. Accessoires: Réflecteur.

Электронное сливное оборудование с рефлектором для двух писсуаров. Питание от сети. Активируется при нарушении фотоэлектрического барьера и работает с установленной задержкой. Напряжение в сети: 220 V. 50 Hz. Рабочее напряжение: 24 V. 50 Hz. Габариты: Встраиваемая длина светового барьера: 4 м. Слив: после ухода пользователя, время задержки регулируется от 0 до 60 сек. Время слива: регулируется до 10 сек. Слив: 36 л/мин при 1 баре. Аксессуары: Рефлектор.

Sanicontrol

Fluxor electrónico Vórtex para urinario

Urinal Vortex electronic flush valve

Robinet de chasse électronique Vórtex pour urinoirs

Электронный сливной клапан Vortex

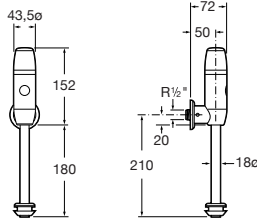

526901310

Fluxor electrónico de 1/2" para urinario. Alimentación mediante una pila alcalina de 9 V.

Urinal 1/2" electronic flush valve. Powered by one 9 V. alkaline battery.

Robinet de chasse électronique de 1/2" pour urinoirs. Alimentation par une pile alcaline 9 V.

Электронный сливной клапан 1/2" для писсуара. Питание от одной щелочной батареи 9 V.

525081207

Mando a distancia para urinario. Para regular la longitud de detección y tiempo de descarga del fluxor Vortex.

Remote control to adjust detection length and flushing time of Vortex flush-valve.

Télécommande pour réguler la longueur de détection et la durée de la décharge du robinet de chasse Vortex.

Дистанционный пульт управления для регулировки чувствительной зоны и времени слива сливного клапана Vortex.

Sprint



Grifería para lavabo

Basin mixers

Robinetterie pour lavabo

Смеситель для раковины

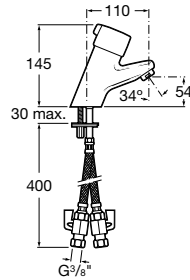

5A3217C00

Mezclador para lavabo.
Apertura por pulsador y cierre
temporizado. Regulable.
(Incorpora válvulas antirretorno
y filtros).

*Monoblock basin mixer.
Push-button opening and
self-closing action. Adjustable.
(It incorporates non-return
valves and filters).*

Mitigeur monotrou pour lavabo.
Ouverture par bouton-poussoir
et fermeture temporisée.
Réglable. (Il dispose valves
antiretour et filtres).

*Смеситель-моноблок для
раковины.
Работает при нажатии на
кнопку и закрывается авто-
матически. Регулируемый.
(Включает обратные клапаны
и фильтры).*

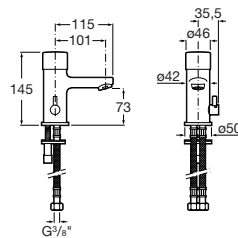

5A3124C00

Mezclador de repisa para
lavabo con aireador. (Incorpora
válvulas antirretorno y filtros).

*Deck-mounted basin mixer with
aerator. (It incorporates non-
return valves and filters).*

Mitigeur pour lavabo avec
aérateur. (Il dispose valves
antiretour et filtres).

*Монтируемый на ракови-
ну смеситель с аэратором.
(Включает обратные клапаны
и фильтры).*

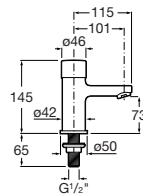

5A4224C00

Grifo de repisa para lavabo
con aireador.

*Basin pillar tap with
flow-regulator.*

Robinet pour lavabo avec
aérateur.

*Монтируемый на раковину
смеситель с аэратором.*

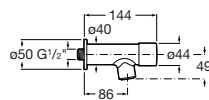

5A7824C00

Grifo de pared para lavabo
con aireador. Regulable.

*Wall-mounted basin tap with
flow regulator. Adjustable.*

Robinet mural pour lavabo
avec aérateur. Réglable.

*Монтируемый в стену сме-
ситель для раковины с регулято-
ром потока. Регулируемый.*

Sprint



**Grifería para
baño y ducha**

**Bath-shower
mixers**

**Robinetterie pour
bain-douche**

**Смесители для ванны
и душа**

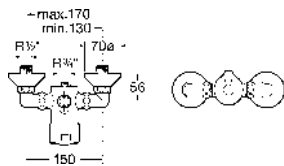

5A2117C00

Mezclador exterior para ducha con enlaces excéntricos. Regulable. (Incorpora válvulas antirretorno y filtros).

Wall-mounted shower mixer with offset connections. Adjustable. (It incorporates non-return valves and filters).

Mélangeur mural pour douche avec raccords excentriques. Réglable. (Il dispose valves antiretour et filtres).

Монтируемый в стену смеситель для душа с эксцентриковыми соединениями. Регулируемый. (Включает обратные клапаны и фильтры).

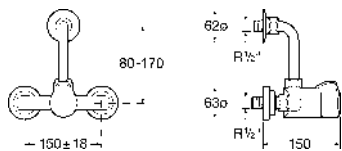

5A2817C00

Mezclador exterior para ducha con codo enlace a pared para instalación de brazo ducha. Regulable. (Incorpora llaves de cierre, válvulas antirretorno y filtros).

Wall-mounted shower mixer with elbow for shower head installation. Adjustable. (It incorporates shut-off cocks, non return valves and filters).

Mélangeur mural pour douche avec coude mural de jonction pour l'installation de bras de douche. Réglable. (Il dispose robinet d'arrêt, valves antiretour et filtres).

Монтируемый в стену смеситель для душа с отводом для установки душевой насадки. Регулируемый. (Включает запорные краны, обратные клапаны и фильтры).

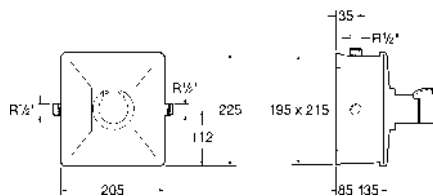

5A2917C00

Mezclador empotrable para ducha con rosetón. Regulable. (Incorpora llaves de cierre, válvulas antirretorno y filtros).

Built-in shower mixer with wall-plate. Adjustable. (It incorporates shut-off cocks, non return valves and filters).

Mitigeur à encastrer pour douche avec plaque murale. Réglable. (Il dispose robinet d'arrêt, valves antiretour et filtres).

Встраиваемый смеситель для душа с настенной пластиной. Регулируемый. (Включает запорные краны, обратные клапаны и фильтры).

Sprint

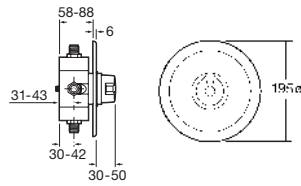

5A2217C00

Mezclador empotrable para ducha con rosetón. Regulable.

Built-in shower mixer with wall-plate. Adjustable.

Mitigeur à encastrer pour douche avec plaque murale. Réglable.

Встраиваемый смеситель для душа с настенной пластиной. Регулируемый.

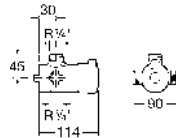

5A2517C00

Mezclador exterior para ducha. Regulable. (Incorpora válvulas antirretorno y filtros).

Wall-mounted shower mixer. Adjustable. (It incorporates non-return valves and filters).

Mélangeur mural pour douche. Réglable. (Il dispose valves antiretour et filtres).

Монтируемый в стену смеситель для душа. Регулируемый. (Включает обратные клапаны и фильтры).

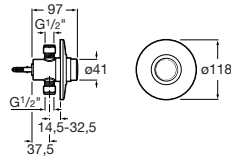

5A2624C00

Grifo de paso recto empotrable para ducha con rosetón.

Built-in shut-off cock for shower with wall-plate.

Robinet d'arrêt à encastrer pour douche avec plaque murale.

Встраиваемый запорный кран для душа с настенной пластиной.

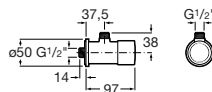

5A2724C00

Grifo de paso angular exterior para ducha.

Exposed, angle shut-off cock for shower.

Robinet d'arrêt mural coudé pour douche.

Наружный, угловой запорный кран для душа.

Sprint



Grifería para urinarios	Urinal mixers	Robinetterie pour urinoirs	Смесители для писсуара
<p>5A9024C00 Grifo de paso recto empotrable para urinario con rosetón.</p>	<p><i>Built-in shut-off cock for urinal with wall plate.</i></p>	<p>Robinet d'arrêt à encastrer pour urinoir avec plaque murale.</p>	<p><i>Встраиваемый запорный кран для писсуара с настенной пластиной.</i></p>
<p>5A9124C00 Grifo de paso recto exterior para urinario.</p>	<p><i>Exposed shut-off cock for urinal.</i></p>	<p>Robinet d'arrêt mural pour urinoir.</p>	<p><i>Наружный запорный кран для писсуара.</i></p>
<p>5A9224C00 Grifo de paso angular exterior para urinario.</p>	<p><i>Exposed, angle shut-off cock for urinal.</i></p>	<p>Robinet d'arrêt mural coudé pour urinoir.</p>	<p><i>Наружный угловой запорный кран для писсуара.</i></p>

Aqua

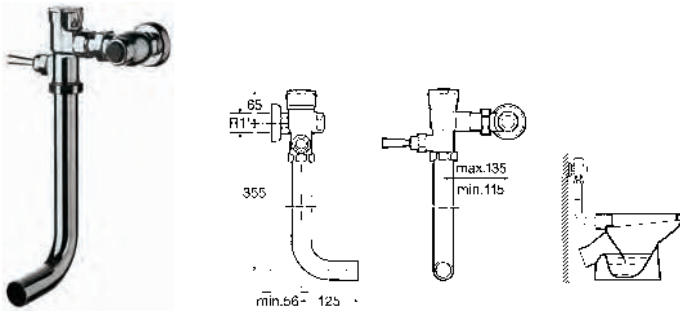

526900610

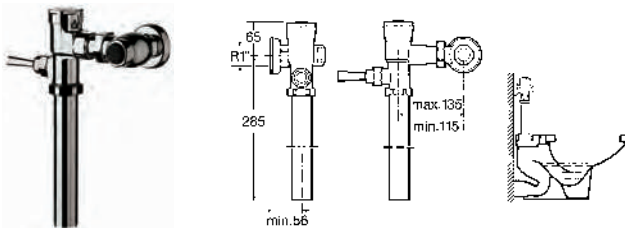
Fluxor para inodoro.
Tubo de descarga curvo.Flush valve for WC bowl.
Curved discharge pipe.Fluxeur pour WC.
Tuyau courbe de décharge.Сливной клапан для унитаза.
Изогнутая сливная труба.

526900710

Fluxor para inodoro.
Tubo de descarga recto.Flush valve for WC bowl.
Straight discharge pipe.Fluxeur pour WC.
Tuyau droit de décharge.Сливной клапан для унитаза.
Прямая сливная труба.

Opcional:

As option:

En option:

Дополнительно:

525824100

Complemento tubo descarga.
Fluxor recto.WC adaptor to straight
discharge pipe flush valve.Accessoire de connection du
WC au tuyau droit de décharge
du fluxeur.Дополнительная сливная труба.
Прямой сливной клапан.

525936100

Válvula antirretorno.

Vacuum breaker.

Valve antiretour.

Вакуумный выключатель.

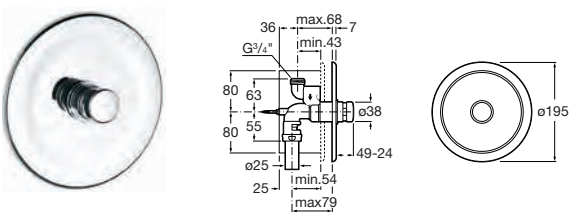

506902810

Fluxor de empotrar de 3/4" para
inodoro con placa redonda.Concealed WC 3/4" flush valve
with round tray.Robinets de chasse à encastrer
de 3/4" pour WC avec plaque
ronde.Скрытый сливной клапан 3/4" для
унитаза с круглой пла-
стиной.

Aqua

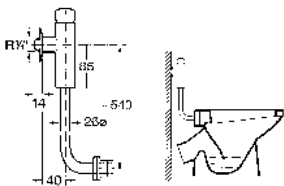

506902110

Fluxor de 3/4" para inodoro (alimentación 1") con tubo de descarga curvo y enchufe (nivel de ruido de acuerdo con DIN 3265).

WC bowl 3/4" flush valve (alimentation 1") with curved discharge pipe and connection (noise level in accordance with DIN 3265).

Robinet de chasse de 3/4" pour WC (alimentation 1") avec tuyau courbe de décharge et raccord (niveau de bruit conformément au DIN 3265).

Сливной клапан 3/4" для унитаза (подводка 1") с изогнутой сливной трубой и соединением (уровень шума в соответствии с DIN 3265).

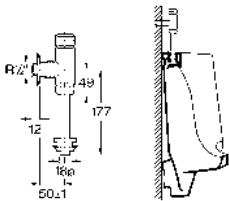

506902010

Fluxor de 1/2" para urinario.

Urinal 1/2" flush valve.

Robinet de chasse de 1/2" pour urinoirs.

Сливной клапан 1/2" для унитаза.

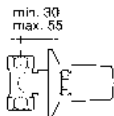

506901710

Fluxor de empotrar de 1/2" para urinario.

Wall mounted 1/2" flush valve for urinals.

Fluxeur à encastrer de 1/2" pour urinoirs.

Монтируемый в стену сливной клапан 1/2" для писсуаров.

Office

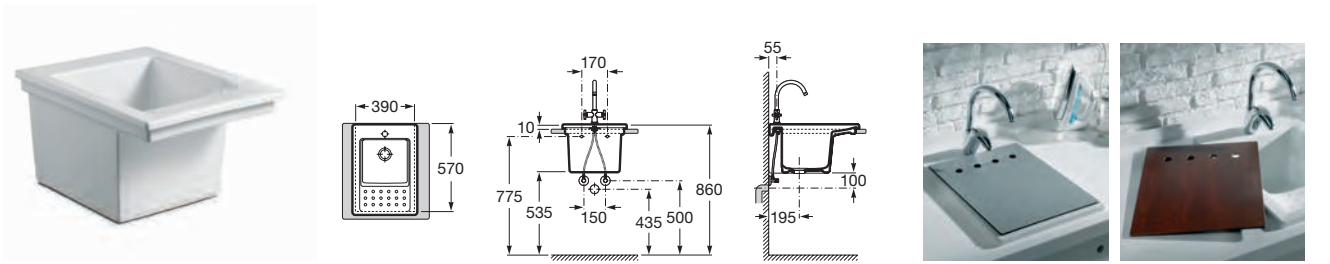

368953..0

Lavadero con:
527002510 Juego de fijación
a pared.

Laundry sink with:
527002510 Wall fixing kit.

Bac à laver avec:
527002510 Jeu de fixation
au mur.

Стиральная мойка с:
527002510 Комплектом
для установки к стене.

Admite:

Grifería de pared o de repisa.
Puede instalarse de modo mural
apoyado sobre mueble o patas,
o empotrado en una encimera.

It can take:

Wall- or deck-mounted fittings.
It can be installed against a
wall, on a base unit or bearing
legs,
or else to fit into a countertop.

Admet:

Robinetterie murale ou sur
lavabo. Peut être installée fixée
au mur, appuyé sur meuble ou
sur des pattes ou encastrée sur
un plan.

Возможности:

Установка смесителя на сте-
ну или раковину. Допустима
установка к стене, на базовый
модуль или на ножки,
или врезка в столешницу.

Opcional:

840609000
840609690

Tapa lavadero Caoba.
Tapa lavadero Aluminio.

As option:

Mahogany laundry sink cover.
Aluminium laundry sink cover.

En option:

Couvercle bac à laver Acajou.
Couvercle bac à laver
Aluminium.

Дополнительно:

Крышка для стиральной мой-
ки Махогон.
Крышка для стиральной мой-
ки Алюминий.



Se suministra con un orificio insinuado
para la grifería.

Provided with one centre pierced hole.

Fourni avec un trou central percé pour
la robinetterie.

Поставляется с одним центральным отвер-
стием под смеситель.

Henares

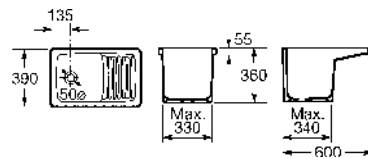

368951001

Lavadero.

Laundry-sink.

Bac à laver.

Стиральная мойка.

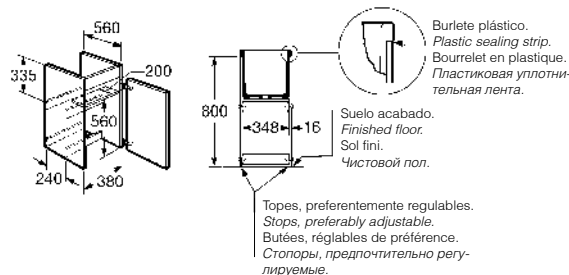

Al lavadero se le puede adaptar
un mueble (ver fotografía) cuyo
esquema de montaje acompañamos
para aquellas personas interesadas
en su construcción.

A cabinet may be fitted (see
photograph). An assembly diagram
is attached for those interested in
its construction.

Le bac à laver peut être encastré
dans un meuble (voir photographie)
dont le schéma de montage est joint
pour les personnes pouvant être
intéressées par sa construction.

Может быть установлен шкафчик
(см. фото). Для ознакомления
с конструкцией предлагается
инструкция по сборке.

Oriental

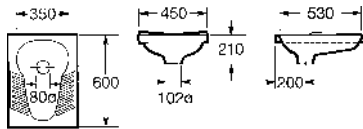

345090001

Placa turca para alimentación exterior.

Squatting WC pan for external water supply.

Siège à la turque pour alimentation extérieure.

Чаша Генуя с внешним подводом воды.

Universal

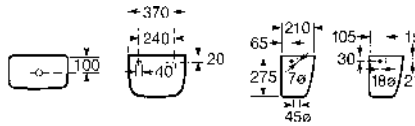

343900001

Capacidad: 9 litros (según mecanismos).

Capacity: 9 litres (depending on cistern fittings).

Capacité: 9 litres (selon mécanismes).

Вместимость: 9 литров (в зависимости от сливного механизма бачка).



Garda

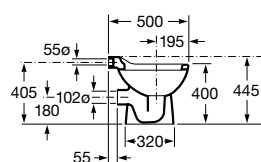
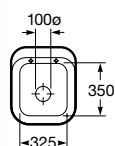

371055000	Vertedero. De alimentación horizontal.	<i>Slop hopper. Back inlet.</i>	Vidoir. Alimentation horizontale.	<i>Водослив. Задний подвод.</i>
	Se expide con:	<i>Supplied with:</i>	Livré avec:	<i>В комплекте:</i>
388650001 A	Filtro rejilla de porcelana.	<i>China waste grid.</i>	Bonde à grille en porcelaine.	<i>Керамическая решетка.</i>
523367307 B	Enchufe unión interior 55 x 32.	<i>Rubber inlet connector 55 x 32.</i>	Joint 55 x 32.	<i>Резиновое впускное соединение 55 x 32.</i>
527003310	Juego de fijación.	<i>Fixing kit.</i>	Jeu de fixation.	<i>Установочный комплект.</i>
	Accesorios:	<i>Accessories:</i>	Accessoires:	<i>Аксессуары.</i>
526005510 C	Reja de acero inoxidable con almohadilla integral.	<i>Stainless steel bucket grating with rubber pad.</i>	Grille en acier inoxydable à coussinet intégral.	<i>Решетка для ведра из нержавеющей стали с резиновой вставкой.</i>



Раковины и мебель



	<i>Wash-basins & Furnitures</i>		<i>Lavabos & Meubles</i>		<i>Раковины и мебель</i>			
214	Lavabo Totem	<i>Totem washbasin</i>	Lavabo colonne	<i>Свободностоящая раковина</i>	214	Amberes		
216	Lavabos sobremueble o murales	<i>Vanity or wall-hung basins</i>	Lavabos à poser sur meuble ou muraux	<i>Настенные раковины</i>	216	Hotel's	230	Diverta
					217	Kalahari	232	Sofia
					221	Stratum	233	Forum
					223	Long Island	233	Fontana
					223	Mohave	233	Estudio
					224	Cala		Angular
					225	Senso Square	233	Ibis
234	Lavabos de semiempotrar	<i>Semi-recessed basins</i>	Vasques semi-encastées	<i>Полу-встраиваемые раковины</i>	234	Senso Square		
					234	Diverta		
235	Lavabos sobre encimera	<i>Countertop basins</i>	Lavabos à poser sur plan	<i>Накладные раковины</i>	235	Urban	238	Art 44
					235	Com	238	Art 60
					235	Post	239	Orbita 42
					236	Urbi 1	239	Orbita 63
					236	Urbi 2	239	Bol
					236	Urbi 3	240	Fontana
					237	Urbi 4	240	Fuego
					237	Urbi 5	240	Terra
					237	Urbi 6		
					238	Urbi 7		
					238	Urbi 8		
241	Lavabos de encimera	<i>Countertop wash-basins</i>	Vasques à encastrer	<i>Врезные раковины</i>	241	Kalahari	242	Rodeo
					241	Diverta	242	Foro
					241	Coral	242	Neo Selene
					241	Java		
					242	Aloa		
243	Lavabos bajo encimera	<i>Under-countertop wash-basins</i>	Vasques à sous plan	<i>Встраиваемые снизу раковины</i>	243	Diverta		
					243	Foro		
					243	Neo Selene		
					244	Grand Berna		
					244	Berna		

Lavabos & Muebles

Diseño y vanguardia. El clásico lavabo deja paso a nuevos conceptos diseñados con un aire vanguardista que seduce. La forma y diseño del lavabo marcan la estética y funcionalidad del cuarto de baño. Se puede optar por los modelos estándar de cada serie de porcelana, o bien jugar con la imaginación, mezclar estilos y volúmenes, apostar por algo diferente.



Lavabo compact
Compact wash-basin
Lavabo compact
Компактная раковина



Soft & self close (cajones)
Soft & self close (drawers)
Soft & self close (tiroirs)
Soft & self close (ящики)



Patas opcionales
Optional legs
Pieds en option
Дополнительные ножки



Para niños
For children
Pour enfants
Для детей



Soft close (puertas)
Soft close (doors)
Soft close (portes)
Soft close (дверцы)



Mueble compact
Compact furniture
Meuble compact
Компактная мебель



Soft close (cajones)
Soft close (drawers)
Soft close (tiroirs)
Soft close (ящики)



Reversible
Reversible
Reversible
Двусторонний элемент



Con iluminación
With lighting
Avec lumière
С подсветкой



Wash-basins & Furnitures

Leading-Edge Design. The classic wash-basin has given way to new design ideas with seductive avant-garde appearances. The shape and design of the wash-basin denote the appearance and functionality of the bathroom. You can choose the standard models from the sanitaryware range or let your imagination play, mixing styles and volumes, trying for something different.



Abertura a la izquierda
Left opening
Ouverture à gauche
Открывается влево



Abertura a la derecha
Right opening
Ouverture à droite
Открывается вправо



Puertas correderas
Sliding Doors
Portes coulissantes
Раздвижные дверцы

Lavabos & Muebles

Design et avant-garde. Le lavabo classique cède sa place à de nouveaux concepts conçus à l'air avant-gardiste qui séduit. La forme et le design du lavabo marquent l'esthétique et la fonctionnalité de la salle de bains. On peut choisir les modèles Standard de chaque série de porcelaine, ou bien jouer son imagination, mélanger les styles et les volumes, miser pour une touche différente.

Раковины & мебель

Передовой дизайн. Классическая раковина уступила место новым дизайнерским идеям, которые отличает соблазнительный внешний вид и авангардизм. Форма и дизайн раковины определяют внешний вид и функциональность ванной комнаты. Вы можете выбрать стандартные модели из ассортимента керамики или дать волю своему воображению, сочетая стили и объемы в попытке найти что-то новое.





Soluciones completas. Roca ofrece varias soluciones en el espacio lavabo. Modelos de instalación mural, sobre encimera y encimera, adaptables a cualquier espacio y con gran variedad de medidas. Combinables con varios muebles Roca.

Cada modelo de lavabo va con su mueble correspondiente, excepto los lavabos de sobre-encimera, ya que admiten varias opciones.

Complete Solutions. Roca offers a variety of solutions for the wash-basin area. Wall-hung and countertop models adaptable to any space and with a great variety of measurements. They can be combined with various pieces of Roca furniture. Each basin has its own associated furniture unit, except for the countertop models, which allow for a range of options.

Solutions complètes. Roca offre plusieurs solutions pour l'espace du lavabo. Des modèles d'installation murale, à poser sur plan ou plan, adaptables à n'importe quel espace et d'une grande variété de mesures. Des combinaisons possibles avec plusieurs meubles Roca.

Chaque modèle de lavabo est accompagné du meuble correspondant, excepté les lavabos à poser sur plan, puisqu'ils permettent diverses options.

Готовые решения. Roca предлагает множество решений по организации отведенного под раковину пространства. Подвесные, накладные и врезные модели подходят для любого пространства и представлены во множестве различных размеров. Они могут сочетаться с различными элементами мебели Roca.

Для каждой раковины имеется собственный мебельный модуль, за исключением накладных раковин, для которых предлагается выбор вариантов.



Versatilidad. Las combinaciones de distintos materiales nobles permiten modelar el ambiente del baño: un lavabo sobre encimera, empotrado o integrado en un mueble, se puede combinar con una encimera de madera con diferentes acabados y colores. No hay límites para la creatividad.

Versatility. The combination of different noble materials permits the fashioning of the surroundings in the bathroom: a wash-basin on a countertop, recessed or integrated in a vanity unit, can be combined with a countertop of wood, with different finishes or colors... There is no limit to creativity.

Versatilité. Les combinaisons de matériel noble différent permettent de modeler l'ambiance de la salle de bains: une vasque à encastrer ou intégrée dans un meuble, pouvant être combinée avec un plan en bois, avec différents finis ou couleurs... Il n'y a pas de limites à la créativité.

Разнообразие. Сочетание различных благородных материалов позволяет моделировать пространство ванной комнаты: накладная, полувстраиваемая или врезная раковина могут сочетаться с деревянной столешницей, выполненной в различных отделках и цветах. Для творчества не существует границ.



Espacios públicos, espacios infantiles. El modelo Forum ha sido especialmente diseñado para instalar en línea con jabonera y papelera integrados en la misma pieza, ideal para uso público. El lavabo Long Island es una pieza extremadamente versátil, su aplicación sobre mueble es ideal para uso infantil.

Public spaces, children's spaces. *The Forum model has been specially designed for installing in line, with soap dispenser and paper basket integrated in one piece, ideal for public use. The Long Island wash-basin is an extremely versatile piece; installed on top of a unit it is ideal for use by children.*

Espaces publiques, espaces pour enfants. Le modèle Forum a été spécialement conçu pour être installé en ligne avec la savonnière et la poubelle intégrées en un seul élément, idéal pour l'utilisation publique. Le lavabo Long Island est une pièce extrêmement versatile ; son application à poser sur un meuble est idéale pour l'usage des enfants.

Общественные места, пространства для детей. Модель Forum специально разработана для установки в одну линию, имеет встроенный дозатор для мыла и корзину для бумаги, идеальна для установки в общественных местах. Раковина Long Island предусматривает разнообразные варианты: при установке сверху на мебельный модуль идеально подходит для использования детьми.





Amberes

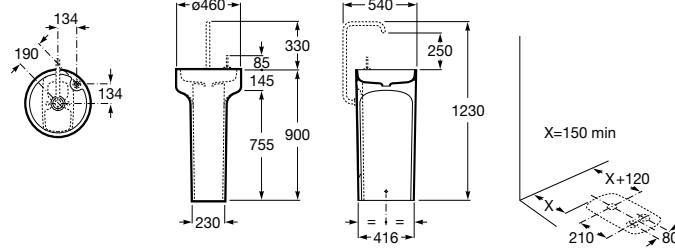

893030001 900 x 460 \varnothing Lavabo de porcelana con grifería tecnología Joystick.

Vitreous china basin with Joystick faucet technology.

Vasque en porcelaine avec robinetterie technologie Joystick.

Керамическая раковина со смесителем с технологией Joystick.



Hotel's

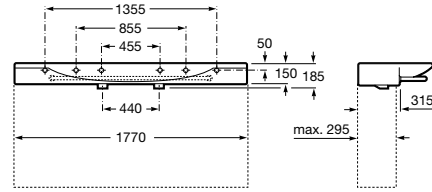
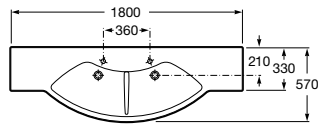

324930000	● ● 1800	Lavabo doble con: 527002510 Juego de fijación.	Double wash-basin with: 527002510 Fixing kit.	Lavabo double avec: 527002510 Jeu de fixation.	Двойная раковина с: 527002510 Установочным комплектом.
324931000	● ● 1800	Lavabo doble con: Toallero y 527002510 Juego de fijación.	Double wash-basin with: Towel rail and 527002510 Fixing kit.	Lavabo double avec: Porte-serviettes et 527002510 Jeu de fixation.	Двойная раковина с: Полотенцедержателем и 527002510 Установочным комплектком.

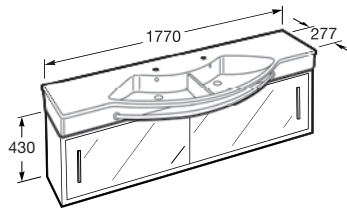

850880606		Mueble para lavabo doble 1770 x 277.	Unit for double basin 1770 x 277.	Meuble pour lavabo doble 1770 x 277.	Модуль для двойной ракови- ны 1770 x 277.
		Se pueden cortar a medida por ambos lados.	Can be cut to size at both sides.	Possibilité de les couper sur mesure des deux côtés.	Подрезается по размеру с двух сторон.

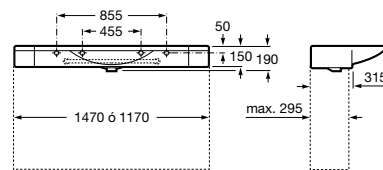
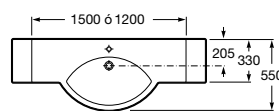

324932000	●	1500	Lavabos murales con: 527002510 Juego de fijación a pared.	Wall-hung basins with: 527002510 Wash-basin to wall fixing bolts.	Lavabos muraux avec: 527002510 Jeu d'attache fixation au mur.	Настенные раковины с: 527002510 Комплект для установки на стену.
324934000	●	1200	Lavabos murales con: Toallero y 527002510 Juego de fijación.	Wall-hung basin with: Towel rail and 527002510 Fixing kit.	Lavabo mural: Porte-serviettes et 527002510 Jeu de fixation.	Настенная раковина с: Полотенцедержателем и 527002510 Установочным комплектком.

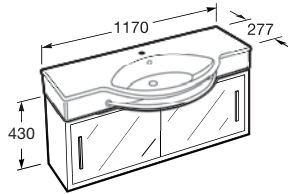
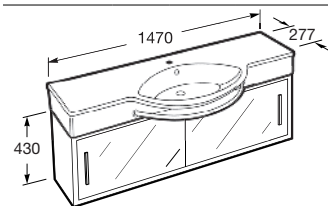

850870606		Base para lavabo 1470.	Base unit for 1470 washbasin.	Base pour lavabo de 1470.	Базовый модуль для раковины 1470.
850860606		Base para lavabo 1170.	Base unit for 1170 washbasin.	base pour lavabo de 1170.	Базовый модуль для раковины 1170.
		Se pueden cortar a medida por ambos lados.	Can be cut to size at both sides.	Possibilité de les couper sur mesure des deux côtés.	Подрезается по размеру с двух сторон.

Kalahari doble

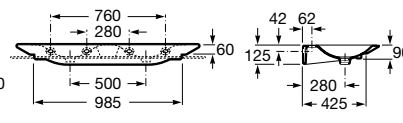
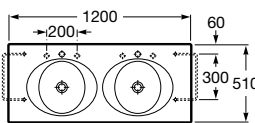
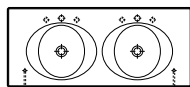

327896..0	○●○○○●	Lavabo con: 527002510 Juego de fijación.	Wash-basin with: 527002510 Fixing kit.	Lavabo avec: 527002510 Jeu de fixation.	Раковина с: 527002510 Установочным комплектом.
		Opcional:	As option:	En option:	Дополнительно:
840523001	300	Toallero lateral.	Side towel rail.	Porte-serviettes latéral.	Боковой полотенцедержатель.
840667001	1200	Toallero frontal.	Front towel rail.	Porte-serviettes frontal.	Фронтальный полотенцедержатель.

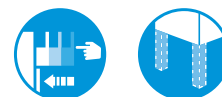
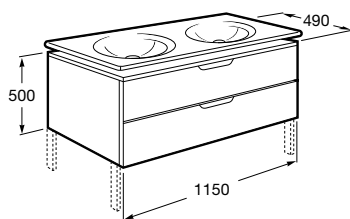

856453XXX	1200	Base para lavabo de 1200. Incluye 5 cajas organizadoras.	Base unit for washbasin 1200. Includes 5 organiser boxes.	Base pour lavabo de 1200. Comprend 5 boîtes de rangement.	Базовый модуль для раковины 1200. Включает 5 ящико-органайзеров.
855770XXX	1200	Unik Kalahari 1200. Conjunto de lavabo doble y mueble. Cajas organizadoras incluidas.	Unik Kalahari 1200. Double basin and furniture unit set. Includes organiser boxes.	Unik Kalahari 1200. Ensemble lavabo à deux vasques et meuble. Boîtes de rangement comprises.	Unik Kalahari 1200. Комплект из раковины и мебельного модуля. Включает ящико-органайзеры.



		Opcional:	As option:	En option:	Дополнительно:
858a55000		Caja organizadora.	Organiser box.	Boîte de rangement.	Ящик-органайзер.
816406001		Conjunto de dos patas.	Unit with two legs.	Ensemble à deux pieds.	Комплект из двух ножек.



Los lavabos se suministran con 4 alojamientos laterales para Toallero. Los toalleros frontales son incompatibles con los toalleros laterales.

The wash-basins are provided with 4 side housings for a Towel rail. The front towel rails are incompatible with the side towel rails.

Les lavabos sont livrés avec 4 logements latéraux pour la barre porte-serviettes. Les porte-serviettes frontaux sont incompatibles avec les porte-serviettes latéraux.

Раковины снабжены 4 боковыми отверстиями для полотенцедержателя. Фронтальные полотенцедержатели не могут устанавливаться совместно с боковыми.



Acabados / Finishes / Finitions / Отделки



764 Lacado blanco brillo.
Gloss White lacquered.
Laqué blanc brillant.
Глянцевый белый лак.



770 Lacado gris antracita brillo.
Gloss anthracite grey lacquer.
Laqué gris anthracite brillant.
Глянцевый лак серый антрацит.



771 Lacado crema brillo.
Gloss cream lacquered.
Laqué crème brillant.
Глянцевый кремовый лак.

Medidas en mm.
Dimensions in mm.
Mesures en mm.
Габариты в мм.

Sustituir (..) de la referencia de producto por el código de color elegido.
Sustituir (XXX) de la referencia de producto por el código del acabado elegido.

In the product number replace (..) with the code for the chosen colour.
In the product number replace (XXX) with the code for the chosen finish.

Remplacer (..) de la référence du produit par le code de la couleur choisie.
Remplacer (XXX) de la référence du produit par le code de la finition choisie.

В артикуле продукта замените (..) на код выбранного цвета.
В артикуле продукта замените (XXX) на код выбранной отделки.

Kalahari 1000

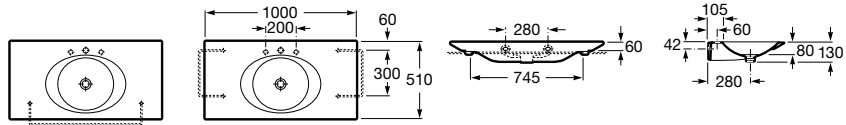

327897..0	○●○	Lavabo con: 527002510 Juego de fijación.	Wash-basin with: 527002510 Fixing kit.	Wash-basin with: 527002510 Fixing kit.	Раковина с: 527002510 Установочным комплектом.
840523001	300	Opcional: Toallero lateral.	As option: Side towel rail.	En option: Porte-serviettes latéral.	Дополнительно: Боковой полотенцедержатель.
840666001	1000	Toallero frontal.	Front towel rail.	Porte-serviettes frontal.	Фронтальный полотенцедержатель.

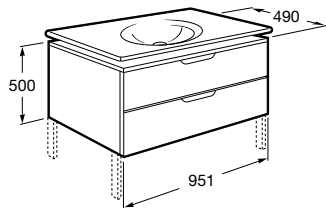

856452XXX	1000	Base para lavabo 1000. Incluye cuatro cajas organizadoras.	Base unit for washbasin 1000. Includes four organiser boxes.	Base pour lavabo 1000. Comprend 4 boîtes de rangement.	Базовый модуль для раковины 1000. Включает четыре ящика-органайзера.
855771XXX	1000	Unik Kalahari 1000. Conjunto de lavabo 1000 y mueble. Cajas organizadoras incluidas.	Unik Kalahari 1000. 1000 basin and furniture unit set. Includes organiser boxes.	Unik Kalahari 1000. Ensemble lavabo de 1000 et meuble. Boîtes de rangement comprises.	Unik Kalahari 1000. Комплект из раковины 1000 и мебельного модуля. Включает ящики-органайзеры.



858A55000		Opcional: Caja organizadora.	As option: Organiser box.	En option: Boîte de rangement.	Дополнительно: Ящик-органайзер.
816406001		Conjunto de dos patas.	Unit with two legs.	Ensemble à deux pieds.	Комплект из двух ножек.

 Los toalleros frontales son incompatibles con los toalleros laterales. *The front towel rails are incompatible with the side towel rails.* Les porte-serviettes frontaux sont incompatibles avec les porte-serviettes latéraux. *Фронтальные полотенцедержатели не могут устанавливаться совместно с боковыми.*



Kalahari 800

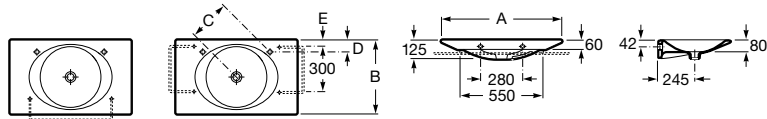

A	B	C	D	E
800	490	265	78	40
650	450	230	84	20

327878..0	○ ○	800 x 490	Lavabo con: 527002510 Juego de fijación.	Wash-basin with: 527002510 Fixing kit.	Lavabo avec: 527002510 Jeu de fixation.	Раковина с: 527002510 Установочным комплектом.
327878..H	● ●	800 x 490				
		Opcional:		As option:	En option:	Дополнительно:
840523001	300	Toallero lateral.		Side towel rail.	Porte-serviettes latéral.	Боковой полотенцедержатель.
840665001	800	Toallero frontal.		Front towel rail.	Porte-serviettes frontal.	Фронтальный полотенцедержатель.

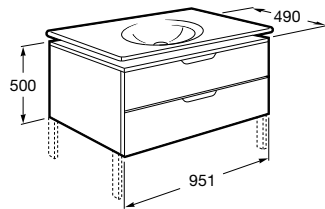

856451XXX	800	Base para lavabo de 800. Incluye 3 cajas organizadoras.	Base unit for 800 basin. Includes 3 organiser boxes.	Base pour lavabo de 800. Comprend 3 boîtes de rangement.	Базовый модуль для раковины 800. Включает 3 ящика-органайзера.
855772XXX	800	Unik Kalahari 800. Conjunto de lavabo de 800 y mueble. Cajas organizadoras incluidas.	Unik Kalahari 800. 800 basin and furniture unit set. Includes organiser boxes.	Unik Kalahari 800. Ensemble lavabo de 800 et meuble. Boîtes de rangement comprises.	Unik Kalahari 800. Комплект из раковины 800 и мебельного модуля. Включает ящики-органайзеры.
		Opcional:	As option:	En option:	Дополнительно:
840523001	300	Toallero lateral.	Lateral towel rail.	Porte-serviettes latéral.	Боковой полотенцедержатель.
840665001	800	Toallero frontal.	Frontal towel rail.	Porte-serviettes frontal.	Фронтальный полотенцедержатель.
858A55000		Caja organizadora.	Organiser box.	Boîte de rangement.	Ящик-органайзер.
816406001		Conjunto de dos patas.	Unit with two legs.	Ensemble à deux pieds.	Комплект из двух ножек.



Los lavabos se suministran con 4 alojamientos laterales para Toallero. Los toalleros frontales son incompatibles con los toalleros laterales. No adaptables a lavabos de 650. Los toalleros son incompatibles con los muebles.

The wash-basins are provided with 4 side housings for a Towel rail. The front towel rails are incompatible with the side towel rails. Not adaptable to 650 washbasins. The towel rails are incompatible with the furniture units.

Les lavabos sont livrés avec 4 logements latéraux pour la barre porte-serviettes. Les porte-serviettes frontaux sont incompatibles avec les porte-serviettes latéraux. Non adaptables à des lavabos de 650. Les porte-serviettes sont incompatibles avec les meubles.

Раковины снабжены 4 боковыми отверстиями для полотенцедержателя. Фронтальные полотенцедержатели не могут устанавливаться совместно с боковыми. Не подходят для раковин 650. Полотенцедержатели не могут устанавливаться совместно с мебельными модулями.

Acabados / Finishes / Finitions / Отделки



764 Lacado blanco brillo.
Gloss White lacquered.
Laqué blanc brillant.
Глянцевый белый лак.



770 Lacado gris antracita brillo.
Gloss anthracite grey lacquer.
Laqué gris anthracite brillant.
Глянцевый лак серый антрацит.



771 Lacado crema brillo.
Gloss cream lacquered.
Laqué crème brillant.
Глянцевый кремовый лак.

Medidas en mm.
Dimensions in mm.
Mesures en mm.
Габариты в мм.

○ Orificio insinuado para la grifería.
Pre-punched taphole.
Trou prépercé pour la robinetterie.
Намеченное отверстие под смеситель.

● Orificio practicado para la grifería.
Pierced taphole.
Trou percé pour la robinetterie.
Отверстие под смеситель.

Kalahari 650



327874..0	○ ○	650 x 450	Lavabo con: 527002510 Juego de fijación.	Wash-basin with: 527002510 Fixing kit.	Lavabo avec: 527002510 Jeu de fixation.	Раковина с: 527002510 Установочным комплектом.
327874..H	○ ●	650 x 450				

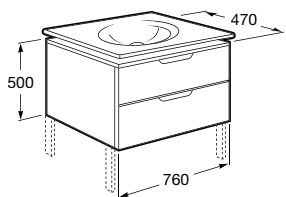

856450XXX	650	Base para lavabo de 650. Incluye dos cajas organizadoras.	Base unit for 650 basin. Includes two organiser boxes.	Base pour lavabo de 650. Comprend 2 boîtes de rangement.	Базовый модуль для раковины 650. Включает два ящика-органайзера.
855773XXX	650	Unik Kalahari 650. Conjunto de lavabo de 650 y mueble. Cajas organizadoras incluidas.	Unik Kalahari 650. 650 basin and furniture unit set. Includes organiser boxes.	Unik Kalahari 650. Ensemble lavabo de 650 et meuble. Boîtes de rangement comprises.	Unik Kalahari 650. Комплект из раковины 650 и мебельного модуля. Включает ящики-органайзеры.
		Opcional:	As option:	En option:	Дополнительно:
858A55000		Caja organizadora.	Organiser box.	Boîte de rangement.	Ящик-органайзер.
816406001		Conjunto de dos patas.	Unit with two legs.	Ensemble à deux pieds.	Комплект из двух ножек.

	Los lavabos se suministran con 4 alojamientos laterales para Toallero. Los toalleros frontales son incompatibles con los toalleros laterales. No adaptables a lavabos de 650. Los toalleros son incompatibles con los muebles.	The wash-basins are provided with 4 side housings for a Towel rail. The front towel rails are incompatible with the side towel rails. Not adaptable to 650 washbasins. The towel rails are incompatible with the furniture units.	Les lavabos sont livrés avec 4 logements latéraux pour la barre porte-serviettes. Les porte-serviettes frontaux sont incompatibles avec les porte-serviettes latéraux. Non adaptables à des lavabos de 650. Les porte-serviettes sont incompatibles avec les meubles.	Раковины снабжены 4 боковыми отверстиями для полотенцедержателя. Фронтальные полотенцедержатели не могут устанавливаться совместно с боковыми. Не подходят для раковин 650. Полотенцедержатели не могут устанавливаться совместно с мебельными модулями.
--	--	---	---	--

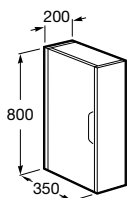

856454XXX	Módulo columna.	Column unit.	Module colonne.	Шкафчик.
-----------	-----------------	--------------	-----------------	----------



Medidas en mm.
Dimensions in mm.
Mesures en mm.
Габариты в мм.

- Orificio insinuado para la grifería.
Pre-punched taphole.
Trou prépercé pour la robinetterie.
Намеченное отверстие под смеситель.
- Orificio practicado para la grifería.
Pierced taphole.
Trou percé pour la robinetterie.
Отверстие под смеситель.

Stratum 130

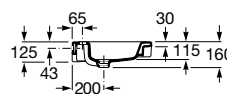
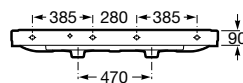
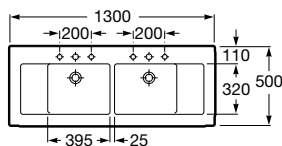

327630..0	1300	Lavabo con: 527002510 Juego de fijación.	Wash-basin with: 527002510 Fixing kit.	Lavabo avec: 527002510 Jeu de fixation.	Раковина с: 527002510 Установочным комплектом.
------------------	------	---	---	--	---

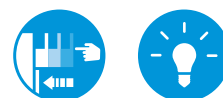
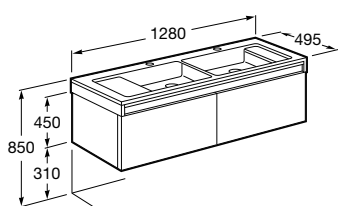

8562226XX	1280	Mueble para lavabo doble.	Unit for double basin.	Meuble pour lavabo double	Модуль для двойной раковины.
8557136XX		Unik Stratum. Conjunto de lavabo doble y mueble.	Unik Stratum. Double basin and furniture unit set.	Unik Stratum. Ensemble lavabo à deux vasques et meuble.	Unik Stratum. Комплект из двойной раковины и мебельного модуля.

Stratum 110

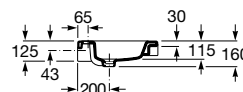
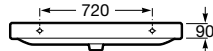
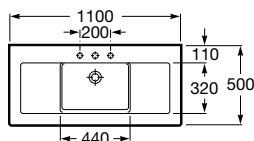

327631..0	1100	Lavabo con: 527002510 Juego de fijación.	Wash-basin with: 527002510 Fixing kit.	Lavabo avec: 527002510 Jeu de fixation.	Раковина с: 527002510 Установочным комплектом.
------------------	------	---	---	--	---

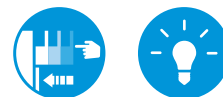
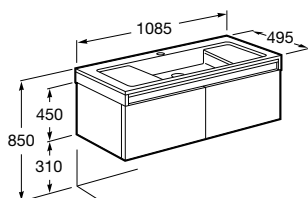

8562216XX		Mueble para lavabo 1100.	Mueble para lavabo 1100.	Meuble pour lavabo 1100.	Мебельный модуль для раковины 1100.
8557146XX		Unik Stratum. Conjunto de lavabo de 1100 y mueble.	Unik Stratum. 1100 basin and furniture unit set.	Unik Stratum. Ensemble lavabo de 1100 et meuble.	Unik Stratum. Комплект из раковины 1100 и мебельного модуля.

Acabados / Finishes / Finitions / Отделки

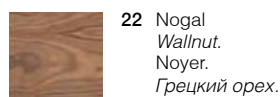
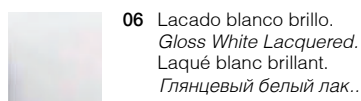

Medidas en mm.
Dimensions in mm.
Mesures en mm.
Габариты в мм.

Sustituir (..) de la referencia de producto por el código de color elegido.
Sustituir (XXX) de la referencia de producto por el código del acabado elegido.

In the product number replace (..) with the code for the chosen colour.
In the product number replace (XXX) with the code for the chosen finish.

Remplacer (..) de la référence du produit par le code de la couleur choisie.
Remplacer (XXX) de la référence du produit par le code de la finition choisie.

В артикуле продукта замените (..) на код выбранного цвета.
В артикуле продукта замените (XXX) на код выбранной отделки.

Stratum 90

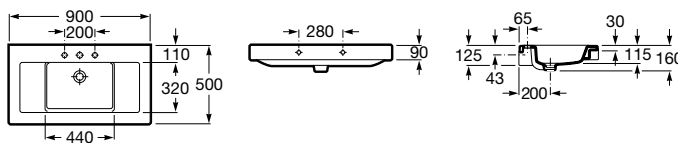

327632..0	900	Lavabo con: 527002510 Juego de fijación.	Wash-basin with: 527002510 Fixing kit.	Lavabo avec: 527002510 Jeu de fixation.	Раковина с: 527002510 Установочным комплектом.
-----------	-----	---	---	--	---

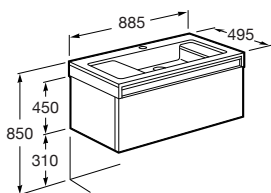

8562206XX		Mueble para lavabo 900.	Basin unit 900.	Meuble pour lavabo 900.	Мебельный модуль для раковины 900.
8557156XX		Unik Stratum. Conjunto de lavabo de 900 y mueble.	Unik Stratum. 900 basin and furniture unit set.	Unik Stratum. Ensemble lavabo de 900 et meuble.	Unik Stratum. Комплект из раковины 900 и мебельного модуля.

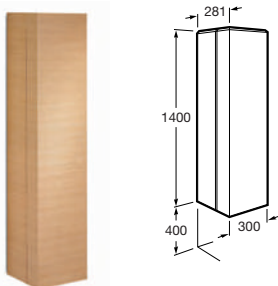

8562276XX	1400 X 281	Módulo columna.	Column unit.	Module colonne.	Шкафчик.
-----------	------------	-----------------	--------------	-----------------	----------

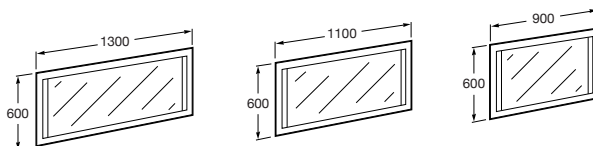

856225000	1300	Espejo con luz incorporada.	Mirror incorporating light.	Miroir avec éclairage incorporé.	Зеркало с встроенной подсветкой.
856224000	1100	Posibilidad de instalación de placa anti-vaho.	Possibility of installing demister.	Possibilité d'installation d'une plaque antibuée.	Возможность установки предотвращающего запотевание покрытия.
856223000	900				



Medidas en mm.
Dimensions in mm.
Mesures en mm.
Габариты в мм.

Sustituir (..) de la referencia de producto por el código de color elegido.
Sustituir (XXX) de la referencia de producto por el código del acabado elegido.

In the product number replace (..) with the code for the chosen colour.
In the product number replace (XXX) with the code for the chosen finish.

Remplacer (..) de la référence du produit par le code de la couleur choisie.
Remplacer (XXX) de la référence du produit par le code de la finition choisie.

В артикуле продукта замените (..) на код выбранного цвета.
В артикуле продукта замените (XXX) на код выбранной отделки.

Long Island

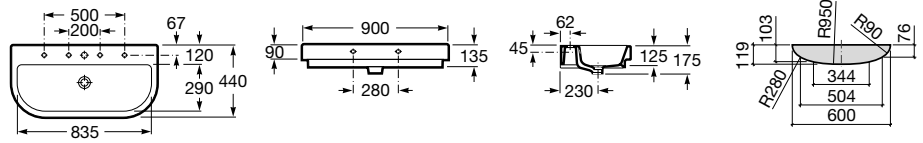

327113..0	○○●○○	Lavabo con: 527002510 Juego de fijación.	Wash-basin with: 527002510 Fixing kit.	Lavabo avec: 527002510 Jeu de fixation.	Раковина с: 527002510 Установочным комплектом.
-----------	-------	---	---	--	---



Mohave 110

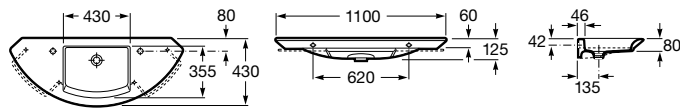

327879..0	○○	Lavabo con: 527002510 Juego de fijación.	Wash-basin with: 527002510 Fixing kit.	Lavabo avec: 527002510 Jeu de fixation.	Раковина с: 527002510 Установочным комплектом.
327879..H	○●				

		Opcional:	As option:	En option:	Дополнительно:
840524001	300	Toallero.	Towel.	Porte-serviettes.	Полотенцедержатель.



El lavabo se suministra con 4 alojamientos laterales para Toallero.

The wash-basin is provided with 4 side housings for a Towel rail.

Le lavabo est livré avec 4 logements latéraux pour la barre porte-serviettes.

Раковина снабжена 4 боковыми отверстиями для полотенцедержателя.

Mohave 75

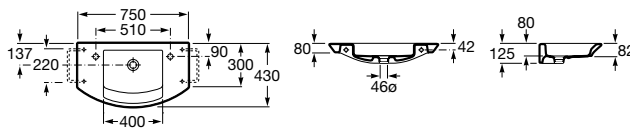

327889..0	○ ○	Lavabo con: 527002510 Juego de fijación.	Wash-basin with: 527002510 Fixing kit.	Lavabo avec: 527002510 Jeu de fixation.	Раковина с: 527002510 Установочным комплектом.
327889..H	○ ●				

	Opcional:	As option:	En option:	Дополнительно:
840597001	220 Toallero.	Towel.	Porte-serviettes.	Полотенцедержатель.

 El lavabo se suministra con 4 alojamientos laterales para Toallero. The wash-basin is provided with 4 side housings for a Towel rail. Le lavabo est livré avec 4 logements latéraux pour la barre porte-serviettes. Раковина снабжена 4 боковыми отверстиями для полотенцедержателя.

Cala

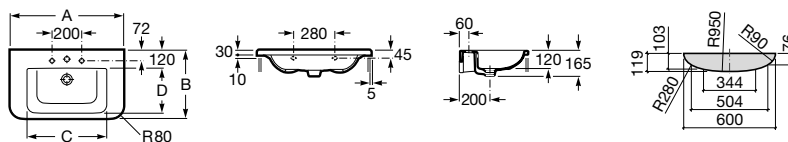

A	B	C	D
750	450	530	300
650	420	450	265

327424..0	750 x 450	Lavabo con: 527002510 Juego de fijación.	Wash-basin with: 527002510 Fixing kit.	Lavabo avec: 527002510 Jeu de fixation.	Раковина с: 527002510 Установочным комплектом.
327425..0	650 x 420	840604000 Jabonera.	840604000 Soap dish.	840604000 Porte-savon.	840604000 Мыльницей.

Senso Square

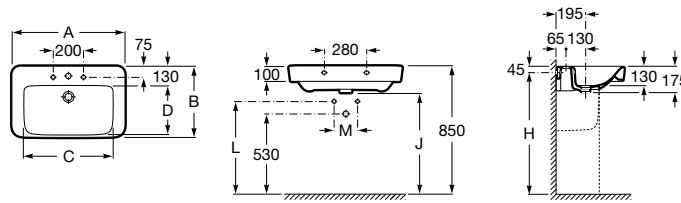

A	B	C	D
1000	475	590	330
850			

32751M..0 1000	Lavabo para pedestal, semipedestal o para montar en mueble con set de montaje.	Washbasin for pedestal, semi-pedestal or unit mounting with fixing set.	Lavabo sur colonne, demi-colonne ou sur meuble, avec kit de fixation.	Раковина с пьедесталом, полупьедесталом или мебельным модулем с установочным комплектом.
32751N..0 850				
337513..0	Pedestal.	Pedestal.	Colonne.	Пьедестал.
337512..0	Semipedestal.	Semi-pedestal.	Semi-colonne.	Полупьедестал.

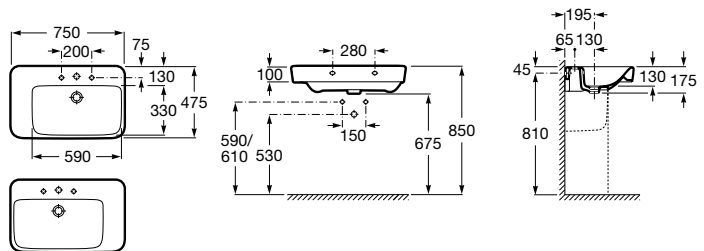

32751R..0 750 Derecha / Right / Droite / Правая	Lavabo para pedestal, semipedestal o para montar en mueble con set de montaje.	Washbasin for pedestal, semipedestal or unit mounting with fixing set.	Lavabo sur colonne, demicolonne ou sur meuble, avec kit de fixation.	Раковина с пьедесталом, полупьедесталом или мебельным модулем с установочным комплектом.
32751L..0 750 Izquierda / Left / Gauche / Левая				
337513..0	Pedestal.	Pedestal.	Colonne.	Пьедестал.
337512..0	Semipedestal.	Semi-pedestal.	Semi-colonne.	Полупьедестал.



Senso Square

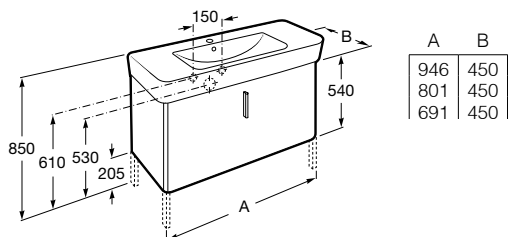

A	B
946	450
801	450
691	450



856309XXX	1000	Muebles para lavabos 1000, 800 y 750 derecha e izquierda.	Furniture units for 1000, 800 and 750 basins left and right	Meubles pour lavabos 1000, 800 et 750 droite et gauche.	Мебельные модули для раковин 1000, 800 и 750, левые и правые.
856308XXX	850				
856307XXX	750				
855775XXX	1000	Unik Senso Square. Conjunto de lavabo y mueble.	Unik Senso Square. Basin and furniture unit set.	Unik Senso Square. Ensemble lavabo et meuble.	Unik Senso Square. Комплект из раковины и мебельного модуля.
855776XXX	850				
855777XXX	750	Izquierda / Left Gauche / Левый			
855778XXX	750	Derecha / Right Droite / Правый			
		Opcional	As option:	En option:	Дополнительно:
816412001		Conjunto de dos patas.	Unit with two legs.	Ensemble à deux pieds.	Комплект из двух ножек.

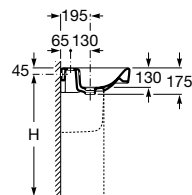
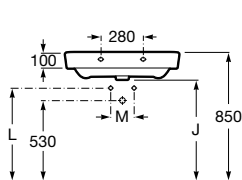
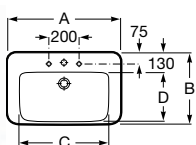

A	B	C	D
650	475	530	295
600		470	

32751A..0	650 x 480	Lavabo con juego de fijación.	Wash-basin fixing kit.	Lavabo avec jeu de fixation.	Раковина с установочным комплектом.
32751B..0	600 x 480				
32751C..0	550 x 440				
337512..0		Pedestal.	Pedestal.	Colonne.	Пьедестал.
337512..0		Semipedestal.	Semi-pedestal.	Semi-colonne.	Полупьедестал.



Acabados / Finishes / Finitions / Отделки



858 Lacado Blanco Mate.
Matt White Lacquer.
Laqué blanc mat.
Матовый белый лак.



868 Lacado Negro Mate.
Matt Black Lacquer.
Laqué noir mat.
Матовый черный лак.



886 Lacado Gris Mate.
Matt Gray Lacquer.
Laqué gris mat.
Матовый серый лак.



896 Lacado Rojo Mate.
Matt Red Lacquer.
Laqué rouge mat.
Матовый красный лак.

Medidas en mm.
Dimensions in mm.
Mesures en mm.
Габариты в мм.

Sustituir (..) de la referencia de producto por el código de color elegido.
Sustituir (XXX) de la referencia de producto por el código del acabado elegido.

In the product number replace (..) with the code for the chosen colour.
In the product number replace (XXX) with the code for the chosen finish.

Remplacer (..) de la référence du produit par le code de la couleur choisie.
Remplacer (XXX) de la référence du produit par le code de la finition choisie.

В артикуле продукта замените (..) на код выбранного цвета.
В артикуле продукта замените (XXX) на код выбранной отделки.

Senso Square

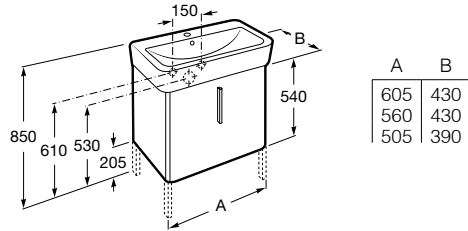

856300XXX	650	Mueble para lavabo.	Basin unit.	Meuble pour lavabo.	Базовый модуль.
856301XXX	600				
856302XXX	550				
855779XXX	650	Unik Senso Square: Conjunto lavabo y mueble.	Unik Senso Square: Basin and furniture unit set.	Unik Senso Square: Ensemble lavabo et meuble.	Unik Senso Square: Комплект из раковины и базового модуля.
855780XXX	600				
855781XXX	550				
		Opcional	As option:	En option:	Дополнительно:
816412001		Conjunto de dos patas.	Unit with two legs.	Ensemble à deux pieds.	Комплект из двух ножек.

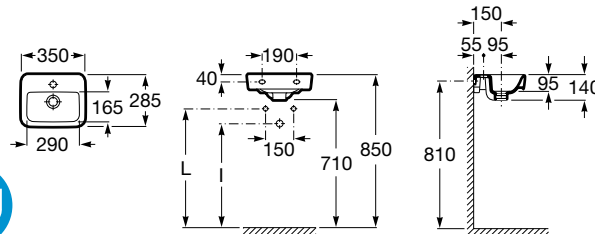

32751D..0	Lavabo sobre encimera o mural con juego de fijación 527002510.	Countertop or wall-hung basin with mounting kit 527002510.	Lavabo à poser ou mural avec kit de fixation 527002510.	Накладная или настенная раковина с установочным комплектом 527002510.
-----------	--	--	---	---

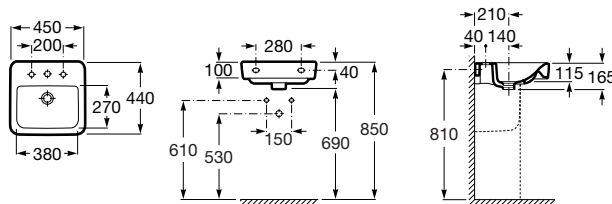

32751T..0	450 x 440	Lavabo con juego de fijación 527002510.	Wash-basin with fixing kit 527002510.	Lavabo avec jeu de fixation 527002510.	Раковина с установочным комплектом 527002510.
337512..0		Semipedestal con juego de fijación*.	Semipedestal with mounting kit.	Piédestal avec kit de montage.	Полупьедестал с установочным комплектом*.



* Opcional solo para medida 450.

* Optional only as 450.

* En option seulement 450.

* Является дополнительным только для 450.

Senso Square

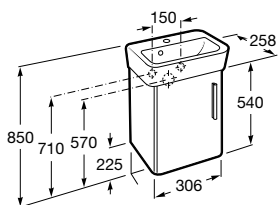

856303XXX	350	Mueble para lavabo 350.	Basin unit 350.	Meuble pour lavabo 350.	Базовый модуль 350.
855783XXX	350	Unik Senso Square: Conjunto lavabo y mueble.	Unik Senso Square: Basin and furniture unit set.	Unik Senso Square: Ensemble lavabo et meuble.	Unik Senso Square: Комплект из раковины и базового модуля.

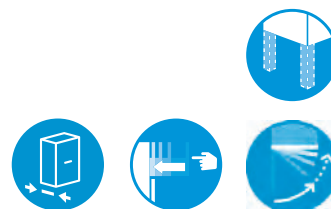
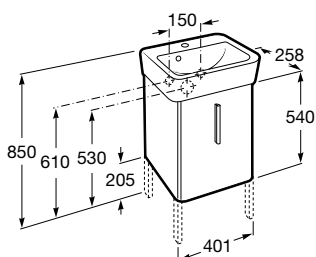

856306XXX	401 x 428	Mueble para lavabos.	Base for basins.	Base pour lavabos.	Базовый модуль для раковины.
855782XXX	450	Unik Senso Square: Conjunto lavabo y mueble.	Unik Senso Square: Basin and furniture unit set.	Unik Senso Square: Ensemble lavabo et meuble.	Unik Senso Square: Комплект из раковины и базового модуля.
816412001		Opcional	As option:	En option:	Дополнительно:
816412001		Conjunto de dos patas.	Unit with two legs.	Ensemble à deux pieds.	Комплект из двух ножек.

Acabados / Finishes / Finitions / Отделки

	858 Lacado Blanco Mate. Matt White Lacquer. Laqué blanc mat. Матовый белый лак.		868 Lacado Negro Mate. Matt Black Lacquer. Laqué noir mat. Матовый черный лак.		886 Lacado Gris Mate. Matt Gray Lacquer. Laqué gris mat. Матовый серый лак.		896 Lacado Rojo Mate. Matt Red Lacquer. Laqué rouge mat. Матовый красный лак.
--	---	--	--	--	---	--	---

Medidas en mm.
Dimensions in mm.
Mesures en mm.
Габариты в мм.

Sustituir (..) de la referencia de producto por el código de color elegido.
Sustituir (XXX) de la referencia de producto por el código del acabado elegido.

In the product number replace (..) with the code for the chosen colour.
In the product number replace (XXX) with the code for the chosen finish.

Remplacer (..) de la référence du produit par le code de la couleur choisie.
Remplacer (XXX) de la référence du produit par le code de la finition choisie.

В артикуле продукта замените (..) на код выбранного цвета.
В артикуле продукта замените (XXX) на код выбранной отделки.

Senso Square

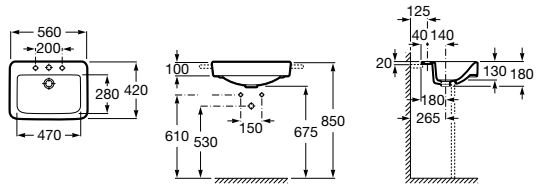

32751S.0	560	Lavabo de semiempotrar.	Semi-recessed basin.	Vasque semi-encastée.	Полувстраиваемая раковина.
----------	-----	-------------------------	----------------------	-----------------------	----------------------------

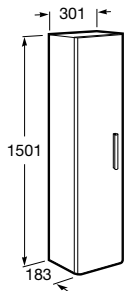

856305XXX	Columna.	Column.	Colonne.	Шкафчик.
-----------	----------	---------	----------	----------



Acabados / Finishes / Finitions / Отделки	
	858 Lacado Blanco Mate. Matt White Lacquer. Laqué blanc mat. Матовый белый лак.
	868 Lacado Negro Mate. Matt Black Lacquer. Laqué noir mat. Матовый черный лак.
	886 Lacado Gris Mate. Matt Gray Lacquer. Laqué gris mat. Матовый серый лак.
	896 Lacado Rojo Mate. Matt Red Lacquer. Laqué rouge mat. Матовый красный лак.

Medidas en mm. / Dimensions in mm. / Mesures en mm. / Габариты в мм.
 Sustituir (..) de la referencia de producto por el código de color elegido. / In the product number replace (..) with the code for the chosen colour. / In the product number replace (XXX) with the code for the chosen finish.
 Remplacer (..) de la référence du produit par le code de la couleur choisie. / Remplacer (XXX) de la référence du produit par le code de la finition choisie.
 В артикуле продукта замените (..) на код выбранного цвета. / В артикуле продукта замените (XXX) на код выбранной отделки.

Diverta

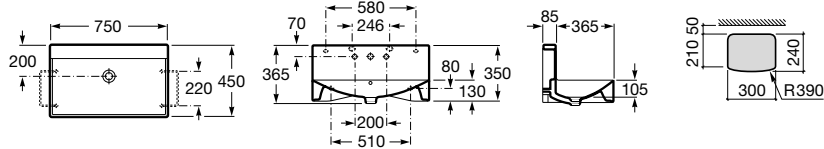

327112..0	750 x 450 x 350	Lavabo mural con respaldo y juego de fijación.	Wall-hung basin with upstand and mounting kit.	Lavabo mural avec dossier et kit de fixation.	Настенная раковина с фартуком и установочным комплектом.
840597001	220	Toallero.	Towel.	Porte-serviettes.	Полотенцедержатель.

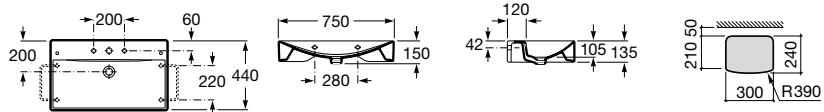

327110..0	750 x 440 x 135	Lavabo de sobre encimera o mural con juego de fijación. Esmaltado 4 caras.	Countertop or wall-hung basin with mounting kit. Enamelled on 4 sides.	Lavabo à poser sur plan ou mural avec kit de fixation. Émaillé 4 faces.	Накладная настенная раковина с установочным комплектом.
32711G..0	600	Esmaltado 4 caras.	Glazed on 4 sides.	Émaille sur les 4 faces.	Глазурованная с 4 сторон.
840597001	220	Toallero.	Towel.	Porte-serviettes.	Полотенцедержатель.

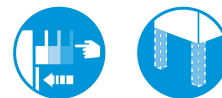
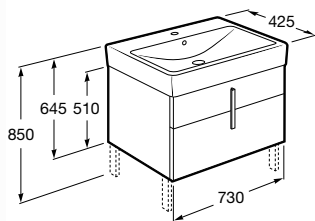

856461XXX	730 x 425 x 510	Mueble base para lavabo de 750. Incluye dos cajas organizadoras.	Base furniture unit for 750 basin. Includes two organiser boxes.	Meuble base pour lavabo de 750. Comprend 2 boîtes de rangement.	Базовый модуль для раковины 750. Включает два ящика-органайзера.
855766XXX	730 x 425 x 850	Unik Diverta. Conjunto de lavabo y mueble. Cajas organizadoras incluidas.	Unik Diverta. Basin and furniture unit set. Includes organiser boxes.	Unik Diverta. Ensemble lavabo et meuble. Boîtes de rangement comprises.	Unik Diverta. Комплект из раковины и мебельного модуля. Включает два ящика-органайзера.
		Opcional:	As option:	En option:	Дополнительно:
858A55000		Caja organizadora.	Organiser box.	Boîte de rangement.	Ящик-органайзер.
816405001		Conjunto de dos patas.	Unit with two legs.	Ensemble à deux pieds.	Комплект из двух ножек.

Medidas en mm.
Dimensions in mm.
Mesures en mm.
Габариты в мм.

Sustituir (XXX) de la referencia de producto por el código del acabado elegido:
006 Blanco
609 Roble
020 Negro

In the product number replace (XXX) with the code for the chosen finish:
006 White
609 Oak
020 Black

Remplacer (XXX) de la référence du produit par le code de la finition choisie:
006 Blanc
609 Chêne
020 Noire

В артикуле продукта замените (XXX) на код выбранной отделки.
006 Белый
609 Дуб
020 Черный

Diverta

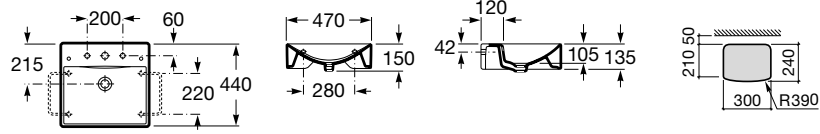

327111..0	470 x 440 x 135	Lavabo sobre encimera o mural con juego de fijación.	Countertop or wall-hung basin with mounting kit.	Lavabo à poser sur plan ou mural avec kit de fixation.	Накладная или настенная раковина с установочным манжетом.
840597001	220	Toallero.	Towel.	Porte-serviettes.	Полотенцедержатель.

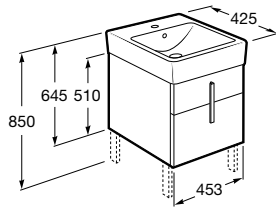

856460XXX	453 x 425 x 510	Mueble base para lavabo de 470. Incluye dos cajas organizadoras.	Base furniture unit for 470 basin. Includes two organiser boxes.	Meuble base pour lavabo de 470. Comprend 2 boîtes de rangement.	Базовый модуль для раковины 470. Включает два ящика-органайзера.
855767XXX	453 x 425 x 850	Unik Diverta. Conjunto de lavabo y mueble. Cajas organizadoras incluidas.	Unik Diverta. Basin and furniture unit set. Includes organiser boxes.	Unik Diverta. Ensemble lavabo et meuble. Boîtes de rangement comprises.	Unik Diverta. Комплект из раковины и мебельного модуля. Включает ящички-органайзеры.
		Opcional:	As option:	En option:	Дополнительно:
858A55000		Caja organizadora.	Organiser box.	Boîte de rangement.	Ящик-органайзер.
816405001		Conjunto de dos patas.	Unit with two legs.	Ensemble à deux pieds.	Комплект из двух ножек.



Diverta

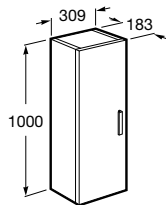

856462XXX 1000 x 309 x 183

Columna.

Column.

Colonne.

Шкафчик.



Sofia

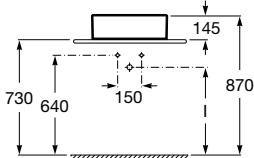
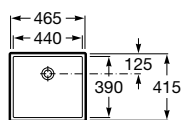

Griferia repisa

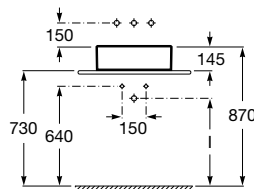

Griferia mural

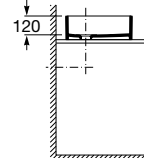

327720..0 460 x 410 Lavabo.

Wash-basin

Lavabo

Накладная раковина



Acabados / Finishes / Finitions / Отделки



006 Blanco.
White.
Blanc.
Белый.



009 Roble.
Oak.
Chêne.
Дуб.



020 Negro.
Black.
Noir.
Черный.

Medidas en mm.
Dimensions in mm.
Mesures en mm.
Габариты в мм.

Sustituir (..) de la referencia
de producto por el código de
color elegido.

In the product number
replace (..) with the code
for the chosen colour.

Remplacer (..) de la
référence du produit par le
code de la couleur choisie.

В артикуле продукта
замените (..) на код
выбранного цвета.

Forum

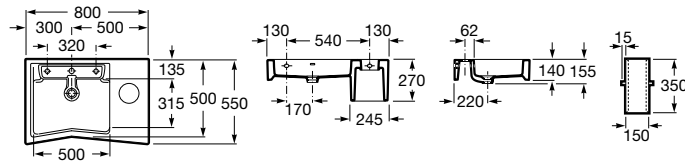

32788A000	○○○	Lavabo con: 527002510 Juego de fijación. 840604000 Jabonera.	Wash-basin with: 527002510 Fixing kit. 840604000 Soap dish.	Lavabo avec: 527002510 Jeu de fixation. 840604000 Porte-savon.	Раковина с: 527002510 Установочным комплект. 840604000 Мыльницей.
		Opcional: Papelera.	As option: Wastepaper basket.	En option: Corbeille à papier.	Дополнительно: Мусорная корзина.
840550000					



Fontana

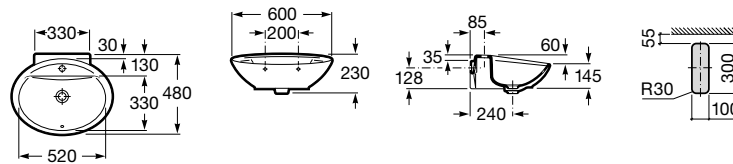

327877..0	●	Lavabo con: 527002510 Juego de fijación (no necesario en aplicación sobre encimera).	Wash-basin with: 527002510 Fixing kit. (not necessary on application on countertop).	Lavabo avec: 527002510 Jeu de fixation. (pas nécessaire pour installation sur plan).	Раковина с: 527002510 Установочным комплект. (не нужен при установке раковины как накладной).
-----------	---	---	---	---	---



Estudio Angular

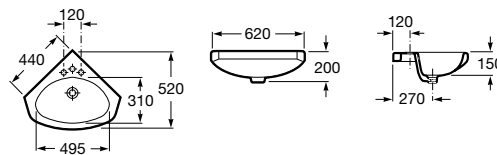

325200001	○●○	Lavabo angular con: 527002610 Juego de ganchos K-3.	Corner wash-basin with: 527002610 Set of K-3 hangers.	Lavabo d'angle avec: 527002610 Jeu de crochets K-3.	Угловая раковина с: 527002610 комплект крючков К-3.
-----------	-----	---	---	---	---



Ibis

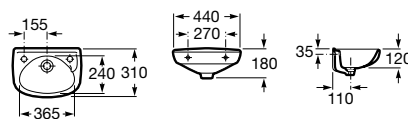

320841001	○○	Lavamanos.	Wash-stand.	Lave-mains.	Мини-раковина.
-----------	----	------------	-------------	-------------	----------------

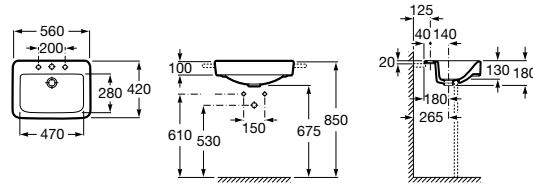

Senso Square

32751S..0 560

Lavabo de semiempotrar.

Semi-recessed basin.

Vasque semi-encastrée.

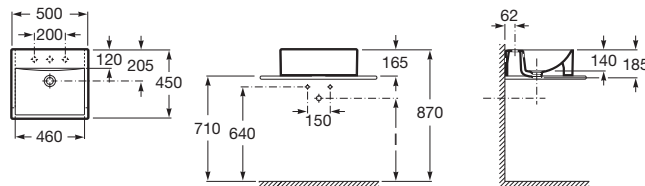
Полувстраиваемая раковина.**Diverta**

32711S..0

Lavabo de semiempotrar.

Semi-recessed basin.

Vasque semi-encastrée.

Полувстраиваемая раковина.

Urban

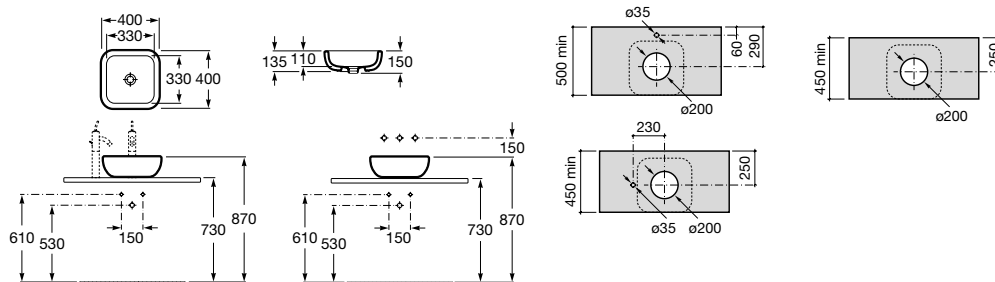

32765G00U	400 x 400	Urban с изображением города Берлин
32765S00U		Urban с изображением города Барселона
32765U00U		Urban с изображением города Нью-Йорк
32765H00U		Urban с изображением города Шанхай
32765R00U		Urban с изображением города Рио-де-Жанейро
32765L00U		Urban с изображением города Лондон



Com

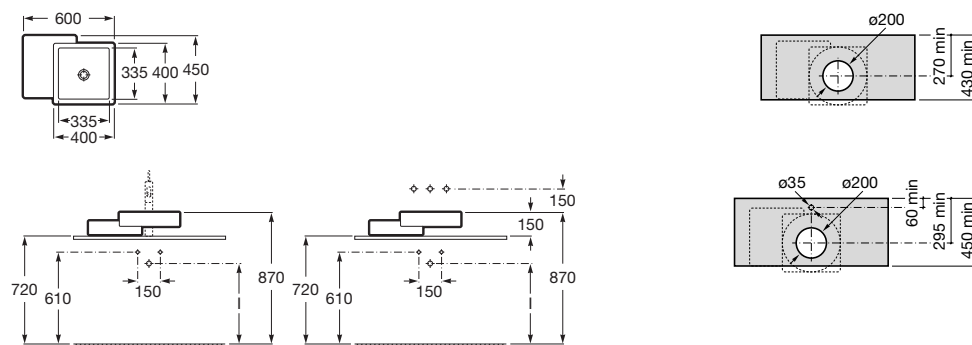

327224..0	600 x 450
-----------	-----------



Post

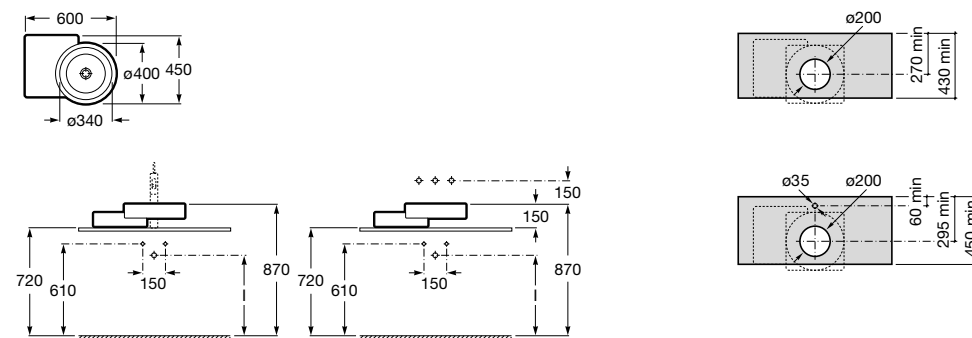

32722R..0	600 x 450
-----------	-----------



Urbi 1

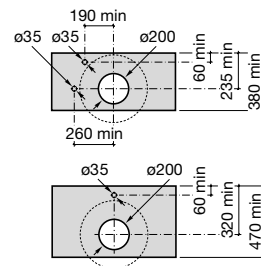
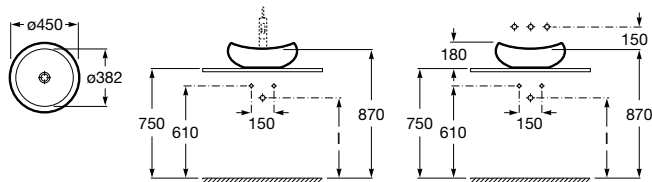

327225000 450 Ø



Urbi 2

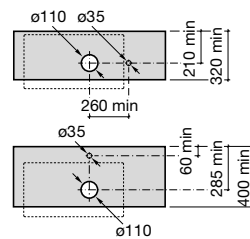
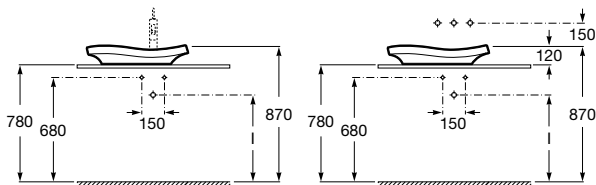
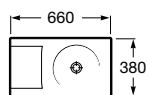

327226000 660 x 380



Urbi 3

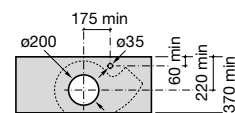
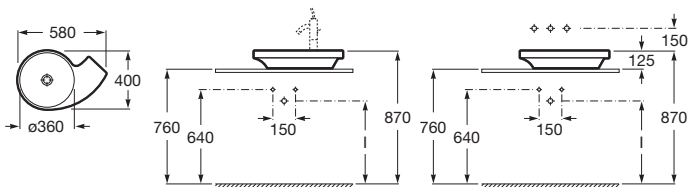

327228000 580 x 400



Urbi 4

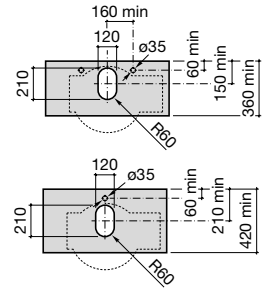
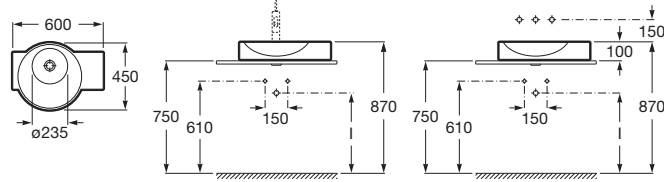

32722C000 600 x 450



Urbi 5

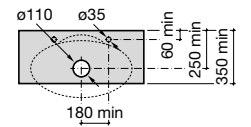
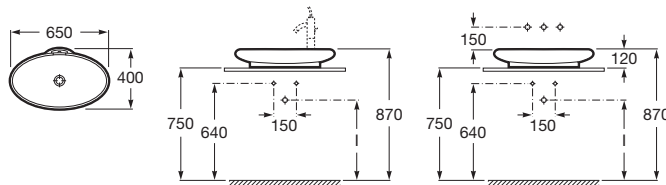

327229000 600 x 450



Urbi 6

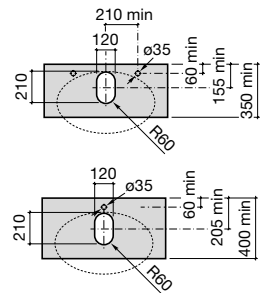
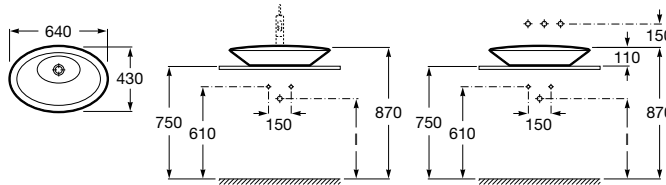

32722B000 640 x 430



Urbi 7

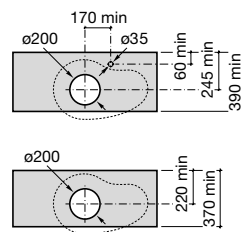
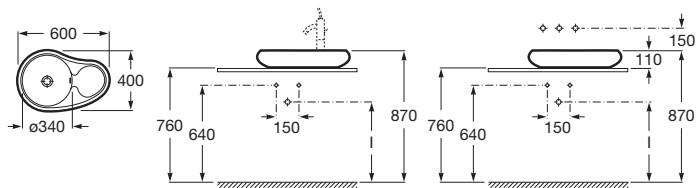

327227000 600 x 400



Urbi 8

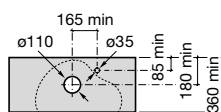
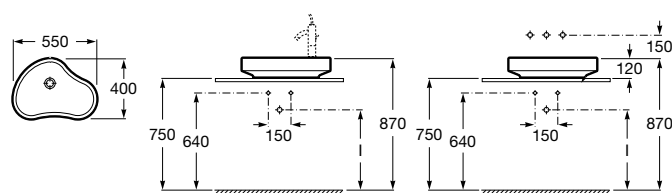

32722A000 550 x 400



Art 44

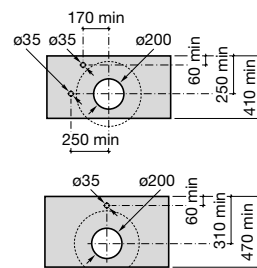
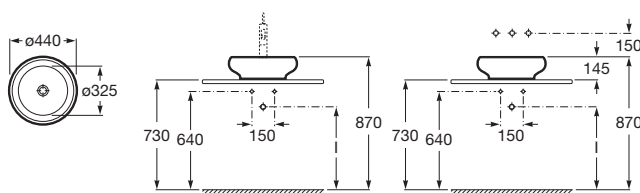

327220..0 440 Ø



Art 60

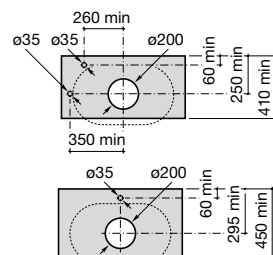
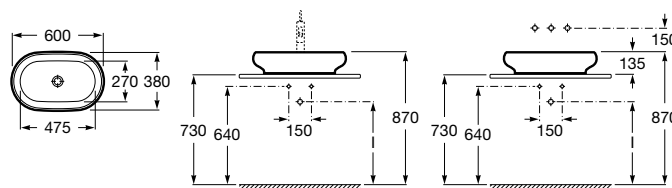

327221..0 600 x 380



Medidas en mm.
Dimensions in mm.
Medures en mm.
Габариты в мм.

Sustituir (..) de la referencia
de producto por el código de
color elegido.

In the product number replace
(..) with the code for the chosen
colour.

Remplacer (..) de la référence du
produit par le code de la couleur
choisie.

В артикуле продукта замените
(..) на код выбранного цвета.

Orbita 42

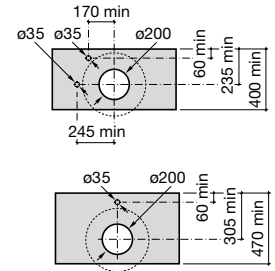
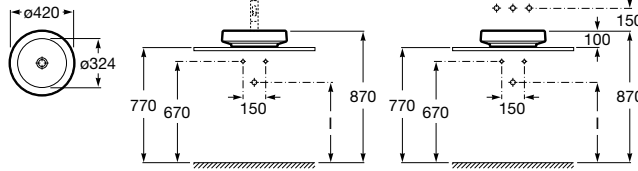

327222..0 420 Ø



Orbita 63

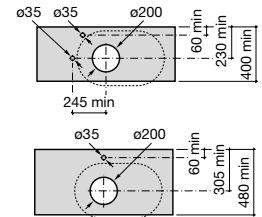
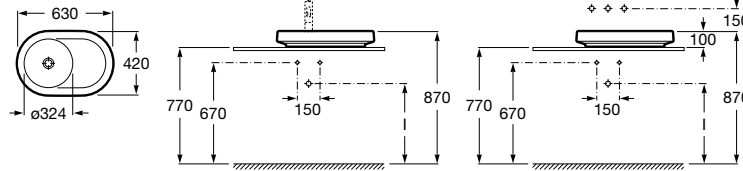

327223..0 630 x 420

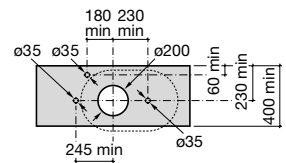
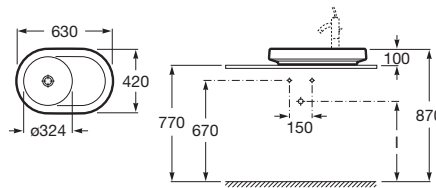

32722G..0 630 x 420 Con orificio para grifería. Pierced taphole. Trou percé pour la robinetterie. С отверстием под смеситель.



Bol

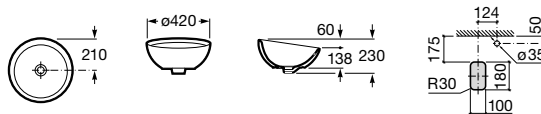

327876..0 Lavabo. Wash-basin. Lavabo. Раковина.



Fontana

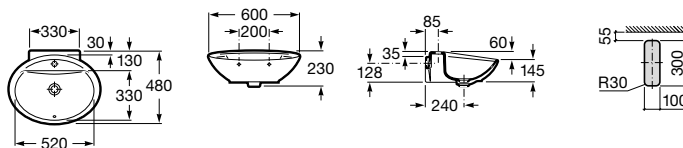

327877..0 ●

Lavabo con:
527002510 Juego de fijación
(no necesario en aplicación
sobre encimera).

Wash-basin with:
527002510 Fixing kit.
(not necessary on application
on countertop).

Lavabo avec:
527002510 Jeu de fixation.
(pas nécessaire pour
installation sur plan).

Раковина с:
527002510 Установочным
комплект (не нужен
в случае установки ракови-
ны как накладной).



Fuego

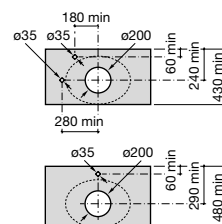
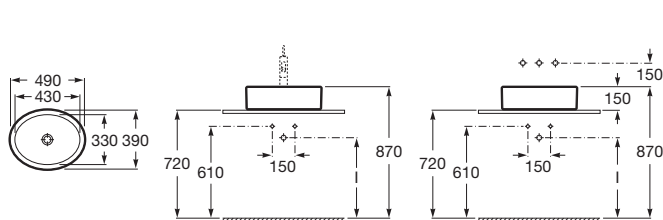

32722E..0 ●

490 x 390



Terra

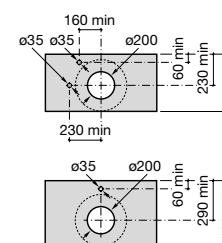
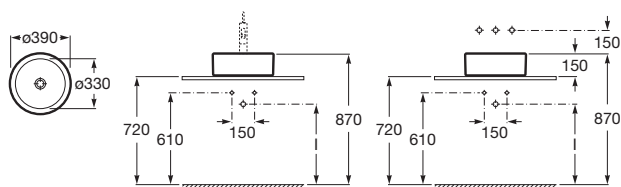

32722D000

390 Ø

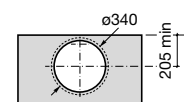
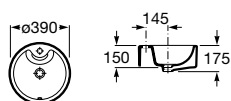

32722T..0

390 Ø

Con orificio para grifería.

Pierced taphole.

Trou percé pour
la robinetterie.

С отверстием под смеситель.



Kalahari

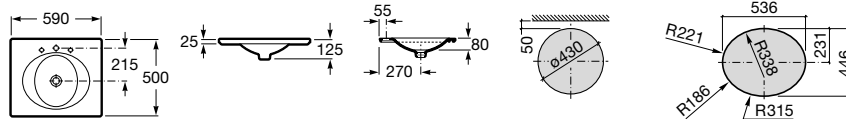

327894..0 ○●○ Lavabo de encimera. Countertop wash-basin. Vasque à encastrer. Врезная раковина.



Diverta

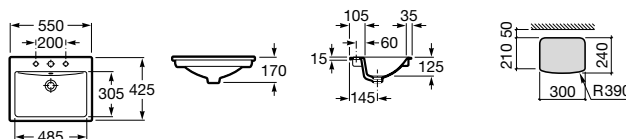

327116..0 550 x 425 Lavabo. Countertop. Vasque. Врезная раковина.



Coral

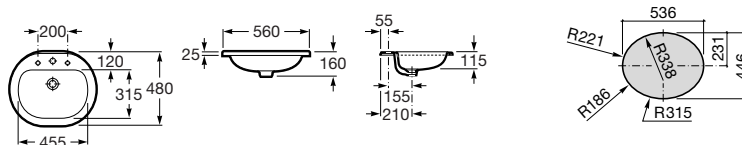

327898..0 ○●○ Lavabo de encimera. Countertop wash-basin. Vasque à encastrer. Врезная раковина.



Java

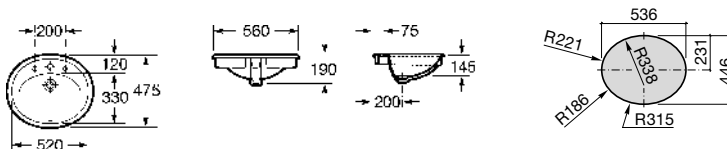

327863..0 ○●○ Lavabo de encimera. Countertop wash-basin. Vasque à encastrer. Врезная раковина.



Aloa

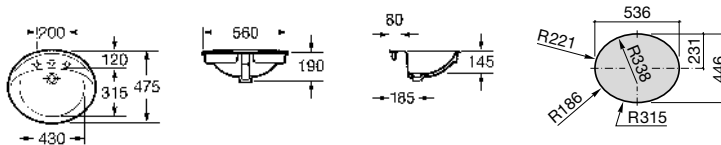

327865000 ○●○ Lavabo de encimera. *Countertop wash-basin.* Vasque à encastrer. *Врезная раковина.*



Rodeo

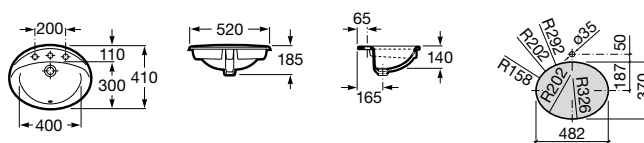

327866..0 ○●○ Lavabo de encimera. *Countertop wash-basin.* Vasque à encastrer. *Врезная раковина.*



Foro

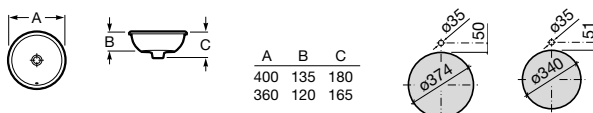

327872..0 ø 400 Lavabo de encimera *Countertop wash-basin glazed* Vasque à encastrer émaillé sur *Врезная раковина, глазуру-*
 327880..0 ø 360 esmaltado a dos caras. *on both sides.* les deux faces. *ванная с обеих сторон.*

Si la grifería lleva desagüe automático, se requiere el uso de la varilla extralarga 525766100 de 300 mm. Instalación exclusiva por la parte superior de la encimera. *If the taps are fitted with a pop-up waste, the use of the extra long rod 525766100 of 300 mm is necessary. For fitting either a countertop only.* Si la robinetterie est munie de vidage automatique, il faut employer tige extralongue de 300 mm. 525766100. Pour une installation exclusive par dessus du plan. *Если смесители имеют донный клапан, необходимо использовать удлиненный стержень 525766100 длиной 300 мм. Устанавливается на столешницу только сверху.*

Neo Selene

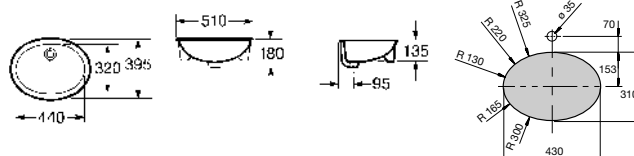

322307..0 Lavabo bajo encimera con: *Under-counter basin with:* Vasque sous plan avec: *Встраиваемая сверху*
 527004614 Juego de fijación. *527004614 Fixing kit.* 527004614 Jeu de fixation. *и снизу раковина с:*
 527004614 Установочным *комплектком.*



Diverta

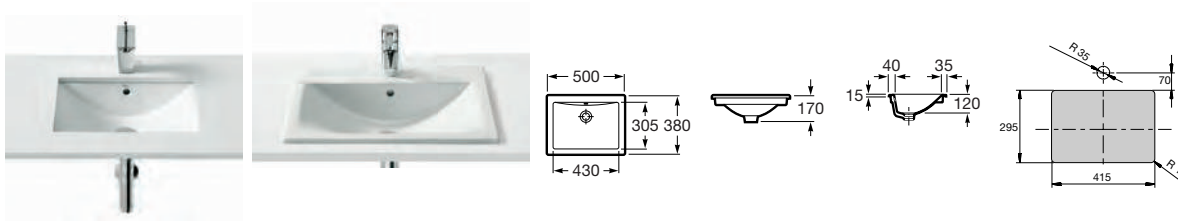

327114..0

Lavabo de encimera o bajo encimera esmaltado a dos caras con: 527004614 Juego de fijación.

Countertop and under-countertop glazed on both sides wash-basin with: 527004614 Fixing kit.

Vasque à encastrer et sous plan émaillé sur les deux faces avec: 527004614 Jeu de fixation.

Врезная или встраиваемая снизу раковина, глазуванная с обеих сторон, с: 527004614 Установочным комплектом.



Foro bajo encimera

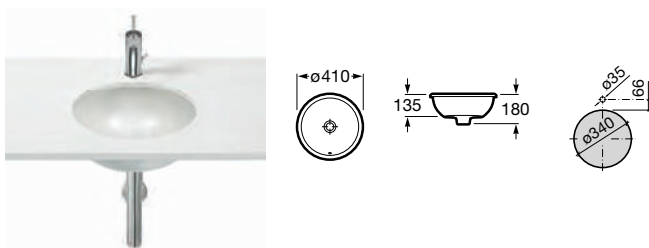

327884..0

Lavabo bajo encimera. Esmaltado en su cara exterior.

Under-countertop basin. It is completely glazed on its underside.

Vasque sous plan. L'extérieur du lavabo est entièrement émaillé.

Раковина, встраиваемая снизу. Глазуванная наружная сторона.



Si la grifería lleva desagüe automático, se requiere el uso de la varilla extralarga 525766100 de 300 mm.

If the taps are fitted with a pop-up waste, the use of the extra long 525766100 of 300 mm is necessary.

Si la robinetterie est munie de vidage automatique, il faut employer tige extralongue de 300 mm. 525766100.

При установке смесителя с донным клапаном, необходимо использовать удлиненный стержень 525766100 длиной 300 мм.

Neo Selene

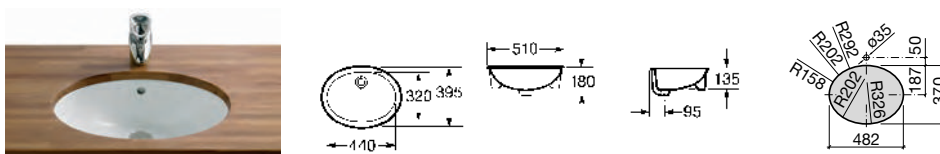

322307..0

Lavabo bajo encimera con: 527004614 Juego de fijación.

Under-countertop basin with: 527004614 Fixing kit.

Vasque sous plan avec: 527004614 Jeu de fixation.

Встраиваемая сверху и снизу раковина с: 527004614 Установочным комплектом.



Grand Berna

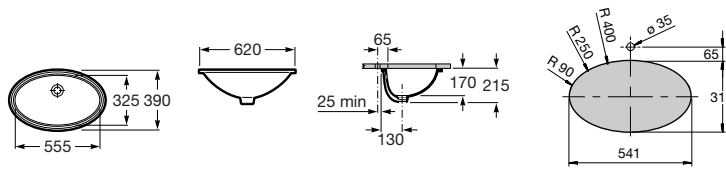

327899..0

Lavabo bajo encimera con:
527004614 Juego de fijación
esmaltado a dos caras.

Under-countertop basin with:
527004614 Fixing kit
glazed on both sides.

Vasque sous plan avec:
527004614 Jeu de fixation
sur les deux faces.

Встраиваемая снизу
раковина с: 527004614
Установочным комплек-
том, глазурованная с двух
сторон.



Berna

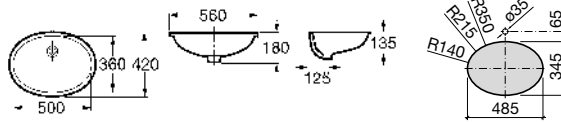

327871..1

Lavabo bajo encimera con:
527004614 Juego de fijación.

Under-countertop basin with:
527004614 Fixing kit.

Vasque sous plan avec:
527004614 Jeu de fixation.

Встраиваемая снизу
раковина с: 527004614
Установочным комплек-
том.





Мебель, зеркала и светильники



**Furniture, Mirrors
and Lighting**

**Meubles, Miroirs
et lumière**

**Мебель, зеркала
и светильники**

248	Muebles	<i>Furniture</i>	Meubles	<i>Мебель</i>	251 H&H
255	Espejos	<i>Mirrors</i>	Miroirs	<i>Зеркала</i>	256 Innova Radio 256 Luna 256 Play 257 One 257 Veranda 257 Stratum 257 Victoria
256	Espejos aumento	<i>Magnifying mirrors</i>	Miroirs prolongation	<i>Увеличительные зеркала</i>	256 Play 257 Hotel's 257 Hotel's 2.0
257	Placa antivaho	<i>Demister foil</i>	Plaque anti-buée	<i>Предотвращающее запотевание покрытие</i>	
259	Iluminación	<i>Lighting</i>	Lumière	<i>Светильники</i>	259 Limit 259 Hotel's 259 Cilindro Beo 259 Conico Beo 259 Luce 259 Esfera Beo 259 Victoria

Muebles

Soluciones prácticas y con múltiples posibilidades para organizar el cuarto de baño. Muebles flexibles y funcionales adaptables a cualquier espacio que incorporan una gran variedad de materiales resistentes a la humedad y un diseño versátil para ser combinados con la completa gama de lavabos Roca

Una elección personal para cada ambiente

El binomio mueble-porcelana y sus múltiples composiciones dan lugar a una gran variedad de modelos en los que el diseño y la innovación juegan un papel importante. Bajo una apariencia conjunta, ambos elementos establecen un perfecto equilibrio, con soluciones creativas a la medida de cada necesidad o deseo personal.

Así, las formas sólidas y arquitectónicas de las nuevas colecciones, contrastan con la fusión de elementos de Elíptico, con los cantos curvos de Veranda. Todos ellos constituyen una amplia variedad de propuestas que, de la mano de Roca, visten al cuarto de baño con el máximo acierto y bajo una exitosa combinación de estética y funcionalidad.



Patas opcionales
Optional legs
Pieds en option
Дополнительные ножки



Reversible
Reversible
Reversible
Двусторонний элемент



Mueble compacto
Compact furniture
Meuble compact
Компактная мебель



Soft close (puertas)
Soft close (doors)
Soft close (portes)
Soft close (двери)



Push to open



Abertura a la izquierda
Left opening
Ouverture à gauche
Открывается влево



Con iluminación
With lighting
Avec lumière
С подсветкой



Soft & self close (cajones)
Soft & self close (drawers)
Soft & self close (tiroirs)
Soft & self close (ящики)



Abertura a la derecha
Right opening
Ouverture à droite
Открывается вправо



Placa anti-vaho
Demister device
Plaque anti-buée
Предотвращающее запотевание покрытие



Furniture

Practical solutions and multiple possibilities for organizing the bathroom. Flexible functional furniture that adapts to any space. Made from a wide variety of materials resistant to humidity and a versatile design for combining with the whole range of Roca wash-basins.

A personal choice for each space

The furniture-porcelain binomial and its multiple compositions give place to a wide variety of models in which design and innovation play an important role. Beneath a joint appearance, both elements create a perfect balance, with creative solutions tailored to each necessity or personal wish.

Thus, the solid and architectural shapes of the new collections contrast with the fusion of elements of Eliptic, the curved edges of Veranda. All of them constitute a wide variety of designs that Roca uses to dress the bathroom with the best correctness and a successful combination of aesthetic and functionality.

Meubles

Des solutions pratiques et de multiples possibilités pour organiser la salle de bains. Des meubles flexibles et fonctionnels adaptables à n'importe quel espace. Ils incorporent une grande variété de matériel résistant à l'humidité et un dessin versatile pour être combinés avec la gamme complète de lavabos Roca.

Un choix personnel pour chaque espace Le binôme

Meuble-porcelaine et ses multiples compositions génère une grande variété de modèles dans lesquels le design et l'innovation jouent un rôle important. Sous une apparence conjointe, ces deux éléments établissent un équilibre parfait, avec des solutions créatives en fonction de chaque besoin ou désir personnel.

Ainsi, les formes solides et architectoniques de les nouvelles collections contrastent avec la fusion d'éléments de la série Eliptic, les angles courbés de Veranda. Tous ces éléments constituent un large éventail de propositions qui, de la main de Roca, habillent la salle de bains avec la plus grande justesse et une combinaison réussie d'esthétique et de fonctionnalité.

Мебель

Практические решения и множество возможностей по организации пространства ванной комнаты. Многоцелевая, функциональная мебель, которая адаптируется к любому пространству. Мебель выполнена из широкого ассортимента влагоустойчивых материалов и отличается разнообразным дизайном, который сочетается со всей серией раковин Roca.

Личный выбор для любого пространства

Союз мебели и керамики, представленный множеством комбинаций, дает возможность сочетать большое количество моделей, в которых дизайн и инновации играют важную роль. Безупречное сочетание элементов создает идеальный баланс за счет творческих решений, отвечающих любым личным требованиям и пожеланиям.

Так, надежные архитектурные формы новых коллекций контрастируют с образующими слияние элементами Eliptic, изогнутыми линиями Veranda. Все они вносят вклад в широкое разнообразие дизайна, который Roca использует для создания идеальной ванной комнаты, и способствуют достижению безупречного сочетания эстетики и функциональности.



H&H



Nueva colección de mobiliario diseñada para adaptarse a los lavabos de las colecciones Hall y Happening. Con un diseño basado en la modularidad, H&H está disponible en: Gris antracita brillo, Beige brillo y Nogal.

La gama de la colección H&H presenta cinco medidas diferentes de longitud (1200, 1000, 800, 600 y 500 mm) y tres medidas de profundidad (510, 410 y 250 mm), ofreciendo así una amplitud de posibilidades que crean espacios personales y ajustados a cualquier circunstancia.

A new furniture collection designed to fit the Hall and Happening basin collections. With a design based on modularity, H&H is available in gloss anthracite grey, gloss beige and walnut.

The H&H collection models are available in five different lengths (1200, 1000, 800, 600 and 500 mm) and three different depths (510, 410 and 250 mm), thus providing a wide range of options to create personalised spaces that suit all circumstances.

Nouvelle collection de mobilier adaptable aux lavabos des collections Hall et Happening. Conception basée sur la modularité. H&H est disponible en gris anthracite brillant, beige brillant et noyer.

La gamme de la collection H&H existe en cinq longueurs (1200, 1000, 800, 600 et 500 mm) et trois profondeurs (510, 410 et 250 mm), ce qui permet, en jouant sur les dimensions, de créer des espaces personnalisés, adaptables aux circonstances.

Acabados / Finishes / Finitions / Отделки

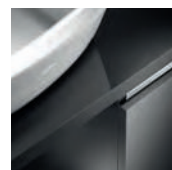

033
Lacado Gris Antracita brillo
Gloss anthracite Grey lacquer
Laqué gris Anthracite brillant
Серый лак
Глянцевый антрацит



034
Lacado beige brillo
Gloss beige lacquer
Laqué beige brillant
Глянцевый бежевый лак

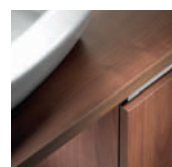

035
Nogal
Walnut
Noyer
Грецкий орех



Новая коллекция мебели предназначена для коллекций раковин Hall и Happening. Модульный дизайн H&H представлен в отделках: глянцевый серый антрацит, глянцевый бежевый и грецкий орех.

Модели коллекции H&H представлены в пяти различных длинах (1200, 1000, 800, 600 и 500 mm) и трех вариантах глубины (510, 410 и 250 mm), обеспечивая, таким образом, широкий ассортимент опций для создания личного пространства, отвечающего любым требованиям.



**Bases - Profundidad 510 – Base units – depth 510 –
Bases - Profondeurs 510 – Базовые модули - глубина 510**

Conjunto de encimera de 1200 y dos muebles
Set of 1200 countertop and two furniture units
Ensemble plan de 1200 et deux meubles
Комплект из столешницы 1200 и двух мебельных модулей

855746XXX	Izquierda <i>Left</i> Gauche <i>Левый</i>	Para lavabos Hall 550, 650 y Happening 580 y 560. <i>For Hall 550 & 650 and Happening 580 & 560 basins.</i>
855745XXX	Derecha <i>Right</i> Droite <i>Правый</i>	Pour lavabos Hall 550, 650 et Happening 580 et 560. <i>Для раковин Hall 550, 650 и Happening 580 и 560.</i>

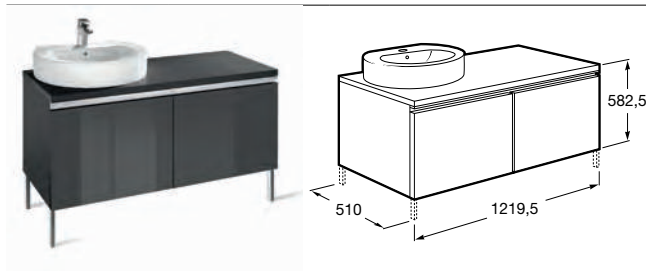

Conjunto de encimera de 1200 y mueble con toallero
Set of 1200 countertop and furniture unit with towel rail
Ensemble plan de 1200 et meuble avec porte-serviettes
Комплект из столешницы 1200 и мебельного модуля с полотенцедержателем

855744XXX	Izquierda <i>Left</i> Gauche <i>Левый</i>	Para lavabos Hall 550, 650 y Happening 580 y 560. <i>For Hall 550 & 650 and Happening 580 & 560 basins.</i>
855743XXX	Derecha <i>Right</i> Droite <i>Правый</i>	Pour lavabos Hall 550, 650 et Happening 580 et 560. <i>Для раковин Hall 550, 650 и Happening 580 и 560.</i>

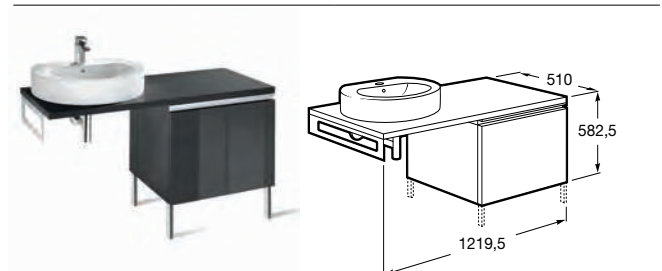

Conjunto de encimera de 1000 y dos muebles
Set of 1000 countertop and two furniture units
Ensemble plan de 1000 et deux meubles
Комплект из столешницы 1000 и двух мебельных модулей

855738XXX	Izquierda <i>Left</i> Gauche <i>Левый</i>	Para lavabos Hall 550, 650 y Happening 580 y 560. <i>For Hall 550 & 650 and Happening 580 & 560 basins.</i>
855737XXX	Derecha <i>Right</i> Droite <i>Правый</i>	Pour lavabos Hall 550, 650 et Happening 580 et 560. <i>Для раковин Hall 550, 650 и Happening 580 и 560.</i>

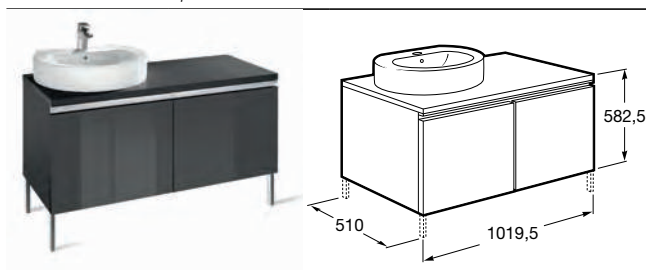

Conjunto de encimera de 1000 y mueble con toallero
Set of 1000 countertop and furniture unit with towel rail
Ensemble plan de 1000 et meuble avec porte-serviettes
Комплект из столешницы 1000 и мебельного модуля с полотенцедержателем

855736XXX	Izquierda <i>Left</i> Gauche <i>Левый</i>	Para lavabos Hall 550, 650 y Happening 580 y 560. <i>For Hall 550 & 650 and Happening 580 & 560 basins.</i>
855735XXX	Derecha <i>Right</i> Droite <i>Правый</i>	Pour lavabos Hall 550, 650 et Happening 580 et 560. <i>Для раковин Hall 550, 650 и Happening 580 и 560.</i>

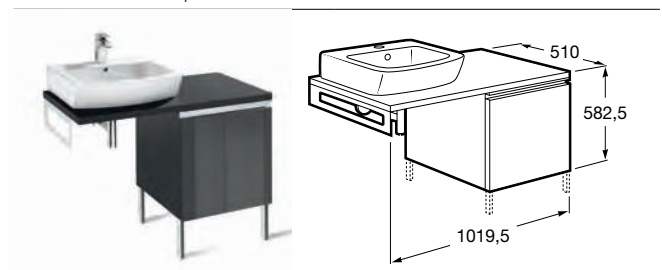

Opcional / Optional / En option / Дополнительно

816408001	180	Conjunto de 2 patas <i>2-leg set</i> Ensemble à 2 pieds <i>Комплект из 2 ножек</i>	Para lavabos Hall 650, 550 y Happening 580, 560. <i>For Hall 650 & 550 and Happening 580 & 560 basins.</i> Pour lavabos Hall 650, 550 et Happening 580, 560. <i>Для раковин Hall 650, 550 и Happening 580, 560.</i>
816405001	205	Conjunto de 2 patas <i>2-leg set</i> Ensemble à 2 pieds <i>Комплект из 2 ножек</i>	Para lavabos Hall 500 y 450. <i>For Hall 500 & 450 basins.</i> Pour lavabos Hall 500 y 450. <i>Для раковин Hall 500, 450.</i>
816410001	225	Conjunto de 2 patas <i>2-leg set</i> Ensemble à 2 pieds <i>Комплект из 2 ножек</i>	Para lavabos Hall 520. <i>For Hall 520 basins.</i> Pour lavabos Hall 520. <i>Для раковин Hall 520.</i>

Lavabos / Wash-basins / Lavabos / Раковины

327621..0	650 x 495	Hall
327881..N	550 x 485	
327563..0	580 x 490	Happening
327562..0	560 x 450	

Posibilidad de instalación con 2 ó 4 patas / Possibility of installation with 2 or 4 legs /
Installation avec 2 ou 4 pieds / *Возможность установки на 2 или 4 ножки.*

Medidas en mm.
Dimensions in mm.
Mesures en mm.
Габариты в мм.

Sustituir **XXX** de la referencia de producto por el código del acabado elegido:
033 Lacado Gris Antracita brillo
034 Lacado Beige brillo
035 Nogal

In the product number replace **Y** with the code for the chosen finish:
033 Gloss anthracite grey lacquer
034 Gloss beige lacquer
035 Walnut

Remplacer **XXX** de la référence du produit par le code de la finition choisie:
033 Laqué gris anthracite brillant
034 Laqué beige brillant
035 Noyer

В артикуле продукта замените **XXX** на код выбранной отделки:
033 Глянцевый лак серый антрацит
034 Глянцевый бежевый лак
035 Грецкий орех

H&H

**Bases - Profundidad 510 – Base units – depth 510 –
Bases - Profondeur 510 – Bases - Базовые модули - глубина 510**

Conjunto de encimera de 800 y dos muebles
Set of 800 countertop and two furniture units
Ensemble plan de 800 et deux meubles
Комплект из столешницы 800 и двух мебельных модулей

855730XXX	Izquierda Left Gauche Левый	Para lavabos Hall 550, 650 y Happening 580 y 560. For Hall 550 & 650 and Happening 580 & 560 basins. Pour lavabos Hall 550, 650 et Happening 580 et 560.
855729XXX	Derecha Right Droite Правый	Para lavabos Hall 550, 650 y Happening 580 et 560. Для раковин Hall 550, 650 и Happening 580 и 560.

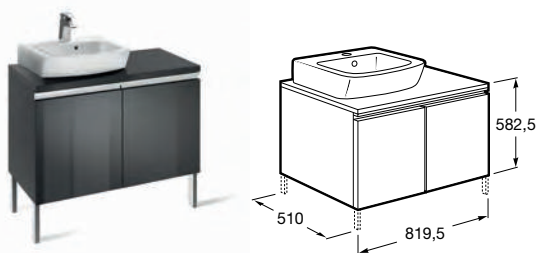

Conjunto de encimera de 600 y mueble
Set of 600 countertop and furniture unit
Ensemble plan de 600 et meuble
Комплект из столешницы 600 и мебельного модуля

855721XXX*	Para lavabos Hall 550 y Happening 580 y 560. For Hall 550 and Happening 580 & 560 basins. Pour lavabos Hall 550 et Happening 580 et 560. Для раковин Hall 550 и Happening 580 и 560.
------------	---

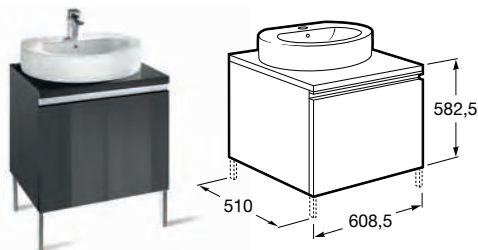

* No es compatible con el lavabo Hall de 650 mm.
* Not compatible with 650 mm Hall basin.
* Incompatible avec le lavabo Hall de 650 mm.
* Не совместим с раковиной Hall 650 мм.

Conjunto de encimera de 800 y mueble con toallero
Set of 800 countertop and furniture unit with towel rail
Ensemble plan de 800 et meuble avec porte-serviettes
Комплект из столешницы 800 и мебельного модуля с полотенцедержателем

855728XXX	Izquierda Left Gauche Левый	Para lavabos Hall 550, 650 y Happening 580 y 560. For Hall 550 & 650 and Happening 580 & 560 basins. Pour lavabos Hall 550, 650 et Happening 580 et 560.
855727XXX	Derecha Right Droite Правый	Para lavabos Hall 550, 650 y Happening 580 et 560. Для раковин Hall 550, 650 и Happening 580 и 560.

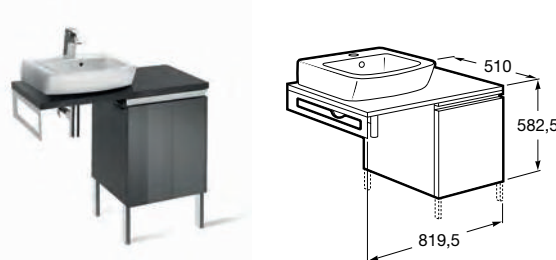

Opcional / Optional / En option / Дополнительно

816408001	180	Conjunto de 2 patas 2-leg set Ensemble à 2 pieds Комплект из 2 ножек	Para lavabos Hall 650, 550 y Happening 580, 560. For Hall 650 & 550 and Happening 580 & 560 basins. Pour lavabos Hall 650, 550 et Happening 580, 560. Для раковин Hall 650, 550 и Happening 580, 560.
816405001	205	Conjunto de 2 patas 2-leg set Ensemble à 2 pieds Комплект из 2 ножек	Para lavabos Hall 500 y 450. For Hall 500 & 450 basins. Pour lavabos Hall 500 et 450. Для раковин Hall 500 и 450.
816410001	225	Conjunto de 2 patas 2-leg set Ensemble à 2 pieds Комплект из 2 ножек	Para lavabos Hall 520. For Hall 520 basins Pour lavabos Hall 520. Для раковин Hall 520.

Posibilidad de instalación con 2 ó 4 patas / Possibility of installation with 2 or 4 legs /
Installation avec 2 ou 4 pieds / Возможна установка на 2 или 4 ножки

Lavabos / Wash-basins / Lavabos / Раковины

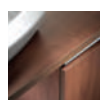
327621..0	650 x 495	Hall
327881..0	550 x 485	
327563..0	580 x 490	Happening
327562..0	560 x 450	

**Acabados frontal mueble / Finishes unit front /
Finitions partie frontale du meuble / Отделка фасадов модулей**

035 Nogal.
Walnut.
Noyer.
Грецкий орех.

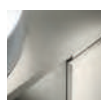

034 Lacado Beige brillo.
Gloss beige lacquer.
Laqué Beige brillant.
Глянцевый бежевый лак.



033 Lacado gris Antracita brillo.
Gloss anthracite grey lacquer.
Laqué gris anthracite brillant.
Глянцевый лак серый антрацит.

Todos los esquemas mostrados corresponden a la versión izquierda.

All the diagrams feature the left version

Tous les schémas représentés correspondent à la version gauche.

Все диаграммы относятся к левой версии.

Medidas en mm.
Dimensions in mm.
Mesures en mm.
Габариты в мм.

Sustituir **XXX** de la referencia de producto por el código del acabado elegido:
033 Lacado Gris Antracita brillo
034 Lacado Beige brillo
035 Nogal

In the product number replace Y with the code for the chosen finish:
033 Gloss anthracite grey lacquer
034 Gloss beige lacquer
035 Walnut

Remplacer **XXX** de la référence du produit par le code de la finition choisie:
033 Laqué gris anthracite brillant
034 Laqué beige brillant
035 Noyer

V articulo de producto reemplazate **XXX** на код выбранной отделки:
033 Глянцевый лак серый антрацит
034 Глянцевый бежевый лак
035 Грецкий орех

H&H



**Bases - Profundidad 410 – Base units – depth 410 –
Bases - Profondeur 410 – Bases - Базовые модули - глубина 410**

Conjunto de encimera de 1200 y dos muebles
Set of 1200 countertop and two furniture units
Ensemble plan de 1200 et deux meubles
Комплект из столешницы 1200 и двух мебельных модулей

855742XXX	Izquierda Left Gauche Левый	Hall 520 y 450. Hall 520 and 450. Hall 520 et 450. Hall 520 и 450.
855741XXX	Derecha Right Droite Правый	

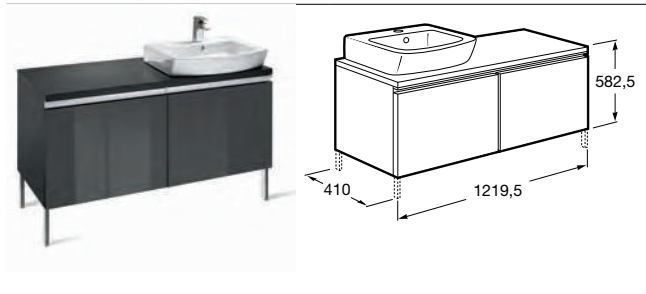

Conjunto de encimera de 1200 y mueble con toallero
Set of 1200 countertop and furniture unit with towel rail
Ensemble plan de 1200 et meuble avec porte-serviettes
Комплект из столешницы 1200 и мебельного модуля с полотенцедержателем

855740XXX	Izquierda Left Gauche Левый	Hall 520 y 450. Hall 520 and 450. Hall 520 et 450. Hall 520 и 450.
855739XXX	Derecha Right Droite Правый	

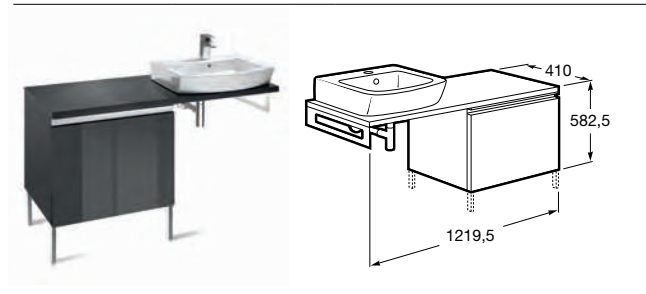

Conjunto de encimera de 1000 y dos muebles
Set of 1000 countertop and two furniture units
Ensemble plan de 1000 et deux meubles
Комплект из столешницы 1000 и двух мебельных модулей

855734XXX	Izquierda Left Gauche Левый	Hall 520 y 450. Hall 520 and 450. Hall 520 et 450. Hall 520 и 450.
855733XXX	Derecha Right Droite Правый	

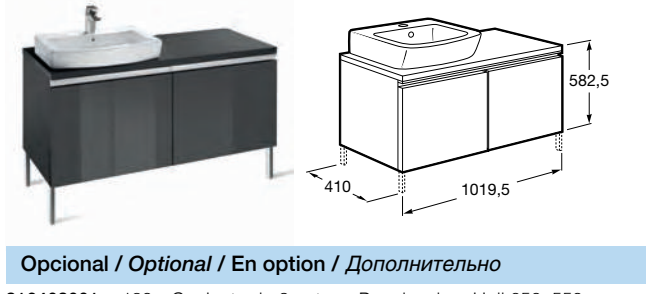

Conjunto de encimera de 1000 y mueble con toallero
Set of 1000 countertop and furniture unit with towel rail
Ensemble plan de 1000 et meuble avec porte-serviettes
Комплект из столешницы 1000 и мебельного модуля с полотенцедержателем

855732XXX	Izquierda Left Gauche Левый	Hall 520 y 450. Hall 520 and 450. Hall 520 et 450. Hall 520 и 450.
855731XXX	Derecha Right Droite Правый	

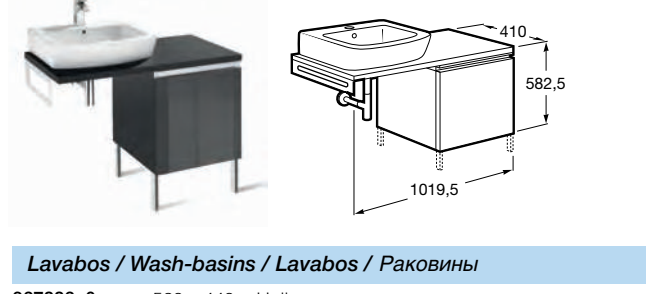

Opcional / Optional / En option / Дополнительно

816408001	180	Conjunto de 2 patas 2-leg set Ensemble à 2 pieds Комплект из 2 ножек	Para lavabos Hall 650, 550 y Happening 580, 560. For Hall 650 & 550 and Happening 580 & 560 basins. Pour lavabos Hall 650, 550 et Happening 580, 560. Для раковин Hall 650, 550 и Happening 580, 560.
816405001	205	Conjunto de 2 patas 2-leg set Ensemble à 2 pieds Комплект из 2 ножек	Para lavabos Hall 500 y 450. For Hall 500 & 450 basins. Pour lavabos Hall 500 et 450. Для раковин Hall 500 и 450.
816410001	225	Conjunto de 2 patas 2-leg set Ensemble à 2 pieds Комплект из 2 ножек	Para lavabos Hall 520. For Hall 520 basins. Pour lavabos Hall 520. Для раковин Hall 520.

Posibilidad de instalación con 2 ó 4 patas / Possibility of installation with 2 or 4 legs /
Installation avec 2 ou 4 pieds / Возможна установка на 2 или 4 ножки

Lavabos / Wash-basins / Lavabos / Раковины

327882..0	520 x 440	Hall
327882..H		
327624..0	450 x 385	

Todos los esquemas mostrados corresponden a la versión izquierda.

All the diagrams feature the left version.

Tous les schémas représentés correspondent à la version gauche.

Все диаграммы представлены в левой версии.

Medidas en mm.
Dimensions in mm.
Mesures en mm.
Габариты в мм.

Sustituir XXX de la referencia de producto por el código del acabado elegido:
033 Lacado Gris Antracita brillo
034 Lacado Beige brillo
035 Nogal

In the product number replace Y with the code for the chosen finish:
033 Gloss anthracite grey lacquer
034 Gloss beige lacquer
035 Walnut

Remplacer XXX de la référence du produit par le code de la finition choisie:
033 Laqué gris anthracite brillant
034 Laqué beige brillant
035 Noyer

В артикуле продукта замените XXX на код выбранной отделки:
033 Глянцевый лак серый антрацит
034 Глянцевый бежевый лак
035 Грецкий орех

H&H



**Bases - Profundidad 410 – Base units – depth 410 –
Bases - Profondeur 410 – Базовые модули - глубина 410**

Conjunto de encimera de 800 y dos muebles
Set of 800 countertop and two furniture units
Ensemble plan de 800 et deux meubles
Комплект из столешницы 800 и двух мебельных модулей

855726XXX	Izquierda Left Gauche Левый	Hall 450 y 420. Hall 450 and 420. Hall 450 et 420. Hall 450 и 420.
855725XXX	Derecha Right Droite Правый	

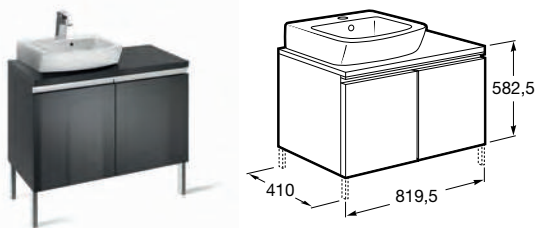

Conjunto de encimera de 800 y mueble con toallero
Set of 800 countertop and furniture unit with towel rail
Ensemble plan de 800 et meuble avec porte-serviettes
Комплект столешницы 800 и мебельного модуля с полотенцедержателем

855724XXX	Izquierda Left Gauche Левый	Hall 450 y 420. Hall 450 and 420. Hall 450 et 420. Hall 450 и 420.
855723XXX	Derecha Right Droite Правый	

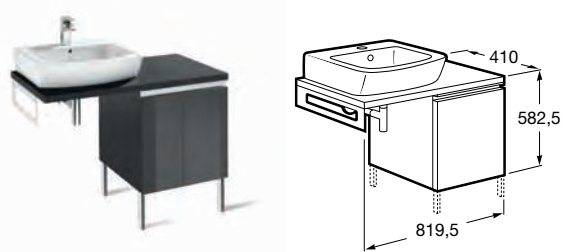

Conjunto de encimera de 600 y mueble
Set of 600 countertop and furniture unit
Ensemble plan de 600 et meuble
Комплект из столешницы 600 и мебельного модуля

855720XXX	Hall 450 y 420. Hall 450 and 420. Hall 450 et 420. Hall 450 и 420.
-----------	---

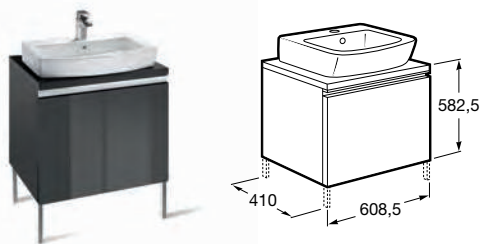

Módulo columna
Column Unit
Module colonne
Шкафчик

856515XXX	Izquierda Left Gauche Левый
856512XXX	Derecha Right Droite Правый

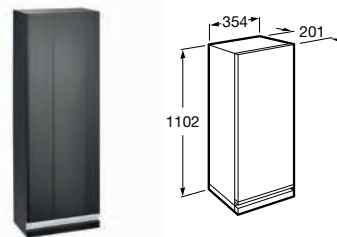

**Base - Profundidad 250 – Base units – depth 250 –
Base - Profondeur 250 – Базовые модули - глубина 250**

Conjunto de encimera de 500 y mueble
Set of 500 countertop and furniture unit
Комплект из столешницы 500 и мебельного модуля

855722XXX	Hall 500. Hall 500. Hall 500. Hall 500.
-----------	--

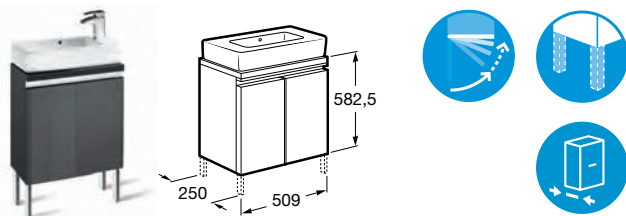

Lavabos / Wash-basins / Lavabos / Раковины

325883..0 500 x 250 Hall

Medidas en mm.
Dimensions in mm.
Mesures en mm.
Габариты в мм.

Sustituir **XXX** de la referencia de producto por el código del acabado elegido:
033 Lacado Gris Antracita brillo
034 Lacado Beige brillo
035 Nopal

In the product number replace **Y** with the code for the chosen finish:
033 Gloss anthracite grey lacquer
034 Gloss beige lacquer
035 Walnut

Remplacer **XXX** de la référence du produit par le code de la finition choisie:
033 Laqué gris anthracite brillant
034 Laqué beige brillant
035 Noyer

V articulo de producto cambie **XXX** на код выбранной отделки:
033 Глянцевый лак серый антрацит
034 Глянцевый бежевый лак
035 Грецкий орех

Todos los esquemas mostrados corresponden a la versión izquierda. All the diagrams feature the left version. Tous les schémas représentés correspondent à la version gauche. Все диаграммы представлены в левой версии.

Espejos

Incorporan un cómodo sistema de fijación y permiten la sencilla aplicación de la gama de iluminación. Además, incluyen sistema Antivaho opcional o de serie en algunos casos. Y prácticos complementos como el espejo de aumento con luz incorporada.

El conjunto puede completarse con la instalación de un aplique, con luz halógena o incandescente y todos adaptables a la serie de espejos Roca.

Roca presenta un nuevo concepto de espejo: Innova Radio. Este responde a las últimas tendencias, donde la tecnología, información y confort se unen para conformar nuevos estilos de vida.

Mirrors

These have an easy fixing system and permit the simple application of the whole range of wall lights.

A demister is available as an option or as standard in some cases, as are practical accessories such as the magnifying mirror with incorporated light.

Roca is proud to present a new concept in mirrors: Innova Radio. This is a response to the latest trends, in which technology, information and comfort combine to shape new lifestyles.

Miroirs

Ils incorporent un système commode de fixation et facilitent l'application de toute la gamme d'appliques. Avec un système antibuée, monté en option ou en série, et des accessoires aussi pratiques qu'un miroir grossissant à éclairage incorporé.

L'ensemble peut être complété par une applique halogène ou à incandescence et tous les modèles s'adaptent à la série de miroirs Roca.

Roca réinvente le miroir avec Innova Radio qui répond aux dernières tendances et où la technologie, l'information et le confort se conjuguent pour inspirer de nouveaux styles de vie.

Зеркала

Просты в установке и могут сочетаться с целой серией настенных светильников.

Предотвращающее запотевание покрытие может быть установлено дополнительно или, в некоторых случаях, предлагается в стандартной комплектации, также как и практические аксессуары, такие как увеличительное зеркало с встроенной подсветкой.

Roca с гордостью представляет новую концепцию зеркал: Innova Radio. Это дань последним тенденциям, в которых технология, информация и комфорт сочетаются и создают новый стиль жизни.



Con iluminación
With lighting
Avec lumière
С подсветкой



Reloj
Clock
Horloge
Часы



Radio



Placa anti-vaho
Demister device
Plaque anti-buée
Предотвращающее
запотевание покрытие



Temperatura ambiente
Room temperature
Température ambiante
Температура в помещении



Conexión de audio auxiliar
Auxiliary audio source
Connexion audio auxiliaire
Дополнительный аудио
источник



Innova Radio

812211000 1000 x 790

812210000 800 x 790



Incluye radio, reloj digital, temperatura ambiente, conexión de audio auxiliar para reproductor MP3, iluminación fluorescente y sistema antivaho.

Includes radio, digital clock, ambient temperature readout, auxiliary audio input for MP3 player, fluorescent light and demister system.

Avec radio, horloge numérique, température ambiante, connexion audio auxiliaire pour reproducteur MP3, éclairage fluorescent et système antibuée.

Включает радио, цифровые часы, термометр, дополнительный аудио вход для MP3 плеера, флуоресцентный светильник и предотвращающую запотевание систему.

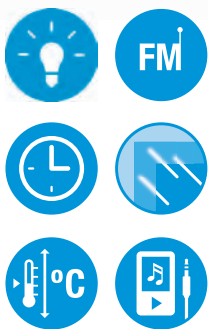

Luna

812180000 350 x 900 ⁽²⁾

812181000 550 x 900

812182000 600 x 900

812183000 650 x 900

812184000 700 x 900

812185000 750 x 900

812117000 800 x 900

812187000 850 x 900

812188000 900 x 900

812189000 1000 x 900

812190000 1100 x 900

812191000 1200 x 900

812192000 1300 x 900



Admite placa antivaho opcional.
Accepts optional demister.
Admet plaque antibuée en option.
Vозможна установка предотвращающего запотевание покрытия.

Luna

812193000 550 ø

812194000 750 ø



Admite placa antivaho opcional.
Accepts optional demister.
Admet plaque antibuée en option.
Возможна установка предотвращающего запотевание покрытия.

Play

812166000 ø 700



Incluye aumento.
Includes magnifier.
Grossissement compris.
Включает увеличительное зеркало.

Play

816071009 Blanco
White
Blanc
Белый



Espejo aumento de encimera.
Countertop magnifying mirror.
Miroir prolongation du plan.
Включает увеличительное зеркало.

Hotel's**815486001** ø 180

Espejo a dos caras, una de ellas con aumento.

Double-sided mirror, one of them with magnification.

Miroir à deux faces, l'une d'elles grossissante.

*Двустороннее зеркало, одно из них с увеличением.***Veranda****812168000**

Espejo con iluminación.

*Rectangular mirror with light.**Miroir rectangulaire avec lumière.**Прямоугольное зеркало с подсветкой.***One****856367000** 1200 x 900**856366000** 1000 x 900**856365000** 800 x 900**856364000** 600 x 900

Espejo rectangular con iluminación. Incluye placa antivaho.

*Rectangular mirror with light.**Includes demister.*

Miroir rectangulaire avec lumière. Plaque antibuée comprise.

Прямоугольное зеркало с подсветкой. Включает предотвращающее запотевание покрытие.**Placa Antivaho****848083000** 345 x 780**848126000** 450 x 300**848127000** 500 x 350**848128000** 500 x 500**848129000** 750 x 450**848130000** 300 x 250

Placa antivaho.

Demister foil.

Plaque anti-buée.

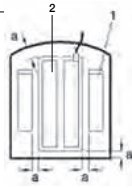
Предотвращающее запотевание покрытие.

Instalación: El calefactor (2) se coloca en la parte trasera del espejo, dejando una distancia mínima de 50 mm hasta el borde o a los soportes metálicos (1) de fijación del espejo a la pared.
a = mínimo 50 mm

Installation: The heater (2) is fitted at the back of the mirror, leaving a space of at least 50 mm from the edge or the metal brackets (1) holding the mirror to the wall.
a = at least 50 mm.

Installation: La plaque chauffante (2) est placée dans la partie arrière du miroir, en laissant une distance minimale de 50 mm du bord ou des supports métalliques (1) de fixation du miroir au mur.
a = 50 mm.

Установка: Обогреватель (2) устанавливается на заднюю часть зеркала, оставляя пространство не менее 50 мм от края металлических кронштейнов (1), удерживающих зеркало на стене.
a = не менее 50 мм.

Hotel's 2.0**816380001**

Espejo de aumento de pared. 2 brazos. Con luz.

Twin-arm magnifying mirror with light.

Miroir mural grossissant à deux bras. Lampe incorporée.

Увеличительное зеркало с двухзахватной ручкой с подсветкой.**816381001**

Espejo de aumento de pared. 2 brazos. Sin luz.

Twin-arm magnifying mirror without light.

Miroir mural grossissant à deux bras. Sans lampe.

*Увеличительное зеркало с двухзахватной ручкой. Без подсветки.***Stratum****856225000** 1300 x 600**856224000** 1100 x 600**856223000** 900 x 600

Espejo con iluminación. Admite placa antivaho opcional.

*Mirror with light.**Accepts optional demister.*

Miroir avec lumière.

Admet plaque antibuée en option.

Зеркало с подсветкой.**Victoria****812229XXX** 800 x 600**812228XXX** 600 x 600

Espejo rectangular.

Rectangular mirror.

Miroir rectangulaire.

Прямоугольное зеркало.

Medidas en mm.
 Dimensions in mm.
 Mesures en mm.
 Габариты в мм.

Sustituir **XXX** de la referencia de producto por el código del acabado elegido:
806 Blanco
201 Wengé
222 Nogal

In the product number replace **XXX** with the code for the chosen finish:
806 White
201 Wenge
222 Walnut

Remplacer **XXX** de la référence du produit par le code de la finition choisie:
806 Blanc
201 Wengé
222 Noyer

V articulo producto замените **XXX** на код выбранной отделки:

806 Белый
201 Венге
222 Грецкий орех

Tabla de compatibilidades / *Compatibility table* / Tableau des compatibilités / Таблица совместимости

Espejos / <i>Mirrors</i> Miroirs / <i>Зеркала</i>		300 x 250 mm Ref. 848130000	345 x 780 mm Ref. 848083000	450 x 300 mm Ref. 848126000	500 x 350 mm Ref. 848127000	500 x 500 mm Ref. 848128000	750 x 450 mm Ref. 848129000
Stratum	Ref. 856223000				•		
Stratum	Ref. 856224000				•		
Stratum	Ref. 85622500				•		
America*	Ref. 849800600		•				
Luna*	Ref. 812117000						•
Luna*	Ref. 812180000			•			
Luna*	Ref. 812181000					•	
Luna*	Ref. 812182000					•	
Luna*	Ref. 812183000					•	
Luna*	Ref. 812184000					•	
Luna*	Ref. 812185000					•	
Luna*	Ref. 812187000						•
Luna*	Ref. 812188000						•
Luna*	Ref. 812189000						•
Luna*	Ref. 812190000						•
Luna*	Ref. 812191000						•
Luna*	Ref. 812192000						•
Luna*	Ref. 812194000	•					

Luce**813048001**

Aplique*.
*Wall-light**.
 Applique*.
 Свeтильник*.

* Posibilidad de instalación horizontal o vertical.
 * *Can be installed horizontally or vertically*
 * Possibilité d'installation horizontale ou verticale.
 * Возможна горизонтальная или вертикальная установка.

Hotel's**813045000** 40 W

Aplique.
Spotlight.
 Applique.
 Свeтильник.

Cilindro Beo**813041001** Cromado Brillante.
Polished Chrome.
Chromé Brillant.
Блестящий хром.

Aplique.
Wall-light.
 Applique.
 Свeтильник.

Conico Beo**813043001** Cromado Brillante.
Polished Chrome.
Chromé Brillant.
Блестящий хром.

Aplique.
Wall-light.
 Applique.
 Свeтильник.

Limit**81303500A** 960 / 39 W**81303400A** 660 / 24 W

Aplique fluorescente orientable.
Adjustable fluorescent wall lamp.
 Applique fluorescente orientable.
 Регулируемый флюоресцентный настенный светильник.

Esfera Beo**813042001** Cromado Brillante.
Polished Chrome.
Chromé Brillant.
Блестящий хром.

Aplique.
Wall-light.
 Applique.
 Свeтильник.

Victoria**813049001** Cromado Brillante.
Polished Chrome.
Chromé Brillant.
Блестящий хром.

Aplique.
Wall-light.
 Applique.
 Свeтильник.



Смесители

Tap-Fitting

Robinetterie

Смесители

270	Griferías monomando	<i>Single-lever mixer fittings</i>	Robinetterie monocommande	Однорычажные смесители	271	Evol	289	Modena	307	Logica
					273	Touch	291	Thesis	311	Esmai
					278	Atai	296	Moai	314	Monojet
					281	Frontalis	301	Urban	318	Targa
					283	Barcelona	302	Singles	323	Monodin
					284	L90	303	M2	326	Victoria
					287	L20			330	Vectra

334	Grifería bimando	<i>Dual control tap fittings</i>	Robinetterie bicommande	Двухвентильные смесители	335	Betap			
					337	Loft Elite			

335	Grifería de 1/4 de vuelta	<i>1/4 Turn mixer fittings</i>	Robinetterie de 1/4 tour	Смесители на 1/4 оборота	335	Betap			
					337	Loft Elite			

340	Grifería de 1/2 vuelta	<i>1/2 Turn mixer fittings</i>	Robinetterie de 1/2 tour	Смесители на 1/2 оборота	340	Loft	349	Gante	
					346	Florentina			

351	Grifería convencional	<i>Conventional fitting</i>	Mélangeur à clapet	Традиционные смесители	351	Element			
					353	Brava			

358	Griferías termostáticas	<i>Thermostatic mixer fittings</i>	Robinetterie thermostatique	Смесители-термостаты	359	Barcelona	369	Moai	
					360	Touch	371	Panama	
					363	Element	373	Targa	
					365	Loft	375	Monodin Top	
					367	Thesis	376	Prada	
							378	Victoria	

379	Griferías para cocina	<i>Faucets for kitchen</i>	Robinets pour cuisine	Смесители для кухни	380	Zoom	384	Logica	390	Loft Elite
					380	Mini-Zoom	385	Esmai	390	Loft
					381	Sublime	386	Monojet	390	Florentina
					381	Atai	387	Targa	391	Gante
					382	Moai	388	Monodin	391	Brava
					382	M2	389	Victoria	393	Vectra



L90 стр. 284.

395	Duchas teléfono	Handshowers	Douchettes	Ручные души	395 Next	397 Bisel		
					395 Sunami	398 Atai		
					396 Massage Plus	398 Florentina		
					397 Trend	399 Jet		
					397 Panama			
400	Rociadores	Shower heads	Pommes de douche	Душевые насадки	400 Vintage	402 Sunami	404 Jet Mono	
					401 Vintage XL	Massage Plus	404 Jet Bi	
					402 Surf	403 Cima	405 Jet Luxe	405 Sunami
406	Kits de ducha	Shower kits	Kits douche	Душевые комплекты	406 Trend	406 Eco		
					406 Sunami			
408	Complementos ducha	Shower accessories	Accessories pour douches	Аксессуары для душа				
408	Barras deslizantes	Slide bars	Barres coulissantes	Штанги	408 Wall			
408	Soportes	Wall brackets	Supports	Держатели	408 Wall			
409	Toma de agua	Outlet connection	Raccord de sortie	Подвод воды				
409	Jabonera	Soap holder	Porte-savon	Мыльницы				
409	Brazos de ducha	Shower arm	Bras de douche	Душевые трубки				
410	Flexibles	Flexibles	Flexibles	Гибкие шланги	410 Flex			
411	Caños para bañeras	Spout fitting for baths	Becs pour baignoires	Изливы для ванн	411 Aruba			
					411 Guaira			
411	Caños e inversores	Wall spouts and diverters	Becs murals et inverseurs	Настенные изливы и переключатели	411 Wall			

Monomandos

La opción más cómoda, con la tecnología más avanzada. Griferías mezcladoras con apertura/cierre y mezcla del agua mediante una sola manecilla.

Consumo inteligente

Las griferías monomando Roca són la mejor opción, puede ahorrar hasta un 50% del consumo de agua. Su sistema click de seguridad ayuda a reducir el caudal del agua, teniendo que forzar hacia arriba sólo si es necesario una mayor cantidad de agua.

Mediante dispositivos de limitación de caudal y temperatura como el Cartucho ECODISK, Roca ofrece la opción de ahorro de CO2. Abriendo la grifería directamente en frío, evitando encender la caldera cuando no sea necesario

Con mucho estilo

La gama de monomandos Roca aporta diseños sólidos, exclusivos y vanguardistas, funcionalidad y elegancia a base de marcadas formas geométricas y futuristas. Líneas innovadoras y actuales, así como diseños más clásicos y sencillos, adaptados a todos los gustos y necesidades.



Single-levers

The most convenient option with the most advanced technology. Mixer faucets for opening/closing and mixing the water with a single lever.

Intelligent consumption

Roca's mixer faucets are the best choice as they can save up to 50% of water consumption. Their 'click-stop' system helps to reduce the flow of water: if you want more, you have to press the lever upwards.

By means of flow- and temperature-limiting devices like the ECODISK cartridge, Roca offers the option of CO₂ saving by opening the faucet directly in the cold position, avoiding turning on the water heating system when not necessary.

With great style

Roca's range of mixer faucets provides solid, exclusive, avant-garde designs, functionality and elegance based on bold, futuristic geometric forms. Innovative, ultra-modern lines alongside simpler, more classic designs, adapted to all tastes and requirements.

Mitigeurs

La meilleure option, avec la technologie la plus avancée. Des robinets mitigeurs monocommande, pour un dosage parfait du débit et de la température de l'eau.

Une consommation intelligente

Les mitigeurs monocommande Roca constituent une solution idéale et permettent d'économiser jusqu'à 50% d'eau. Un clic indique le passage de la zone d'économie d'eau à la zone de débit maximal.

Les systèmes de limitation de débit et de température et la cartouche ECODISK de la robinetterie Roca permettent de diminuer les émissions de CO₂. Le robinet est ouvert directement à froid ce qui évite d'allumer la chaudière inutilement.

Le style

La gamme de mitigeurs Roca et ses lignes géométriques et futuristes apportent une dimension fonctionnelle et élégante grâce à ses formes solides, exclusives et d'avant-garde. Une gamme pour tous les goûts et les nécessités, avec des lignes innovantes et actuelles, des formes simples et classiques.

Однорычажные смесители

Наиболее удобная опция, воплощающая достижения новейших технологий. Смесители, в которых вода открывается, закрывается и смешивается при помощи одного рычага.

Разумное потребление

Смесители Roca — это лучший выбор, поскольку при их использовании достигается до 50% экономии воды. Стопорная система позволяет снизить напор воды: если вам нужно увеличить напор, необходимо преодолеть сопротивление и поднять рычаг вверх.

За счет устройств, ограничивающих напор и температуру воды, таких как картридж ECODISK, Roca позволяет ограничить выброс CO₂, поскольку смеситель открывается непосредственно в позиции холодной воды и система нагрева не включается без необходимости.

Настоящий стиль

Roca предлагает коллекцию надежных однорычажных смесителей, эксклюзивных и авангардных, отличающихся функциональностью и элегантностью, которая подчеркивается замечательной геометрией футуристических форм. Инновационные ультрасовременные линии, также, как и более классический и простой дизайн, удовлетворяют любой вкус и потребности.



Bimando

1/4 y 1/2 Vuelta. Soluciones avanzadas para un consumo inteligente y racional del agua, sin perder nada de confort. El sistema de accionamiento de media vuelta (180°) incorpora dos discos cerámicos: el inferior es fijo y el

superior giratorio y solidario con la cruceta, siendo el encargado de obturar o dejar libre el paso del agua. Gracias a este mecanismo, tan sólo se necesita media vuelta para abrir o cerrar el grifo.

De esta manera, se obtiene un rápido y silencioso ajuste de caudal, además de una gran resistencia al desgaste.

Dual control

1/4 and 1/2 Vuelta. Advanced solutions for the intelligent and rational use of water, without any inconvenience. The half-turn system of operation (180°) includes two ceramic disks: the lower one is fixed and the upper one turns with the tap handle to close or allow a free flow of water. Thanks to this mechanism, a half turn only is needed to open or close the tap. This gives a rapid and silent adjustment of the water flow and also has a great resistance to wear.

Bicommande

1/4 et 1/2 tour. Des solutions avancées pour une consommation intelligente et rationnelle de l'eau, sans perdre aucun confort. Le système demi-tour (180°) de mise en marche incorpore deux disques céramiques: le disque inférieur est fixe, le supérieur est giratoire et solidaire avec la manette et est celui qui a la fonction d'obturer ou de laisser le libre passage à l'eau. Grâce à ce mécanisme, il suffit d'un demi-tour pour ouvrir ou fermer le robinet. On obtient ainsi un ajustement rapide et silencieux du débit de l'eau, outre une grande résistance à l'usure.

Двухвентильные

1/4 и 1/2 оборота. Передовые технологии, позволяющие разумно и рационально использовать воду без каких бы то ни было неудобств. Система приведения в действие при повороте на пол-оборота (180°) включает в себя два керамических диска: нижний фиксируется, а верхний поворачивается ручкой смесителя, чтобы закрыть или открыть воду. Благодаря этому механизму, необходимо повернуть ручку только на пол-оборота, чтобы открыть или закрыть кран. Это позволяет быстро и бесшумно отрегулировать поток воды, а также увеличить срок службы смесителя.



Convencionales. Griferías prácticas y funcionales. Serie Element y Serie Brava. La Serie de grifería Element, diseñada por David Chipperfield, destaca por su extrema sencillez y contundencia, otorgando al baño un aire moderno y cosmopolita. La Serie Brava, en cambio, es una apuesta más económica pero sin perder nada de estilo y elegancia.

Conventionals. Element range and Brava range. The Element range of tap fittings, designed by David Chipperfield, stands out for its extreme, uncompromising simplicity and gives the bathroom a modern, cosmopolitan air. The Brava range on the other hand, is a more economical option but sacrifices nothing in terms of style and elegance.

Conventionnelles. Robinetteries pratiques et fonctionelles. Série Element et Série Brava. La Série de robinetterie Element, conçue par David Chipperfield, relève d'une simplicité et une force extrême, et confère à la salle de bains, un style moderne et cosmopolite. La Série Brava en revanche, est un pari plus économique sans pour autant, perdre de style et d'élégance.

Традиционные. Серия Element и серия Brava. Серия смесителей Element, созданная Дэвидом Чипперфильдом, выделяется своей исключительной, бескомпромиссной простотой и придает ванной комнате современный, космополитичный вид. Серия Brava, с другой стороны, является более экономичной опцией, но отнюдь не уступает предыдущей с точки зрения стиля и элегантности.



Termostáticas

Justo la temperatura ideal, sin sobresaltos ni pérdidas de tiempo y agua. Grifería mezcladora diseñada para mantener siempre constante la temperatura del agua previamente seleccionada a placer.

Prestaciones

Disponen de Cartucho termostático, mando para preseleccionar la temperatura deseada con dispositivo de seguridad y limitador de temperatura (botón rojo), cruceta de caudal con mecanismo cerámico de media vuelta y limitador de caudal (botón verde, 50% de ahorro) que permite reducir el consumo del agua.

Instalación

Posibilidad de instalación con calentadores instantáneos con provisión de válvulas antirretorno y filtros. Aplicable para instalaciones de exteriores, empotradas a pared, o de repisa de bañera, baño o ducha.



Thermostatics

Just at the right temperature, without sudden changes or loss of time or water. Mixer taps designed to keep the previously selected water temperature constant.

Features

They have a thermostatic cartridge, with control for pre-selecting the required temperature with safety mechanism and temperature limiter (red button), tap handle with half-turn ceramic mechanism and flow limiter (green button, 50% saving) that allows reduction of water consumption.

Installation

Possibility of installation with instantaneous water heaters fitted with non-return valves and filters. Suitable for wall, built-in or shelf fitting on baths, basins or showers.

Thermostatiques

Juste la température idéale, sans sursauts ni pertes de temps ni d'eau. Une robinetterie mélangeuse conçue pour maintenir la température constante de l'eau préalablement sélectionnée à son propre gré.

Prestations

Elles disposent de cartouches thermostatiques, d'une commande pour présélectionner la température souhaitée et munie d'un dispositif de sécurité et d'un limiteur de température (bouton rouge), poignée de débit avec son mécanisme céramique de demi-tour et son limiteur de débit (bouton vert, 50% d'économie) qui permet de réduire la consommation d'eau.

Installation

Possibilité d'installation avec des chauffeuses instantanées munies de vannes antiretour et filtres. Applicable pour des installations extérieures, encastrés dans mur ou de pose sur gorge pour baignoire, bain ou douche.

Термостаты

Исключительно правильная температура, без перепадов, позволяющая сберечь воду и время. Смесители поддерживают выбранную температуру постоянной.

Характеристики

Смесители снабжены термостатическим cartridge, поддерживающим выбранную температуру, имеют предохранительный механизм и ограничитель температуры (красная кнопка), ручку смесителя с керамическим механизмом на пол-оборота и ограничитель потока (зеленая кнопка, 50% экономии), который позволяет снизить потребление воды.

Установка

Возможна установка с мгновенными нагревателями воды, оборудованными невозвратными клапанами и фильтрами. Подходят для встраивания, монтажа на стену или край ванны для ванн и душа.



Programa de duchas

Shower ranges

Programme douches

Серии для душа

Roca siempre está innovando en diseño y nuevas tecnologías para que sus programas de ducha sigan siendo un referente mundial en la experiencia del baño.



Spray



Rain



Aquair



Roca has always innovated in design and new technologies to make their shower ranges a worldwide point of reference for the bathroom experience.

Roca est toujours en train d'innover en design et en nouvelles technologies afin que ses programmes de douche demeurent une référence mondiale dans l'usage de la salle de bains.

Роса всегда использует инновационный дизайн и новые технологии, создавая коллекции для душа, которые становятся мировыми лидерами.

	Next M1	Next M3	Sunami T. Plus	Sunami Basic	Sunami M. Plus	Trend	Panama	Bisel	Loft	Atai	Florentina	Esmal	Targa	Jet	Top	
Spray			•			•	•									
Rain	•	•	•	•	•	•	•	•	•	•	•	•	•	•	•	•
Aquair		•				•	•									
Softy			•		•											
Ech ₂ o			•		•											
Pulse		•			•							•		•		

Spray

Un potente chorro de agua se divide en finísimas gotas, estimulando los vasos sanguíneos dando un revitalizador masaje al cuerpo.

Spray

A powerful jet of water is split into tiny drops, stimulating the circulation and giving the body an invigorating massage.

Spray

Un jet d'eau puissant se divise en gouttes très fines qui stimulent les vaisseaux sanguins en prodiguant au corps un massage revitalisant.

Spray

Мощный поток воды разделяется на мельчайшие капельки, стимулирующие кровообращение и обеспечивающие бодрящий массаж тела.

Rain

Sus finas salidas de agua se convierten en pequeños hilos, dando al cuerpo una sensación ligera y placentera.

Rain

Its fine water outlets produce small threads of water, giving the body a light, pleasant feeling.

Rain

Ses fines sorties d'eau se transforment en filets qui procurent au corps une sensation légère et plaisante.

Rain

Маленькие выпуски для воды создают тонкие нити воды, оставляя легкое, приятное ощущение собственного тела.

Aquair

Agua y aire se unen para dar una sensación suave y espumosa. Un chorro con volumen realmente reconfortante.

Aquair

Water and air join to provide a gentle, foaming sensation. A jet of water with a really comforting volume.

Aquair

Eau et air s'unissent pour donner une sensation douce et mousseuse. Un jet au volume vraiment réconfortant.

Aquair

Вода и воздух совместно создают пенистое ощущение. Действительно комфортный объем воды.

Softy

Salidas graduales de agua con un efecto burbuja que proporcionan una sensación suave y reconfortante al cuerpo.

Softy

A gradual escape of water with a bubbling effect that provides a gentle, comforting sensation for the body.

Softy

Des sorties d'eau graduelles avec un effet bulle qui procurent au corps une sensation douce et réconfortante.

Softy

Постепенный излив воды с эффектом пузырьков обеспечивает телу нежное, комфортное ощущение.

Ech₂o

Sus múltiples y finas salidas de agua producen un agradable hormigueo en el cuerpo que, además, ahorra un 50% de agua.

Ech₂o

Its many tiny water outlets give the body a pleasant tingling sensation and also save water by 50%.

Ech₂o

Ses multiples et fines sorties d'eau produisent des fourmillements agréables sur le corps. En plus, il permet d'économiser 50 % d'eau.

Ech₂o

Множество крошечных выпусков для воды оставляют приятное ощущение покалывания и обеспечивают экономию воды до 50%.

Pulse

Finos rayos de agua intermitentes que manan en paralelo y proporcionan al cuerpo un masaje revitalizador.

Pulse

Fine intermittent pulses of water running in parallel that give the body an invigorating massage.

Pulse

De fins rayons d'eau intermittents qui jaillissent en parallèle et fournissent au corps un massage revitalisant.

Pulse

Тонкие прерывистые потоки воды, движущиеся параллельно, обеспечивают бодрящий массаж тела.



Softy



Ech₂o



Pulse

Monomandos

Single-Levers

Mitigeurs

Однорычажные

SoftTurn®



Joystick-Turn®



Progr-Turn®



EverShine®



E-Faucet®



50 % Water
& Energy Saving "CLICK"®



8 Lit / min



6 Lit / min



-
- 271 Evol
 - 273 Touch
 - 278 Atai
 - 281 Frontalis
 - 283 Barcelona
 - 284 L90
 - 287 L20
 - 289 Modena
 - 291 Thesis
 - 296 Moai
 - 301 Urban
 - 302 Singles
 - 303 M2
 - 307 Logica
 - 311 Esmal
 - 314 Monojet
 - 318 Targa
 - 323 Monodin
 - 326 Victoria
 - 330 Vectra
-

Evol | Tecnologia joystick / Joystick Technology /
Technologie joystick / Технология joystick



Grifería para lavabo

Basin mixers

Robinetterie pour lavabo

Технология joystick

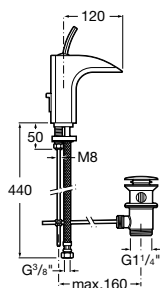

5A3049C00

Mezclador para lavabo con aireador, desagüe automático y enlaces de alimentación flexibles.

Monoblock basin mixer with aerator, pop-up waste and flexible supply hoses.

Mitigeur monotrou pour lavabo avec aérateur, vidage automatique et raccords d'alimentation flexibles.

Смеситель-моноблок для раковины с аэратором, донным клапаном и гибкой подводкой.

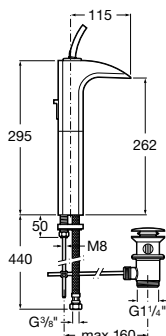

5A3449C00

Mezclador caño alto para lavabo con aireador, desagüe automático y enlaces de alimentación flexibles.

High neck monoblock basin mixer with aerator, pop-up waste and flexible supply hoses.

Mitigeur monotrou à bec haut pour lavabo avec aérateur, vidage automatique et raccords d'alimentation flexibles.

Смеситель-моноблок для раковины с высоким изливом, аэратором, донным клапаном и гибкой подводкой.

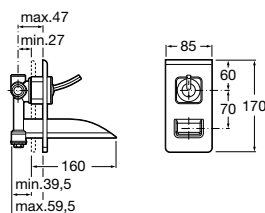

5A4749C00

Mezclador empotrable para lavabo.

Buid-in dual-control basin.

Mitigeur à encastrer pour lavabo.

Встраиваемый смеситель для раковины.

Evol | Tecnología joystick / Joystick Technology /
Technologie joystick / Технология joystick

Grifería para
baño y ducha

Bath-shower mixers

Robinetterie pour
bain-douche

Смесители для ванны
и душа

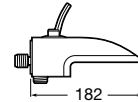
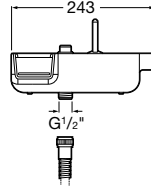
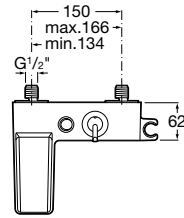

5A0149C00

Mezclador exterior para baño-
ducha. Con ducha teléfono,
soporte ducha integrado y flexible
de 1,70 m

Wall-mounted bath-shower
mixer with diverter-flow
regulator, 1.70 m flexible shower
hose.

Mitigeur mural pour bain-
douche, douchette, flexible de
1,70 m.

Монтируемый в стену
смеситель для ванны-душа.
С ручным душем, встроен-
ным держателем и гибким
шлангом 1,70 м.



Medidas en mm.
Dimensions in mm.
Mesures en mm.
Габариты в мм.

Acabado Cromado.
Available in Chrome.
Finition Chromé.
Отделка Хром.

Touch | Cartucho cerámico / *Ceramic cartridge* /
Cartouche céramique / *Керамический картридж*



Grifería para lavabo **Basin mixers** **Robinetterie pour lavabo** **Смесители для раковины**

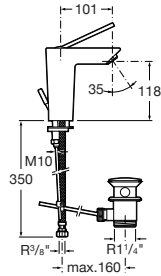

5A3047C00 Mezclador para lavabo con aireador, desagüe automático y enlaces de alimentación flexibles.

Monoblock basin mixer with aerator, pop-up waste and flexible supply hoses.

Mitigeur monotrou pour lavabo avec aérateur, vidage automatique et raccords d'alimentation flexibles.

Смеситель-моноблок для раковины с аэратором, донным клапаном и гибкой подводкой.

IB P-IX 18620/IA

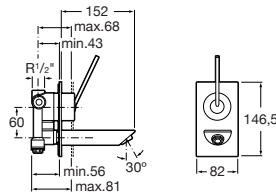

5A3547C00 Mezclador monomando empotrable para lavabo con aireador a rótula.

Built-in single-lever basin mixer with swivel flow aerator.

Mitigeur monocommande à encastrer pour lavabo avec aérateur de jet à rotule.

Встраиваемый однорычажный смеситель для раковины с шарнирным аэратором.

IS PA-IX 18622/IA

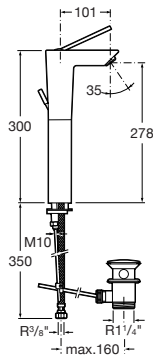

5A3447C00 Mezclador caño alto para lavabo con aireador, desagüe automático y enlaces de alimentación flexibles.

High neck monoblock basin mixer with aerator, pop-up waste and flexible supply hoses.

Mitigeur monotrou à bec haut pour lavabo avec aérateur, vidage automatique et raccords d'alimentation flexibles.

Смеситель-моноблок для раковины с высоким изливом, аэратором, донным клапаном и гибкой подводкой.

IB P-IX 18620/IA

Touch | Cartucho cerámico / *Ceramic cartridge* /
Cartouche céramique / *Керамический картридж*

Grifería para lavabo **Basin mixers** **Robinetterie pour lavabo** **Смесители для раковины**

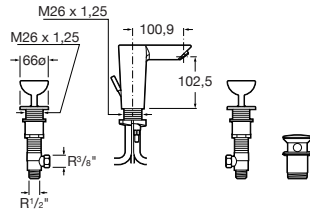

5A4447C00 Grifería mezcladora bimando de repisa para lavabo con cañón central con aireador y desagüe automático.

Deck-mounted dual-control basin mixer with central spout with aerator and pop-up waste.

Mélangeur bicommande trois trous pour lavabo à bec fixe avec aérateur et vidage automatique.

Трёхсекционный смеситель для монтажа на раковину с центральным изливом, аэратором и донным клапаном.

P-IX 18621/IA

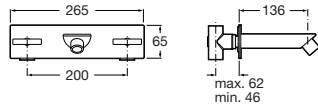

5A4747C00 Mezclador bimando empotrable para lavabo con aireador a rótula.

Built-in dual-control basin mixer with swivel flow aerator.

Mélangeur bicommande à encastrer pour lavabo avec aérateur de jet à rotule.

Встраиваемый двухвентильный смеситель для раковины с шарнирным аэратором.

IA P-IX 18623/IA

Grifería para bidé **Bidet mixer** **Robinetterie pour bidet** **Смеситель для биде**

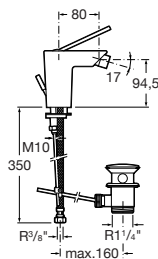

5A6047C00 Mezclador para bidé con aireador a rótula, desagüe automático y enlaces de alimentación flexibles.





Monoblock bidet mixer with swivel flow aerator, pop-up waste and flexible supply hoses.

Mitigeur monotrou pour bidet avec aérateur de jet à rotule, vidage automatique et raccords d'alimentation flexibles.

Смеситель-моноблок для биде с шарнирным аэратором, донным клапаном и гибкой подводкой.

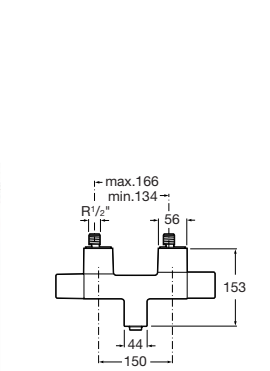
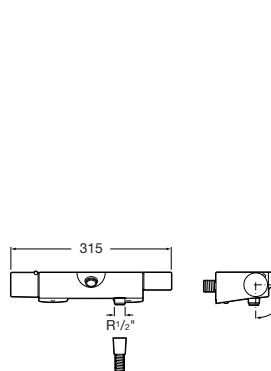
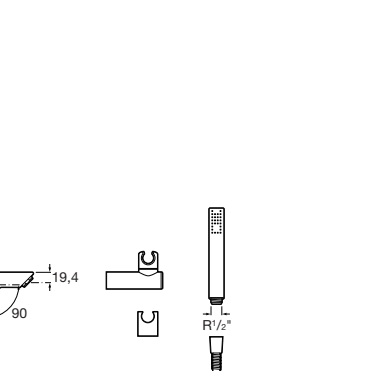
IA P-IX 18620/IA

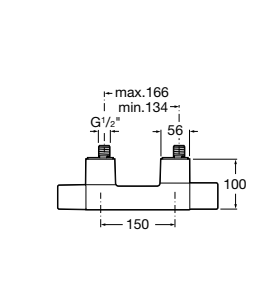
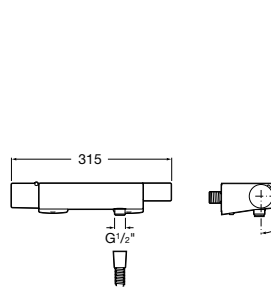
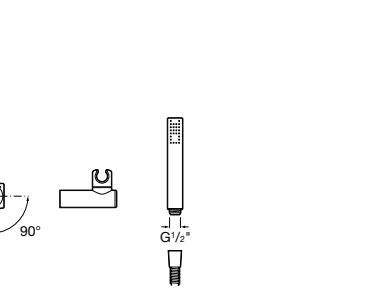
Touch | Cartucho cerámico / Ceramic cartridge /
Cartouche céramique / Керамический картридж

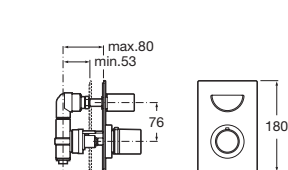
Grifería para baño y ducha	Bath-shower mixers	Robinetterie pour bain-douche	Смесители для ванны и душа
			
<p>5A1147C00 Mezclador termostático exterior con desviador-regulador de caudal para baño-ducha, ducha teléfono, flexible de 1,70 m, soporte articulado alto y soporte bajo.</p>	<p><i>Wall-mounted thermostatic bath-shower mixer with diverter-flow regulator, 1.70 m flexible shower hose, handshower, high swivel wall bracket and fixed low wall bracket.</i></p>	<p>Mitigeur thermostatique mural avec inverseur-régulateur de débit pour bain-douche, douchette, flexible de 1,70 m, support mural articulé haut et support mural bas fixe.</p>	<p>Монтируемый в стену смеситель-термостат для ванны-душа с переключателем потока, гибким душевым шлангом 1,70 м, ручным душем, верхним поворотным держателем и фиксированным нижним держателем.</p>
			
<p>5A1347C00 Mezclador termostático exterior para ducha con ducha teléfono, flexible de 1,70 m y soporte articulado.</p>	<p><i>Wall-mounted thermostatic shower mixer with 1.70 m flexible shower hose, handshower and swivel wall bracket.</i></p>	<p>Mitigeur thermostatique mural pour douche avec douchette, flexible de 1,70 m et support mural articulé.</p>	<p>Монтируемый в стену термостат для душа с гибким шлангом 1,70 м, ручным душем и поворотным держателем.</p>
<p>P-IX 18624/IB</p>			
 	<p><i>1/2"-1/2" built-in thermostatic bath-shower mixer (40 l/min) with diverter-flow regulator for the two top outlets. With inferior free outlet (according to the type of installation, a stopcock will have to be fitted).</i></p>	<p>Mitigeur thermostatique à encastrer de 1/2"-1/2" pour bain-douche (40 l/min) avec inverseur-régulateur de débit aux deux sorties supérieures. Dispose d'une sortie inférieure libre (en fonction du type d'installation, il faudra aussi mettre un robinet d'arrêt).</p>	<p><i>Встраиваемый термостат 1/2"-1/2" для ванны-душа (40 л/мин) с переключателем потока на два верхних выпуска. Со свободным нижним выпуском (запорный кран выбирается в зависимости от типа инсталляции).</i></p>
<p>5A2847C00 Mezclador termostático empotrable de 1/2"-1/2" para baño-ducha (40 l/min) con desviador-regulador de caudal a las dos salidas superiores. Dispone de una salida inferior libre (según tipo de instalación deberá utilizarse una llave de paso).</p>	<p><i>1/2"-1/2" built-in thermostatic bath-shower mixer (40 l/min) with diverter-flow regulator for the two top outlets. With inferior free outlet (according to the type of installation, a stopcock will have to be fitted).</i></p>	<p>Mitigeur thermostatique à encastrer de 1/2"-1/2" pour bain-douche (40 l/min) avec inverseur-régulateur de débit aux deux sorties supérieures. Dispose d'une sortie inférieure libre (en fonction du type d'installation, il faudra aussi mettre un robinet d'arrêt).</p>	<p><i>Встраиваемый термостат 1/2"-1/2" для ванны-душа (40 л/мин) с переключателем потока на два верхних выпуска. Со свободным нижним выпуском (запорный кран выбирается в зависимости от типа инсталляции).</i></p>

Medidas en mm.
Dimensions in mm.
Mesures en mm.
Габариты в мм.

Acabado Cromado.
Available in Chrome.
Finition Chromé.
Отделка Хром.

Touch | Cartucho cerámico / Ceramic cartridge / Cartouche céramique / Керамический картридж

Grifería para
baño y ducha

Bath-shower
mixers

Robinetterie pour
bain-douche

Смесители для ванны
и душа

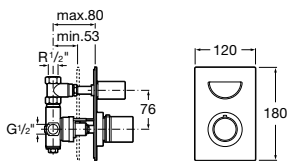

5A2947C00

Mezclador termostático empotrable de 1/2"-1/2" para baño o ducha (40 l/min) con llave de cierre. Dispone de una salida inferior libre (según tipo de instalación deberá utilizarse una llave de paso).

1/2"-1/2" built-in thermostatic bath or shower mixer (40 l/min) with built-in shut-off valve. With inferior free outlet (according to the type of installation, a stopcock will have to be fitted).

Mitigeur thermostatique à encastrer de 1/2"-1/2" pour bain ou douche (40 l/min) avec un robinet d'arrêt incorporé. Dispose d'une sortie inférieure libre (en fonction du type d'installation, il faudra aussi mettre un robinet d'arrêt).

Встраиваемый термостат 1/2"-1/2" для ванны или душа (40 л/мин) с встроенным клапаном отключения. Со свободным нижним выпуском (запорный кран выбирается в зависимости от типа инсталляции).

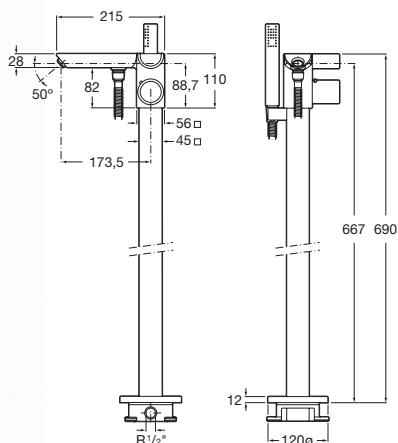

5A2747C00

Columna termostática con desviador-regulador de caudal para baño-ducta, ducha teléfono y flexible de 1,70 m.

External thermostatic bath-shower mixer with diverter-flow regulator, 1.70 m flexible shower hose, handshower and floor pillar leg.

Mitigeur thermostatique avec inverseur-régulateur de débit pour bain-douche, douchette, flexible de 1,70 m, support et colonne verticale d'alimentation.

Наружный термостат с переключателем потока на ванну-душ, ручным душем и гибким душевым шлангом 1,70 м.

PA-IX 18627/IDB

Touch | Cartucho cerámico / Ceramic cartridge /
Cartouche céramique / Керамический картридж

Grifería para baño y ducha	Bath-shower mixers	Robinetterie pour bain-douche	Смесители для ванны и душа
-----------------------------------	---------------------------	--------------------------------------	-----------------------------------

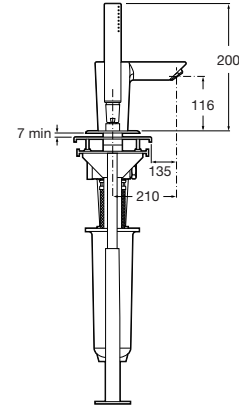
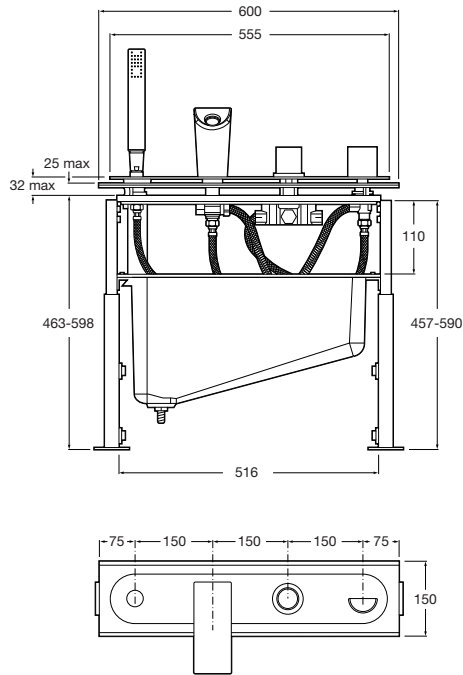

5A2647C00 Kit completo instalación grifería termostática de repisa, caño alto con desviador-regulador de caudal para baño-ducha, ducha teléfono, flexible de 1,50 m y depósito.

Full kit for installation of deck-mounted thermostatic mixer, high spout with bath-shower diverter-flow regulator, handshower, 1.50 m flexible shower hose and tank.

Kit complet d'installation de robinetterie thermostatique pour plan, bec haut avec inverseur-régulateur de débit pour bain-douche, douchette, flexible de 1,50 m et réservoir.

Полный комплект для установки термостата на край ванны, высокий излив с переключателем направления потока, ручной душ, гибкий душевой шланг 1,50 м и резервуар.

P-IX 18626/ICB

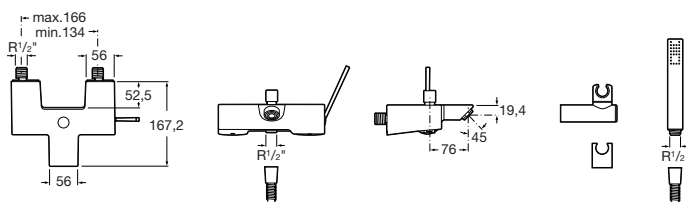

5A0147C00 Mezclador exterior con inversor automático con retención para baño-ducha, ducha teléfono, flexible de 1,70 m, soporte articulado alto y soporte bajo.

Wall-mounted bath-shower mixer with automatic diverter with retention, 1.70 m flexible shower hose, handshower, high swivel wall bracket and fixed low wall bracket.

Mitigeur mural avec inverseur automatique avec rétention pour bain-douche, douchette, flexible de 1,70 m, support mural articulé haut et support mural bas fixe.

Настенный смеситель для ванны-душа с автоматическим переключателем потока с фиксатором, ручной душ, гибкий душевой шланг 1,70 м, верхний поворотный держатель и фиксированный нижний держатель.



Atai | Tecnología joystick / Joystick Technology /
Technologie joystick / Технология joystick



Grifería para lavabo

Basin mixers

Robinetterie pour lavabo

Смесители для раковины

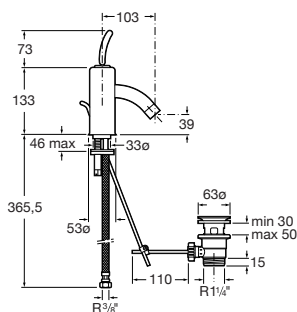

5A3034A00

Mezclador para lavabo con aireador, desagüe automático y enlaces de alimentación flexibles.

Monoblock basin mixer with aerator, pop-up waste and flexible supply hoses.

Mitigeur monotrou pour lavabo avec aérateur, vidage automatique et raccords d'alimentation flexibles.

Смеситель-моноблок для раковины с аэратором, донным клапаном и гибкой подводкой.

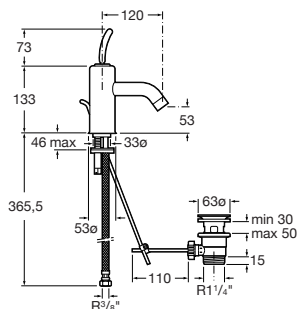

5A3334A00

Mezclador para lavabo de cubeta poco profunda con aireador, desagüe automático y enlaces de alimentación flexibles.

Mixer for shallow wash-basin with aerator, pop-up waste and flexible supply hoses.

Mitigeur monotrou pour lavabo peu profond avec aérateur, vidage automatique et raccords d'alimentation flexibles.

Смеситель-моноблок для неглубокой раковины с аэратором, донным клапаном и гибкой подводкой.

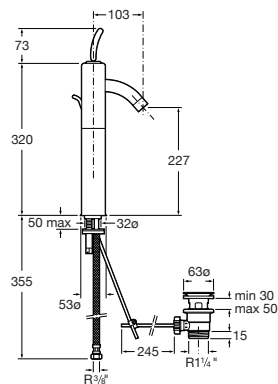

5A3434A00

Mezclador caño alto para lavabo con aireador, desagüe automático y enlaces de alimentación flexibles.

High neck monoblock basin mixer with aerator, pop-up waste and flexible supply hoses.

Mitigeur monotrou à bec haut pour lavabo avec aérateur, vidage automatique et raccords d'alimentation flexibles.

Смеситель-моноблок с высоким изливом для раковины с аэратором, донным клапаном и гибкой подводкой.

Atai | Tecnología joystick / Joystick Technology /
Technologie joystick / Технология joystick

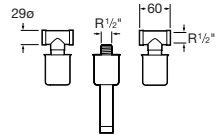
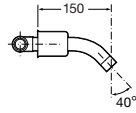
Grifería para lavabo	Basin mixers	Robinetterie pour lavabo	Смесители для раковины
			
<p>5A4434A00</p> <p>Mezclador bimando empotrable para lavabo con aireador.</p>	<p><i>Buid-in dual-control basin mixer with aerator.</i></p>	<p>Mitigeur bicommande à encastrer pour lavabo avec aérateur.</p>	<p>Встраиваемый двухвентильный смеситель для раковины с аэратором.</p>
<p>P-IX 18623/IA</p>			

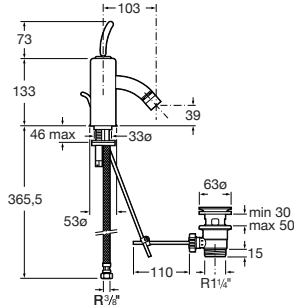
Grifería para bidé	Bidet mixer	Robinetterie pour bidet	Смеситель для биде
			
<p>5A6034A00</p> <p>Mezclador para bidé con aireador a rótula, desagüe automático y enlaces de alimentación flexibles.</p>	<p><i>Monoblock bidet mixer with swivel flow aerator, pop-up waste and flexible supply hoses.</i></p>	<p>Mitigeur monotrou pour bidet avec aérateur de jet à rotule, vidage automatique et raccords d'alimentation flexibles.</p>	<p>Смеситель-моноблок для биде с шарнирным аэратором, донным клапаном и гибкой подводкой.</p>

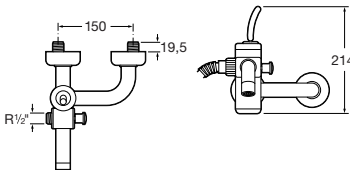
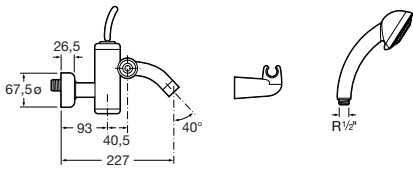
Grifería para baño y ducha	Bath-shower mixers	Robinetterie pour bain-douche	Смесители для ванны и душа
			
<p>5A0134A00</p> <p>Mezclador exterior con inversor automático para baño-ducha, ducha teléfono, flexible de 1,60 m y soporte articulado.</p>	<p><i>Wall-mounted bath-shower mixer with automatic diverter, 1.60 m flexible shower hose, handshower and swivel wall bracket.</i></p>	<p>Mitigeur mural avec inverseur automatique pour bain-douche, douchette, flexible de 1,60 m et support mural articulé.</p>	<p>Монтируемый в стену смеситель для ванны-душа с автоматическим переключателем, ручным душем, гибким душевым шлангом 1,60 м и поворотным держателем.</p>

Atai | Tecnología joystick / Joystick Technology /
Technologie joystick / Технология joystick

Grifería para baño y ducha **Bath-shower mixers** **Robinetterie pour bain-douche** **Смесители для ванны и душа**

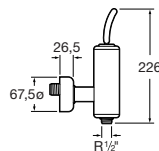
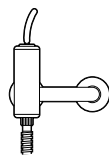
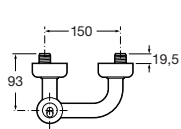

5A2034A00

Mezclador exterior para ducha con ducha teléfono, flexible de 1,50 m y soporte articulado.

Wall-mounted shower mixer with 1.50 m flexible shower hose, handshower and swivel wall bracket.

Mitigeur mural pour douche avec douchette, flexible de 1,50 m et support mural articulé.

Монтируемый в стену смеситель для душа с ручным душем, гибким душевым шлангом 1,50 м и поворотным держателем.

Grifería para cocina **Kitchen mixer** **Robinetterie pour cuisine** **Смеситель для кухни**

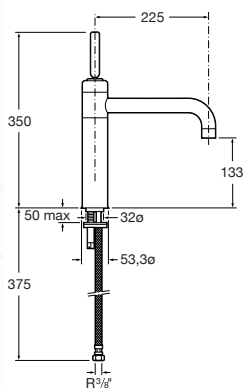

5A8434A00

Mezclador para fregadero con caño giratorio, aireador y enlaces de alimentación flexibles.

Monoblock sink mixer with swivel spout, aerator and flexible supply hoses.

Mitigeur monotrou pour évier à bec mobile, aérateur et raccords d'alimentation flexibles.

Смеситель-моноблок для мойки с подвижным изливом, аэратором и гибкой подводкой.

Acabados especiales

Todas las piezas de esta serie se suministran en acabado acero inoxidable brillante y en los acabados especiales que figuran en el cuadro.

Special finishes

All fittings in the range are available in brilliant stainless steel finish and in the special finishes shown in the table.

Finitions spéciales

Toutes les pièces dans cette gamme sont livrées en finition acier inoxydable brillant et en les finitions spéciales qui figurent dans le tableau.

Специальные отделки

Все модели в этой серии представлены в отделке блестящая нержавеющая сталь и в специальных отделках, указанных в таблице.

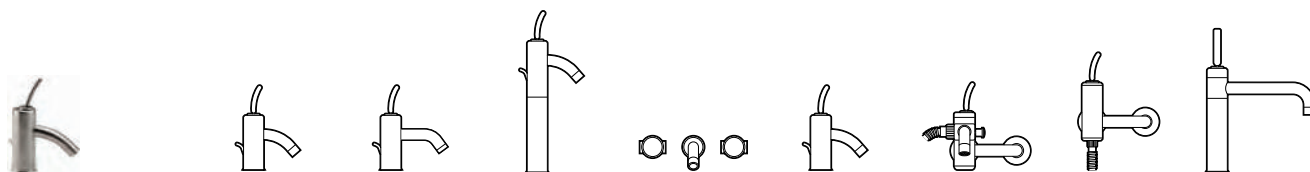

Acero inoxidable mate

Stainless steel satin

Acier inoxydable mate 5A3034E00

5A3334E00

5A3434E00

5A4434E00

5A6034E00

5A0134E00

5A2034E00

5A8434E00







Матовая нержавеющая сталь

Frontalis | Cartucho cerámico / *Ceramic cartridge* /
Cartouche céramique / *Керамический картридж*

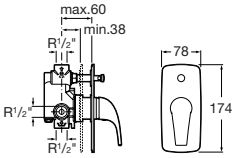

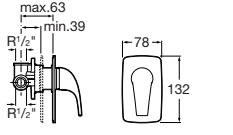
Grifería para lavabo	Basin mixers	Robinetterie pour lavabo	Смесители для раковины
	<p><i>Wall-mounted mixer for basin with fitting with swivel spout and flexible supply hoses.</i></p>	<p>Mitigeur mural pour lavabo avec dossier à bec orientable et raccords d'alimentation flexibles.</p>	<p>Монтируемый в стену смеситель для раковины с фартуком с подвижным изливом и гибкой подводкой.</p>
<p>5A3557C00</p> <p>Mezclador exterior para lavabo con respaldo con caño giratorio y enlaces e alimentación flexibles.</p>	<p><i>Wall-mounted mixer for basin with fitting with swivel spout and flexible supply hoses.</i></p>	<p>Mitigeur mural pour lavabo avec dossier à bec orientable et raccords d'alimentation flexibles.</p>	<p>Монтируемый в стену смеситель для раковины с фартуком с подвижным изливом и гибкой подводкой.</p>
	<p><i>Wall-mounted basin mixer with fitting with swivel spout.</i></p>	<p>Mitigeur mural pour lavabo à bec orientable.</p>	<p>Монтируемый в стену смеситель для раковины с подвижным изливом.</p>
<p>5A4557C00</p> <p>Mezclador exterior mural para lavabo con caño giratorio.</p>	<p><i>Wall-mounted basin mixer with fitting with swivel spout.</i></p>	<p>Mitigeur mural pour lavabo à bec orientable.</p>	<p>Монтируемый в стену смеситель для раковины с подвижным изливом.</p>
Grifería para bidé	Bidet mixer	Robinetterie pour bidet	Смеситель для биде
	<p><i>Wall-mounted mixer for bidet with fitting, swivel aerator and flexible supply hoses.</i></p>	<p>Mitigeur mural pour bidet avec dossier à bec orientable, aérateur à rotule et raccords d'alimentation flexibles.</p>	<p>Монтируемый в стену смеситель для биде с фартуком, с шарнирным аэратором и гибкой подводкой.</p>
<p>5A6457C00</p> <p>Mezclador exterior para bidé con respaldo con caño giratorio, aireador a rótula y enlaces de alimentación flexibles.</p>	<p><i>Wall-mounted mixer for bidet with fitting, swivel aerator and flexible supply hoses.</i></p>	<p>Mitigeur mural pour bidet avec dossier à bec orientable, aérateur à rotule et raccords d'alimentation flexibles.</p>	<p>Монтируемый в стену смеситель для биде с фартуком, с шарнирным аэратором и гибкой подводкой.</p>

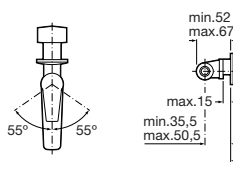
Frontalis | Cartucho cerámico / *Ceramic cartridge* /
Cartouche céramique / *Керамический картридж*

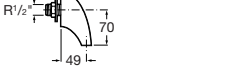
	Grifería para baño y ducha	<i>Bath-shower mixers</i>	Robinetterie pour bain-douche	<i>Смесители для ванны и душа</i>
				
<p>5A0657C00</p>	<p>Mezclador empotrable de 1/2" para baño-ducha con inversor automático.</p>	<p><i>1/2" built-in bath-shower mixer with automatic diverter.</i></p>	<p>Mitigeur encastrable de 1/2" pour bain-douche avec inverseur automatique.</p>	<p><i>Встраиваемый смеситель 1/2" для ванны-душа с автоматическим переключателем.</i></p>
				
<p>5A2257C00</p>	<p>Mezclador empotrable de 1/2" para baño o ducha.</p>	<p><i>1/2" built-in bath or shower mixer.</i></p>	<p>Mitigeur à encastrer de 1/2" pour bain ou douche.</p>	<p><i>Встраиваемый смеситель 1/2" для ванны или душа.</i></p>
				
<p>5A1057C00</p>	<p>Mezclador empotrable para bañera con caño giratorio.</p>	<p><i>Built-in bath mixer with swivel spout.</i></p>	<p>Mitigeur à encastrer pour baignoire à bec orientable.</p>	<p><i>Встраиваемый смеситель для ванны с поворотным изливом.</i></p>
				
<p>526319800</p>	<p>Caño mural de 1/2" para bañera con respaldo.</p>	<p><i>Wall-mounted 1/2" spout for bath with fitting.</i></p>	<p>Bec mural chromé de 1/2" pour baignoire avec dossier.</p>	<p><i>Монтируемый в стену излив 1/2" для ванны с фартуком.</i></p>

Barcelona*



Grifería para lavabo

Basin mixers

Robinetterie pour lavabo

Смесители для раковины

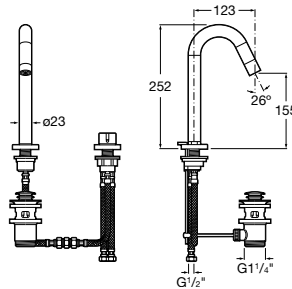

5A3836C00

Mezclador progresivo para lavabo, con aireador, desagüe automático y enlaces de alimentación flexibles.

Progressive mixer for basin, with aerator, pop-up waste and flexible supply hoses.

Mitigeur progressif pour lavabo, avec aérateur, vidage automatique et raccords d'alimentation flexibles.

Прогрессивный смеситель для раковины, с аэратором, донным клапаном и гибкой подводкой.

Grifería para ducha

Shower mixers

Robinetterie pour douche

Смесители для душа

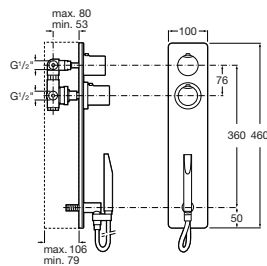

5A2836C00

Mezclador termostático.

Wall-mounted thermostatic.

Mitigeur thermostatique.

Термостат.

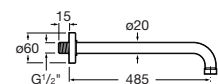
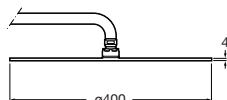

5B9250C00

Rociador Vintage XL 400 con rótula, caudal 15 l/m circular de 400 ø, chorro lluvia y EasyClean.

Vintage XL 400 sprinkler, circular 400 ø, flow 15 l/m, with swivel joint, rain jet and EasyClean.

Pommeau de douche Vintage XL 400 à rotule, débit 15 l/m, circulaire de 400 ø, jet en pluie et EasyClean.

Насадка Vintage XL 400, поток 15 л/мин, диаметр 400 ø, с ливневой насадкой и EasyClean.

5B25880500

Brazo para rociador Vintage XL.

Support arm for Vintage XL

Bras pour Vintage XL.

Ручка для насадки Vintage XL.



Dispositivo anticalcáreo EasyClean.

Non-liming device EasyClean.

Dispositif anticalcaire EasyClean.

Предотвращающее кальцинирование устройство EasyClean.

L90



Grifería para lavabo

Basin mixers

Robinetterie pour lavabo

Смесители для раковины

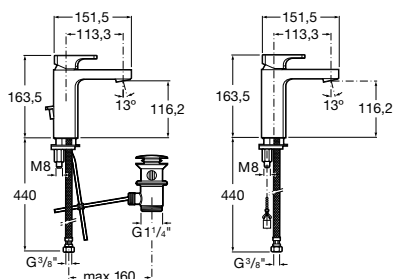

5A3001C00

Mezclador para lavabo, con desague automatico y enlaces de alimentación flexibles.

Monoblock basin mixer, pop-up waste and flexible supply hoses.

Mitigeur monotrou por lavabo, vidage automatique et raccords d'alimentation flexibles.

Смеситель-моноблок для раковины с донным клапаном и гибкой подводкой.

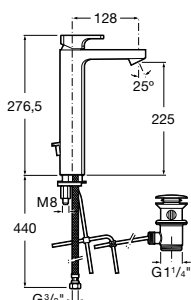

5A3401C00

Mezclador de caño alto para lavabo, con desague automatico y enlaces de alimentación flexibles.

High neck monoblock basin mixer, pop-up waste and flexible supply hoses.

Mitigeur monotrou à bec pour lavabo, vidage automatique et raccords d'alimentation flexibles.

Смеситель моноблок для раковины с высоким изливом, донным клапаном и гибкой подводкой.

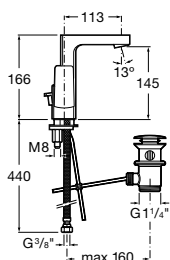

5A4001C00

Mezclador para lavabo, con maneta lateral, desague automático y enlaces de alimentación flexibles.

Monoblock basin mixer, handle side, pop-up waste and flexible supply hoses.

Mitigeur monotrou pour lavabo, avec poignée laterale, vidage automatique et raccords d'alimentation.

Смеситель-моноблок для раковины с вентилем сбоку, донным клапаном и гибкой подводкой.

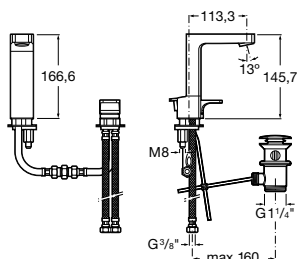

5A3801C00

Mezclador para lavabo con maneta de repisa, desague automatico y enlaces de alimentación flexibles.

Monoblock basin mixer, deck-mounted handle, pop-up waste and flexible supply hoses.

Mitigeur monotrou pour lavabo, avec poignée sur plan, vidage automatique et raccords d'alimentation flexibles.

Смеситель-моноблок для раковины, с рычагом, монтируемым на раковину, донным клапаном и гибкой подводкой.

L90

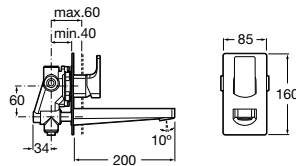

5A4701C00 Mezclador empotrable para lavabo.

Built-in basin mixer.

Mitigeur à encastrer pour lavabo.

Встраиваемый смеситель для раковины.

Grifería para bidé

Bidet mixer

Robinetterie pour bidet

Смеситель для биде

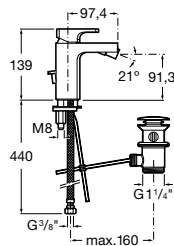

5A6001C00 Mezclador para bidé, con regulador de chorro a rotula, desague automático y enlases de alimentación flexibles.

Monoblock bidet mixer, swivel flow regulator, pop-up waste and flexible supply hoses.

Mitigeur monotrou pour bidet, avec régulateur de jet à rotule, vidage automatique et raccords d'alimentation flexibles.

Смеситель-моноблок для биде с шарнирным регулятором потока, донным клапаном и гибкой подводкой.

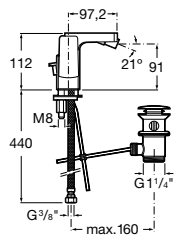

5A6301C00 Mezclador para bidé con maneta lateral, regulador de chorro a rotula, desague automatico y enlases de alimentación flexibles.

Monoblock bidet mixer, with handle side, swivel flow regulator, pop-up waste and flexible supply hoses.

Mitigeur monotrou pour bidet, avec poignée laterale, avec régulateur de jet à rotule, vidage automatique et raccords d'alimentation flexibles.

Смеситель-моноблок для биде с рычагом сбоку, шарнирным регулятором потока, донным клапаном и гибкой подводкой.

Grifería para baño y ducha

Bath-shower mixers

Robinetterie pour bain-douche

Смесители для ванны и душа

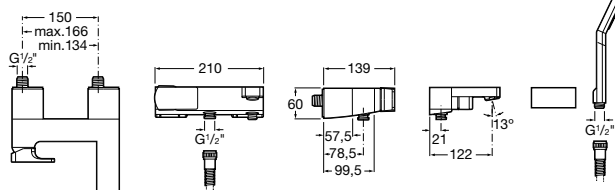

5A0101C00 Mezclador exterior para baño- ducha, inversor automático con retención, ducha telefono, flexible de 1,70 m y soporte ducha.

Wall-mounted bath-shower mixer with automatic diverter with retention, flexible shower hose and swivel shower.

Mitigeur mural avec inverseur automatique avec retention pour bain-douche, douchette, flexible de 1,70 m et support mural.

Монтируемый в стену смеситель для ванны-душа с автоматическим переключателем с фиксатором, ручным душем, гибким душевым шлангом 1,70 м и держателем.

L90

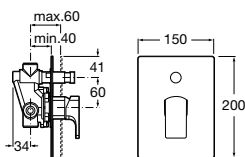

5A0601C00	Mezclador empotrable de 1/2" para baño-ducha, con retención e inversor automático.	1/2" built-in bath-shower mixer, with retention, automatic diverter.	Mitigeur encastrable de 1/2" pour bain-douche, avec retention et inverseur automatique.	Встраиваемый смеситель 1/2" для ванны-душа, с автоматическим переключателем с фиксатором.
------------------	--	--	---	---

Grifería para ducha	Shower mixers	Robinetterie pour douche	Смесители для душа
---------------------	---------------	--------------------------	--------------------

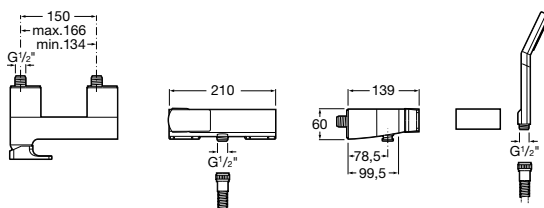

5A2001C00	Mezclador exterior para ducha, con ducha teléfono, flexible de 1,70 m y soporte ducha.	Wall-mounted shower mixer, flexible shower hose and swivel shower.	Mitigeur mural pour douche, douchette, flexible de 1,70 m et support mural.	Монтируемый в стену смеситель для душа с ручным душем, гибким душевым шлангом 1,70 м и держателем.
------------------	--	--	---	--

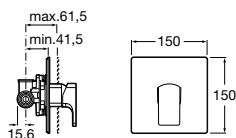

5A2201C00	Mezclador empotrable de 1/2", para baño o ducha.	1/2" built-in bath or shower mixer.	Mitigeur à encastrer de 1/2" pour bain ou douche.	Встраиваемый смеситель 1/2" для ванны или душа.
------------------	--	-------------------------------------	---	---

Acabados especiales

Todas las piezas de esta serie se suministran en acabado cromado y en acabado Black-Ice. Consultar disponibilidad de acabado Black-Ice.

Special finishes

All fittings in the range are in Chrome finish and in Black Ice finishes. Consult availability finish Black-Ice.

Finitions spéciales

Toutes les pièces dans cette gamme sont livrées en finition Chromé et finition Black-Ice. Consulter la disponibilité de la finition Black-Ice.

Специальные отделки

Все смесители в этой серии представлены в отделке Хром и отделке Black-Ice. Уточняйте наличие отделки Black-Ice.

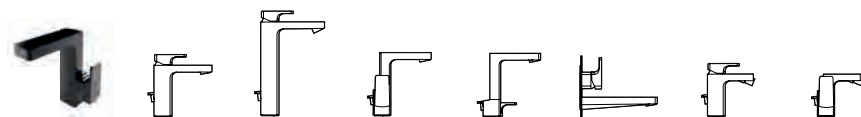

Black Ice 5A3001C00 5A3401C00 5A4001C00 5A3801C00 5A4701C00 5A6001C00 5A6301C00

Medidas en mm.
Dimensions in mm.
Mesures en mm.
Габариты в мм.

Acabado Cromado.
Available in Chrome.
Finition Chromé.
Отделка Хром.

L20

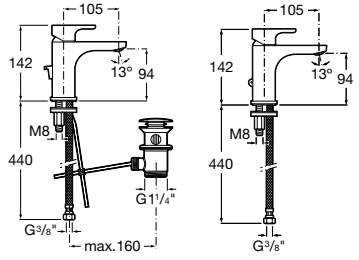
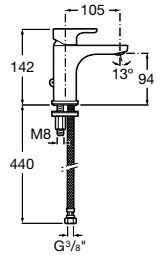

Grifería para lavabo	Basin mixers	Robinetterie pour lavabo	Смесители для раковины
			
5A3009C00 Mezclador para lavabo, con desague automatico.	<i>Monoblock basin mixer with pop-up waste.</i>	Mitigeur monotrou por lavabo, vidage automatique.	<i>Смеситель-моноблок для раковины с донным клапаном.</i>
A3109C00 Mezclador para lavabo, con enlaces de alimentación flexibles.	<i>Monoblock basin mixer with retractable chain.</i>	Mitigeur monotrou por lavabo, d'alimentation flexibles.	<i>Смеситель-моноблок для раковины с втягивающейся цепью.</i>

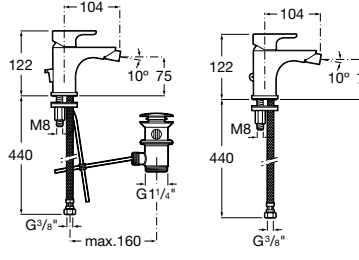
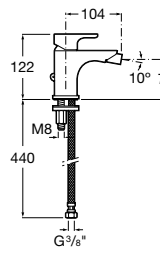
			
5A6009C00 Mezclador para bide, con desague automatico.	<i>Monoblock basin mixer with pop-up waste.</i>	Mitigeur monotrou pour bidet, vidage automatique.	<i>Смеситель-моноблок для раковины с донным клапаном.</i>
5A6109C00 Mezclador para bide, con enlaces de alimentación flexibles.	<i>Monoblock basin mixer with retractable chain.</i>	Mitigeur monotrou pour bidet, raccords d'alimentation flexibles.	<i>Смеситель-моноблок для раковины с втягивающейся цепью.</i>

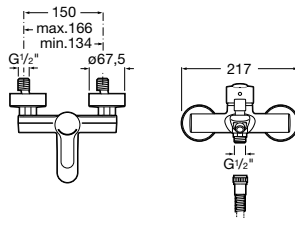
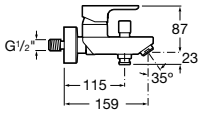
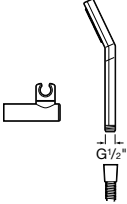

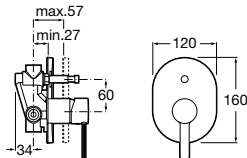
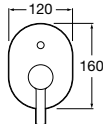
Grifería para ducha	Shower mixers	Robinetterie pour douche	Смесители для душа
			
5A0109C00 Mezclador exterior para ducha, flexible de 1.70 m y soporte ducha.	<i>Wall-mounted bath-shower mixer with 1.70 m flexible shower hose, handshower and swivel wall bracket.</i>	Mitigeur mural pour douche, flexible de 1.70 m et support mural.	<i>Монтируемый в стену смеситель для ванны и душа с гибким душевым шлангом 1,70 м, ручным душем и поворотным настенным держателем.</i>

			
5A0609C00 Mezclador empotrable para baño-ducha, con inversor automático.	<i>Built-in bath-shower mixer with automatic diverter.</i>	Mitigeur encastrable pour bain-douche, avec inverseur automatique.	<i>Встраиваемый в стену смеситель для ванны и душа с автоматическим переключателем.</i>

Medidas en mm.
Dimensions in mm.
Mesures en mm.
Габариты в мм.

Acabado Cromado.
Available in Chrome.
Finition Chromé.
Отделка Хром.

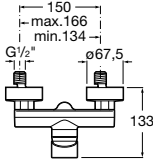
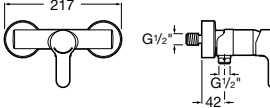
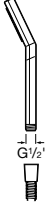
L20

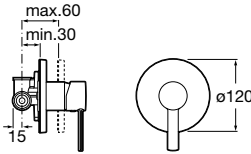
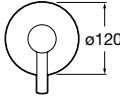
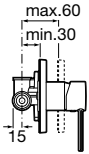
Grifería para ducha	Shower mixers	Robinetterie pour douche	Смесители для душа
			
<p>5A2009C00 Mezclador exterior para ducha, flexible de 1.50 m y soporte ducha.</p>	<p><i>Wall-mounted shower mixer with 1.50 m flexible shower hose, handshower and swivel wall bracket.</i></p>	<p>Mitigeur mural pour douche, flexible de 1.50 m et support mural.</p>	<p><i>Монтируемый в стену смеситель для душа с гибким душевым шлангом 1,50 м, ручным душем и поворотным настенным держателем.</i></p>
			
<p>5A2209C00 Mezclador empotrable d para ducha.</p>	<p><i>Built-in shower mixer.</i></p>	<p>Mitigeur encastrable pour douche.</p>	<p><i>Встраиваемый в стену смеситель для душа.</i></p>

Modena | Cartucho cerámico / *Ceramic cartridge* /
Cartouche céramique / *Керамический картридж*



Grifería para lavabo *Basin mixer* **Robinetterie pour lavabo** *Смеситель для раковины*

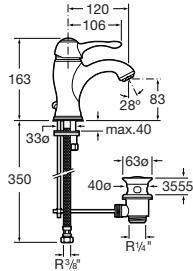

5A3033C00 Mezclador para lavabo con aireador, desagüe automático y enlances de alimentación flexibles. *Monoblock basin mixer with aerator, pop-up waste and flexible supply hoses.* Mitigeur monotrou pour lavabo avec aérateur, vidage automatique et raccords d'alimentation flexibles. *Смеситель-моноблок для раковины с аэратором, донным клапаном и гибкой подводкой.*

Grifería para bidé *Bidet mixer* **Robinetterie pour bidet** *Смеситель для биде*

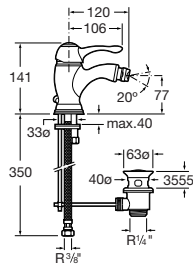

5A6033C00 Mezclador para bidé con regulador de chorro a rótula, desagüe automático y enlances de alimentación flexibles. *Monoblock bidet mixer with swivel flow regulator, pop-up waste and flexible supply hoses.* Mitigeur monotrou pour bidet avec régulateur de jet à rotule, vidage automatique et raccords d'alimentation flexibles. *Смеситель-моноблок для биде с шарнирным регулятором потока, донным клапаном и гибкой подводкой.*

Grifería para baño y ducha *Bath-shower mixers* **Robinetterie pour bain-douche** *Смесители для ванны и душа*

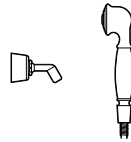
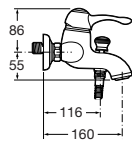
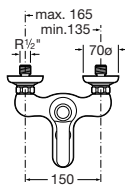

5A0133C00 Mezclador exterior con inversor automático con retención para baño-ducha, ducha teléfono, flexible de 1,70 m y soporte articulado. *Wall-mounted bath-shower mixer with automatic diverter with retention, 1.70 m flexible shower hose, handshower and swivel wall bracket.* Mitigeur mural avec inverseur automatique avec rétention pour bain-douche, douchette, flexible de 1,70 m et support mural articulé. *Монтируемый в стену смеситель для ванны и душа с автоматическим переключателем с фиксатором, ручным душем, гибким душевым шлангом 1,70 м и поворотным держателем.*

Medidas en mm.
Dimensions in mm.
Mesures en mm.
Габариты в мм.

Acabado Cromado.
Available in Chrome.
Finition Chromé.
Отделка Хром.

Modena | Cartucho cerámico / Ceramic cartridge /
Cartouche céramique / Керамический картридж

Grifería para baño y ducha	Bath-shower mixers	Robinetterie pour bain-douche	Смесители для ванны и душа
----------------------------	--------------------	-------------------------------	----------------------------

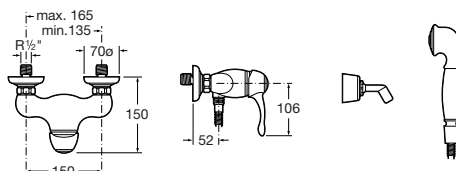

5A2033C00	Mezclador exterior para ducha, con ducha teléfono, flexible de 1,50 m y soporte articulado.	Wall-mounted shower mixer with 1.50 m flexible shower hose, handshower and swivel wall bracket.	Mitigeur mural pour douche avec douchette, flexible de 1,50 m et support mural articulé.	Монтируемый в стену смеситель для душа с гибким душевым шлангом 1,50 м, ручным душем и поворотным держателем.
------------------	---	---	--	---

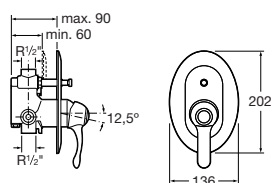

5A0633C00	Mezclador empotrable de 1/2" para baño-ducta con inversor automático.	1/2" built-in bath-shower mixer with automatic diverter.	Mitigeur à encastrer de 1/2" pour bain-douche avec inverseur automatique.	1/2" встраиваемый смеситель для ванны и душа с автоматическим переключателем.
------------------	---	--	---	---

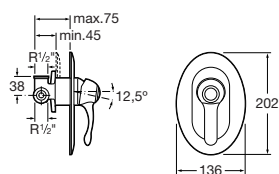

5A2233C00	Mezclador empotrable de 1/2" para baño o ducha.	1/2" built-in bath or shower mixer.	Mitigeur à encastrer de 1/2" pour bain ou douche.	1/2" встраиваемый смеситель для ванны или душа.
------------------	---	-------------------------------------	---	---

Acabados especiales

Todas las piezas de esta serie se suministran en acabado Cromado y en los acabados especiales que figuran en el cuadro.

Special finishes

All fittings in the range are available in Chrome finish and in the special finishes shown in the table.

Finitions spéciales

Toutes les pièces dans cette gamme sont livrées en finition Chromé et en les finitions spéciales qui figurent dans le tableau.

Специальные отделки

Все смесители в этой серии представлены в отделке Хром и специальных отделках, указанных в таблице.



Cromado-Oro
Chromed-Gold
Chromé-Or
Хром-Золото

5A3033CG0

5A6033CG0

5A0133CG0

5A2033CG0

5A0633CG0

5A2233CG0



Thesis

Cartucho cerámico / *Ceramic cartridge*
 Cartouche céramique / *Керамический картридж*



Grifería para lavabo **Basin mixers** **Robinetterie pour lavabo** **Смесители для раковины**

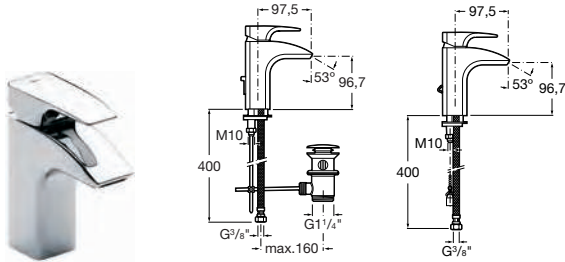

5A3050C00 Mezclador para lavabo con limitador de caudal a 6 l/min, desagüe automático y enlaces de alimentación flexibles. *Monoblock basin mixer with 6 l/min flow limiter, pop-up waste and flexible supply hoses.* Mitigeur monotrou pour lavabo avec limiteur de débit à 6 l/min, vidage automatique et raccords d'alimentation flexibles. *Смеситель-моноблок для раковины с ограничителем потока на 6 л/мин, донным клапаном и гибкой подводкой.*

P-IX 18773/IO

5A3050C03 Mezclador para lavabo con limitador de caudal a 6 l/min, con **Drain News*** y enlaces de alimentación flexibles. *Mezclador para lavabo con limitador de caudal a 6 l/min, con Drain News* y enlaces de alimentación flexibles.* Mezclador para lavabo con limitador de caudal a 6 l/min, con Drain News* y enlaces de alimentación flexibles. *Смеситель для раковины с ограничителем потока на 6 л/мин, с Drain News* и гибкой подводкой.*

5A3150C00 Mezclador para lavabo con limitador de caudal a 6 l/min, tragacadenilla y enlaces de alimentación flexibles. *Monoblock basin mixer with 6 l/min flow limiter, retractable chain and flexible supply hoses.* Mitigeur monotrou pour lavabo avec limiteur de débit à 6 l/min, chaînette rétractable et raccords d'alimentation flexibles. *Смеситель-моноблок для раковины с ограничителем потока на 6 л/мин, втягивающейся цепью и гибкой подводкой.*

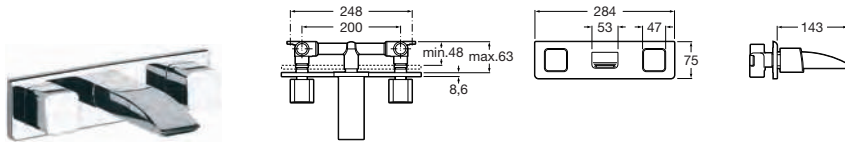

5A4550C00 Mezclador bimando empotrable para lavabo con limitador de caudal a 6 l/min. *Built-in dual-control basin mixer with 6 l/min flow limiter.* Mitigeur bicommande à encastrer pour lavabo avec limiteur de débit à 6 l/min. *Встраиваемый двухвентильный смеситель для раковины с ограничителем потока на 6 л/мин.*

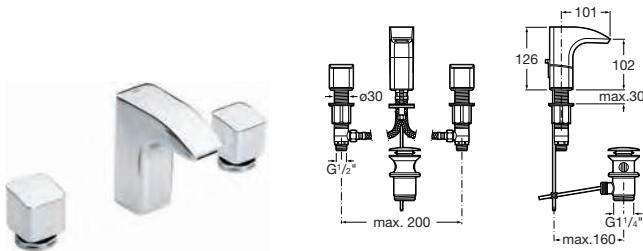

5A4450C00 Grifería mezcladora bimando de repisa para lavabo con limitador de caudal a 6 l/min, caño central y desagüe automático. *Deck-mounted dual-control basin mixer with 6 l/min flow limiter, central spout and pop-up waste.* Mélangeur bicommande trois trous pour lavabo avec limiteur de débit à 6 l/min, bec fixe et vidage automatique. *Монтируемый на раковину двухвентильный смеситель с ограничителем потока на 6 л/мин, беч фикс и автоматический слив.*

*** Drain News**



526806100 Desagüe para lavabo con indicador de consumo de agua en cada uso de la grifería. Alimentación con 4 pilas alcalinas de 1,5 V. *Waste for basin with water consumption indicator each time faucet is used. Powered by 4 1.5 V batteries.* Trop-plein pour lavabo avec indicateur de consommation d'eau à chaque utilisation des robinets. Alimentation par 4 piles alcalines de 1,5 V. *Выпуск для раковины с индикатором потребления воды при каждом использовании смесителя. Питание от 4 щелочных батареек 1,5 В.*

Medidas en mm.
 Dimensions in mm.
 Mesures en mm.
 Габариты в мм.

Acabado Cromado.
 Available in Chrome.
 Finition Chromé.
 Отделка Хром.

Thesis | *Cartucho cerámico / Ceramic cartridge / Cartouche céramique / Керамический картридж*

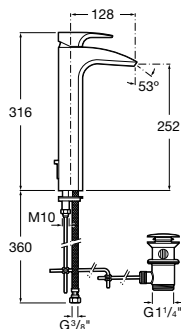
Grifería para lavabo**Basin mixers****Robinetterie pour lavabo****Смесители для раковины****5A3450C00**

Mezclador de caño alto para lavabo con limitador de caudal a 6 l/min, desagüe automático y enlaces de alimentación flexibles.

High neck monoblock basin mixer with 6 l/min flow limiter, pop-up waste and flexible supply hoses.

Mitigeur monotrou à bec haut pour lavabo avec limiteur de débit à 6 l/min, vidage automatique et raccords d'alimentation flexibles.

Смеситель для раковины с высоким изливом, ограничителем потока 6 л/мин, донным клапаном и гибкой подводкой.

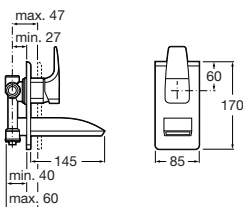
P-IX 18773/IO**5A4750C00**

Mezclador monomando empotrable para lavabo con limitador de caudal a 6 l/min.

Built-in single-lever basin mixer with 6 l/min flow limiter.

Mitigeur monocommande à encastrer pour lavabo avec limiteur de débit à 6 l/min.

Встраиваемый однорычажный смеситель для раковины с ограничителем потока 6 л/мин.

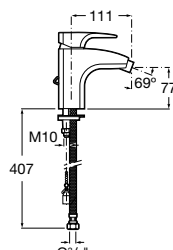
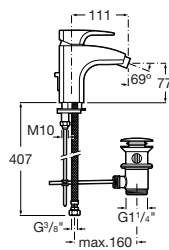
PA-IX 18774/IO**Grifería para bidé****Bidet mixer****Robinetterie pour bidet****Смеситель для биде****5A6050C00**

Mezclador para bidé con limitador de caudal a 6 l/min, regulador de chorro a rótula, desagüe automático y enlaces de alimentación flexibles.

Monoblock bidet mixer with 6 l/min flow limiter, swivel flow regulator, pop-up waste and flexible supply hoses.

Mitigeur monotrou pour bidet avec limiteur de débit à 6 l/min, régulateur de jet à rotule, vidage automatique et raccords d'alimentation flexibles.

Смеситель для биде с ограничителем потока 6 л/мин, шарнирным регулятором потока, донным клапаном и гибкой подводкой.

P-IX 18773/IO**5A6150C00**

Mezclador para bidé con limitador de caudal a 6 l/min, regulador de chorro a rótula, tragacadenilla y enlaces de alimentación flexibles.

Monoblock bidet mixer with 6 l/min flow limiter, swivel flow regulator, retractable chain and flexible supply hoses.

Mitigeur monotrou pour bidet avec limiteur de débit à 6 l/min, régulateur de jet à rotule, chaînette rétractable et raccords d'alimentation flexibles.

Смеситель-моноблок для биде с ограничителем потока 6 л/мин, шарнирным регулятором потока, цепочкой и гибкой подводкой.

Thesis | Cartucho cerámico / Ceramic cartridge /
Cartouche céramique / Керамический картридж

Grifería para baño y ducha **Bath-shower mixers** **Robinetterie pour bain-douche** **Смесители для ванны и душа**

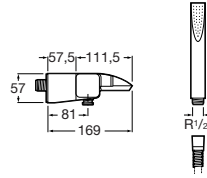
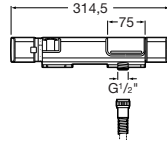
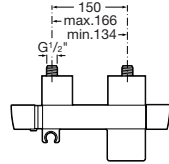

5A1150C00

Mezclador termostático exterior para baño-ducha con desviador-regulador de caudal, ducha teléfono, flexible de 1,70 m, soporte ducha integrado.

Wall-mounted thermostatic bath-shower mixer with diverter-flow regulator, handshower, 1.70 m flexible shower hose, fitted shower bracket.

Mitigeur thermostatique extérieur pour bain-douche avec inverseur-régulateur de débit, douchette, flexible de 1,70 m, support de douche intégré.

Монтируемый в стену термостат для ванны и душа с переключателем потока, ручным душем, гибким душевым шлангом 1,70 м, встроенным держателем для душа.

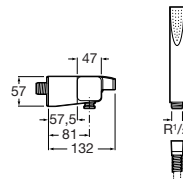
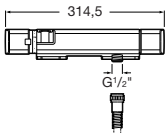
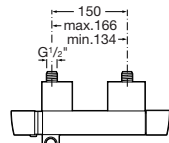

5A1350C00

Mezclador termostático exterior para ducha con ducha teléfono, flexible de 1,70 m, soporte ducha integrado.

Wall-mounted thermostatic shower mixer with handshower, 1.70 m flexible shower hose, fitted shower bracket.

Mitigeur thermostatique extérieur pour douche avec douchette flexible de 1,70 m, support de douche intégré.

Монтируемый в стену термостат для душа с ручным душем, гибким душевым шлангом 1,70 м, встроенным держателем для душа.

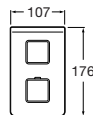
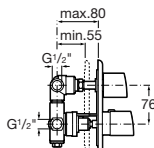

5A2850C00

Mezclador termostático empotrable de 1/2" - 1/2" para baño-ducha (40 l/min) con desviador-regulador de caudal a las dos salidas superiores. Dispone de una salida inferior libre (según tipo de instalación deberá utilizarse una llave de paso).

1/2" - 1/2" built-in thermostatic bath-shower mixer (40 l/min) with diverter-flow regulator for the two top outlets. With inferior free outlet (according to the type of installation a stopcock will have to be fitted).

Mitigeur thermostatique à encastrer de 1/2" - 1/2" pour bain-douche (40 l/min) avec inverseur-régulateur de débit aux deux sorties supérieures. Dispose d'une sortie inférieure libre (en fonction du type d'installation, il faudra aussi mettre un robinet d'arrêt).

1/2" - 1/2" встраиваемый термостат для ванны и душа (40 л/мин) с переключателем потока на два верхних выпуска. Со свободным нижним выпуском (запорный кран выбирается в зависимости от типа установки).

Thesis | Cartucho cerámico / *Ceramic cartridge* / Cartouche céramique / *Керамический картридж*

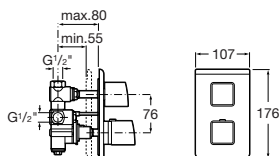
**5A2950C00**

Mezclador termostático empotrable de 1/2"-1/2" para baño o ducha (40 l/min) con llave de cierre. Dispone de una salida inferior libre (según tipo de instalación deberá utilizarse una llave de paso).

1/2"-1/2" built-in thermostatic bath or shower mixer (40 l/min) with built-in shut-off valve. With inferior free outlet (according to the type of installation, a stopcock will have to be fitted).

Mitigeur thermostatique à encastrer de 1/2"-1/2" pour bain ou douche (40 l/min) avec un robinet d'arrêt incorporé. Dispose d'une sortie inférieure libre (en fonction du type d'installation, il faudra aussi mettre un robinet d'arrêt).

Встраиваемый термостат 1/2"-1/2" для ванны или душа (40 л/мин) с встроенным клапаном отключения. Со свободным нижним выпуском (запорный кран выбирается в зависимости от типа инсталляции).

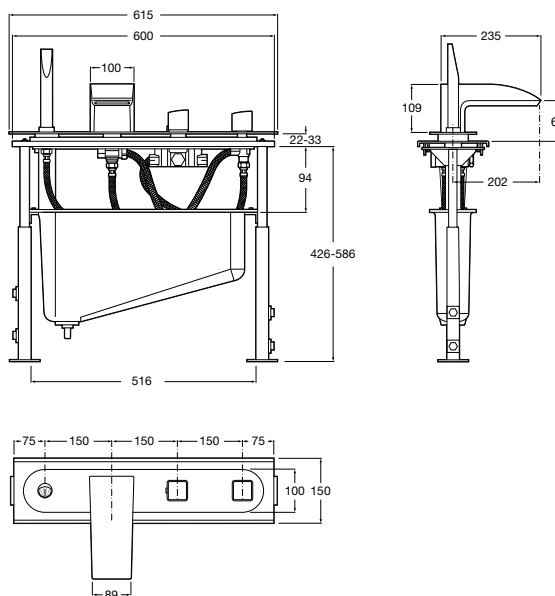
**5A2650C00**

Kit completo instalación grifería termostática de repisa, caño alto con inversor para baño-ducha, ducha teléfono, flexible de 1,50 m y depósito.

Full kit for installation deck-mounted thermostatic mixer, high spout with bath-shower diverter, handshower, 1.50 m flexible shower hose and tank.

Kit complet d'installation de robinetterie thermostatique pour plan, bec haut avec inverseur pour bain-douche, douchette, flexible de 1,50 m et réservoir.

Полный комплект для установки термостата на край ванны, высокий излив с переключателем на ванну-душ, ручным душем, гибким душевым шлангом 1,50 м и резервуаром.

Thesis | Cartucho cerámico / Ceramic cartridge /
Cartouche céramique / Керамический картридж

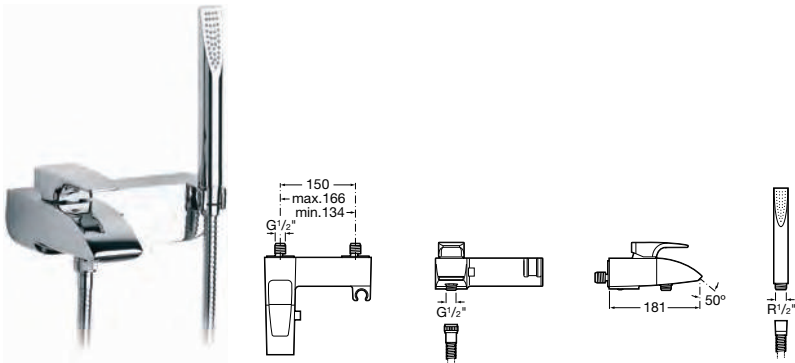

<p>5A0150C00 Mezclador exterior con inversor automático con retención para baño-ducha, ducha teléfono, flexible de 1,70 m, soporte ducha integrado.</p>	<p><i>Wall-mounted bath-shower mixer with automatic diverter with retention, 1.70 m flexible shower hose, handshower, fitted shower bracket.</i></p>	<p>Mitigeur mural avec inverseur automatique avec rétention pour bain-douche, douchette, flexible de 1,70 m, support de douche intégré.</p>	<p>Монтируемый в стену смеситель для ванны-душа с автоматическим переключателем с фиксатором, ручным душем, гибким душевым шлангом 1,70 м, встроенным держателем для душа.</p>
--	--	---	--

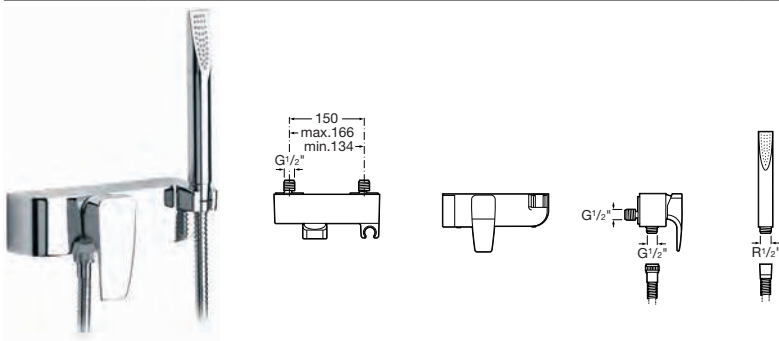

<p>5A2050C00 Mezclador exterior para ducha con ducha teléfono, flexible de 1,50 m, soporte ducha integrado.</p>	<p><i>Wall-mounted shower mixer, with 1.50 m flexible shower hose, handshower, fitted shower bracket.</i></p>	<p>Mitigeur mural pour douche avec douchette, flexible de 1,50 m, support de douche intégré.</p>	<p>Монтируемый в стену смеситель для душа с ручным душем, гибким душевым шлангом 1,50 м, встроенным держателем.</p>
--	---	--	---

PA-IX 18772/B

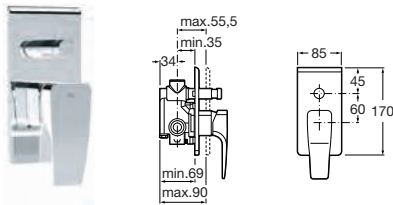

<p>5A0650C00 Mezclador empotrable de 1/2" para baño-ducha con desviador-regulador de caudal.</p>	<p><i>1/2" built-in bath-shower mixer with diverter-flow regulator.</i></p>	<p>Mitigeur à encastrer de 1/2" pour bain-douche avec inverseur-régulateur de débit.</p>	<p>Встраиваемый смеситель 1/2" для ванны-душа с переключателем потока.</p>
---	---	--	--

PA-IX 18768/IBB

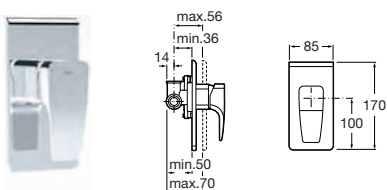

<p>5A2250C00 Mezclador empotrable de 1/2" para baño o ducha.</p>	<p><i>1/2" built-in bath or shower mixer.</i></p>	<p>Mitigeur à encastrer de 1/2" pour bain ou douche.</p>	<p>Встраиваемый смеситель 1/2" для ванны или душа.</p>
---	---	--	--

PA-IX 18769/IB

Moai



Grifería para lavabo	Basin mixers	Robinetterie pour lavabo	Смесители для раковины
----------------------	--------------	--------------------------	------------------------

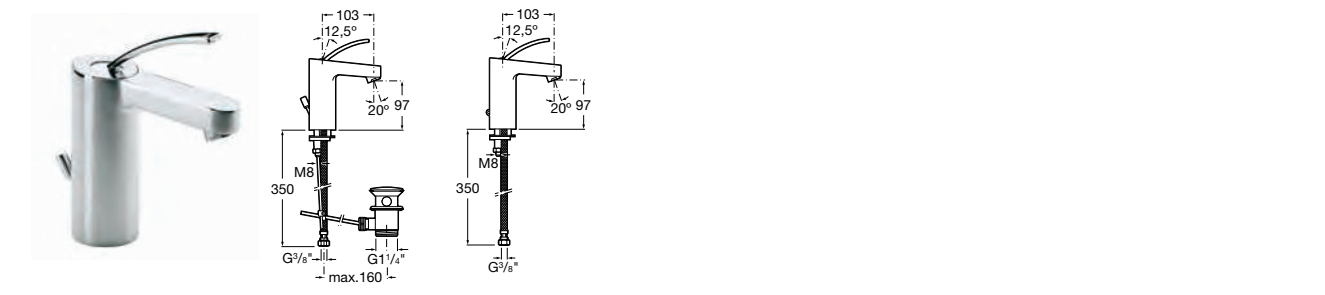

5A3046C00	Mezclador para lavabo con aireador, desagüe automático y enlaces de alimentación flexibles.	<i>Monoblock basin mixer with aerator, pop-up waste and flexible supply hoses.</i>	Mitigeur monotrou pour lavabo avec aérateur, vidage automatique et raccords d'alimentation flexibles.	Смеситель-моноблок для раковины с аэратором, донным клапаном и гибкой подводкой воды.
5A3146C00	Mezclador para lavabo con aireador, tragacadenilla y enlaces de alimentación flexibles.	<i>Monoblock basin mixer with aerator, retractable chain and flexible supply hoses.</i>	Mitigeur monotrou pour lavabo avec aérateur, chaînette rétractable et raccords d'alimentation flexibles.	Смеситель-моноблок для раковины с аэратором, цепочкой и гибкой подводкой воды.

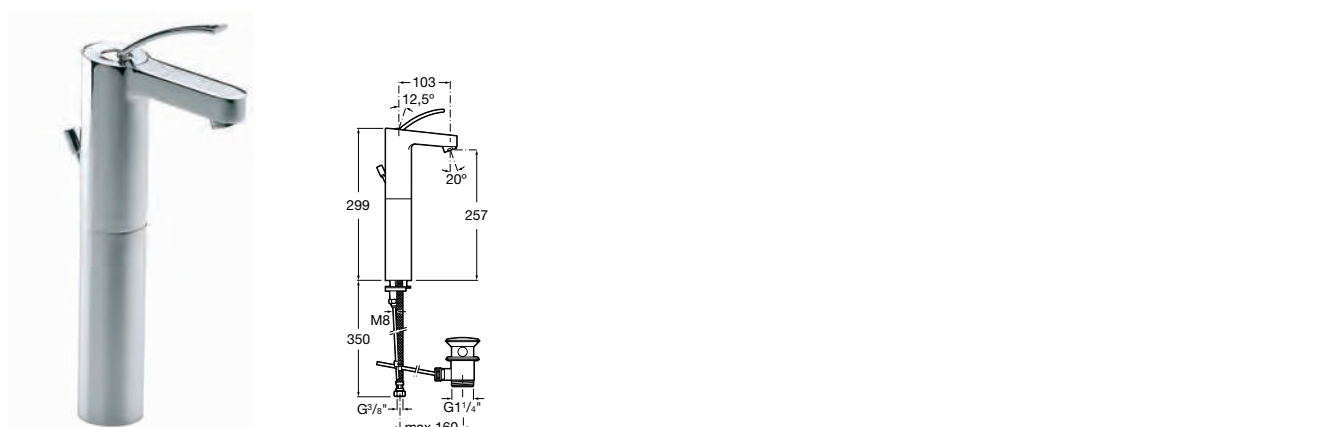

5A3446C00	Mezclador de caño alto para lavabo con aireador, desagüe automático y enlaces de alimentación flexibles.	<i>High neck monoblock basin mixer with aerator, pop-up waste and flexible supply hoses.</i>	Mitigeur monotrou à bec haut pour lavabo avec aérateur, vidage automatique et raccords d'alimentation flexibles.	Смеситель для раковины с высоким изливом, аэратором, донным клапаном и гибкой подводкой воды.
------------------	--	--	--	---

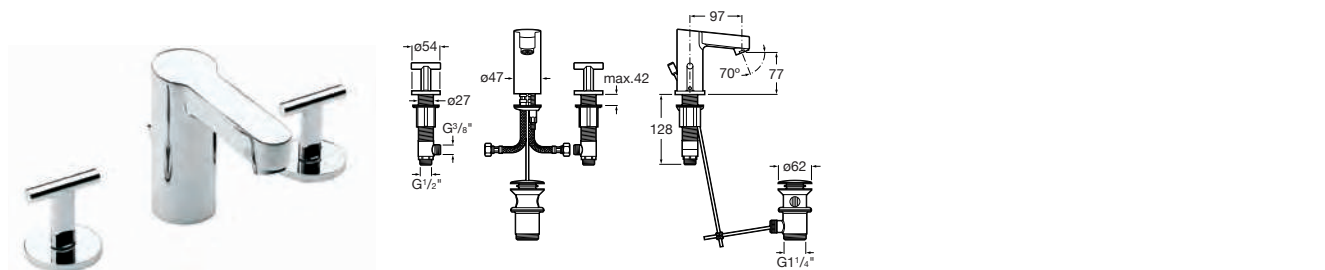

5A4446C00	Grifería mezcladora bimando de repisa para lavabo con caño central, aireador y desagüe automático.	<i>Deck-mounted dual-control basin mixer with central spout, aerator and pop-up waste.</i>	Mélangeur bicommande trois trous pour lavabo à bec fixe avec aérateur et vidage automatique.	Монтируемый на край раковины двухвентильный смеситель с центральным изливом, аэратором и донным клапаном.
------------------	--	--	--	---

Medidas en mm.
 Dimensions in mm.
 Mesures en mm.
 Габариты в мм.

Acabado Cromado.
 Available in Chrome.
 Finition Chromé.
 Отделка Хром.

Moai

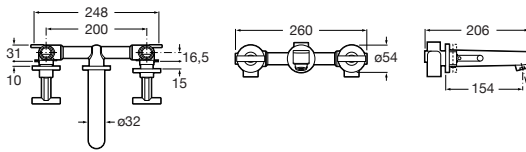

5A4546C00 Mezclador empotrable para lavabo con respaldo con aireador y caño de 155 mm.

Built-in mixer for washbasin with upstand with aerator and 155 mm spout.

Mélangeur à encastrer pour lavabo avec dossier avec aérateur et bec de 155 mm.

Встраиваемый смеситель для раковины с фартуком с аэратором и изливом 155 мм.

P-IX 18623/IA

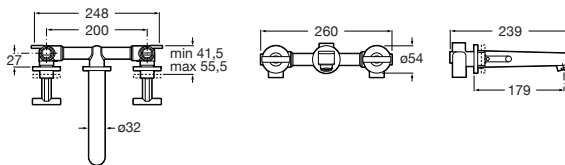

5A4646C00 Mezclador empotrable a pared para lavabo con aireador y caño de 180 mm.

Wall built-in basin mixer with aerator and 180 mm spout.

Mélangeur mural à encastrer pour lavabo avec aérateur et bec de 180 mm.

Монтируемый в стену смеситель для раковины с аэратором и изливом 180 мм.

P-IX 18623/IA

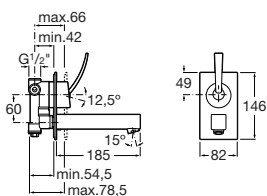

5A4746C00 Mezclador empotrable para lavabo con aireador.

Built-in basin mixer with aerator.

Mitigeur à encastrer pour lavabo avec aérateur.

Встраиваемый смеситель для раковины с аэратором.

PA-IX 18622/IA

Grifería electrónica

Electronic monoblock basin

Mitigeur électronique

Электронный смеситель для раковины

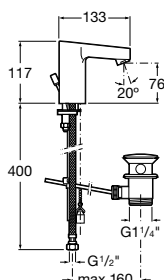

Grifería electrónica simple con aireador y enlaces de alimentación flexibles. Desagüe automático.

Electronic monoblock. With aerator and flexible supply hoses. Pop-up waste.

Robinetterie monotrou électronique simple. Avec aérateur et raccords flexibles d'alimentation. Vidage automatique.

Электронный смеситель с аэратором и гибкой подводкой. Донный клапан.

5A5346C00 Alimentación con 4 pilas alcalinas 1,5 V LRG (AA).

Powered by 4 alkaline AA batteries (1.5 V LRG).

Alimentation par 4 piles alcalines 1,5 V LRG (AA).

Питание от 4 щелочных батареек 1,5 V LRG (AA).

5A5546C00 Alimentación con conexión a la red 230 V.

Powered by 230 V mains connection.

Alimentation par le secteur 230 V.

Работает от сети 230 V.

Medidas en mm.
Dimensions in mm.
Mesures en mm.
Габариты в мм.

Acabado Cromado.
Available in Chrome.
Finition Chromé.
Отделка Хром.



Moai

Grifería para bidé	Bidet mixer	Robinetterie pour bidet	Смеситель для биде
--------------------	-------------	-------------------------	--------------------

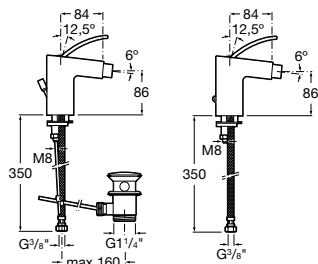

5A6046C00	Mezclador para bidé con aireador a rótula, desagüe automático y enlaces de alimentación flexibles.	<i>Monoblock bidet mixer with swivel aerator, pop-up waste and flexible supply hoses.</i>	Mitigeur monotrou pour bidet avec aérateur à rotule, vidage automatique et raccords d'alimentation flexibles.	Смеситель-моноблок для биде с шарнирным аэратором, донным клапаном и гибкой подводкой.
5A6146C00	Mezclador para bidé con aireador a rótula, tragacadenilla y enlaces de alimentación flexibles.	<i>Monoblock bidet mixer with swivel aerator, retractable chain and flexible supply hoses.</i>	Mitigeur monotrou pour bidet avec aérateur à rotule, chaînette rétractable et raccords d'alimentation flexibles.	Смеситель-моноблок для биде с шарнирным аэратором, цепочкой и гибкой подводкой.

Grifería para baño y ducha	Bath-shower mixers	Robinetterie pour bain-douche	Смесители для ванны и душа
----------------------------	--------------------	-------------------------------	----------------------------

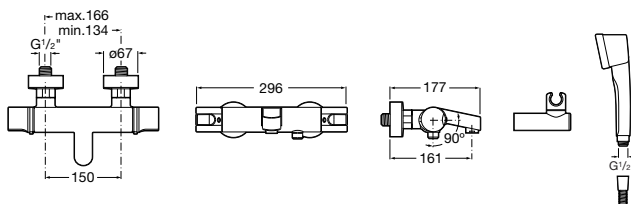

5A1146C00	Mezclador termostático exterior con desviador-regulador de caudal para baño-ducha, ducha teléfono, flexible de 1,70 m y soporte articulado.	<i>Wall-mounted thermostatic bath-shower mixer with diverter-flow regulator, 1.70 m flexible shower hose, handshower and swivel wall bracket.</i>	Mitigeur thermostatique mural avec inverseur-régulateur de débit pour bain-douche, douchette, flexible de 1,70 m et support mural articulé.	Монтируемый в стену термостат для ванны-душа с переключателем потока с фиксатором, ручным душем, гибким душевым шлангом 1,70 м и поворотным держателем.
------------------	---	---	---	---

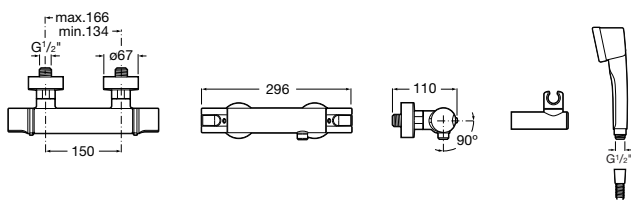

Moai

5A1346C00	Mezclador termostático exterior para ducha con ducha teléfono, flexible de 1,70 m y soporte articulado.	<i>Wall-mounted thermostatic shower mixer with 1.70 m flexible shower hose, handshower and swivel wall bracket.</i>	Mitigeur thermostatique mural pour douche avec douchette, flexible de 1,70 m et support mural articulé.	Монтируемый в стену термостат для душа с ручным душем, гибким шлангом 1,70 м и поворотным держателем.
------------------	---	---	---	---

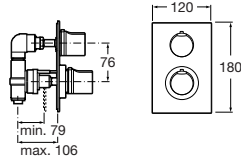

5A2846C00	Mezclador termostático empotrable de 1/2"-1/2" para baño-ducha (40 l/min) con desviador-regulador de caudal a las dos salidas superiores. Libre salida baño. Según tipo de instalación deberá colocarse una llave de paso.	<i>1/2"-1/2" built-in thermostatic bath-shower mixer (40 l/min) with diverter-flow regulator for the two top outlets. Free outlet to bath. According to the type of installation, a stopcock will have to be fitted).</i>	Mitigeur thermostatique à encastrer de 1/2"-1/2" pour bain-douche (40 l/min) avec inverseur-régulateur de débit aux deux sorties. Sortie de bain libre. En fonction du type d'installation, il faudra aussi mettre un robinet d'arrêt.	Встраиваемый термостат 1/2"-1/2" для ванны-душа (40 л/мин) с переключателем потока на два верхних выпуска. Свободный выпуск в ванну. Запорный кран выбирается в зависимости от типа инсталляции.
------------------	--	---	--	--

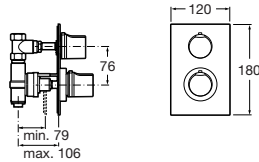

5A2946C00	Mezclador termostático empotrable de 1/2"-1/2" para baño o ducha (40 l/min) con llave de cierre incorporada (según tipo de instalación deberá colocarse una llave de paso).	<i>1/2"-1/2" built-in thermostatic bath or shower mixer (40 l/min) with built-in shut-off valve (according to the type of installation, a stopcock will have to be fitted).</i>	Mitigeur thermostatique à encastrer de 1/2"-1/2" pour bain ou douche (40 l/min) avec un robinet d'arrêt incorporé (en fonction du type d'installation, il faudra aussi mettre un robinet d'arrêt).	Встраиваемый термостат 1/2"-1/2" для ванны или душа (40 л/мин) с встроенным клапаном отключения (запорный кран выбирается в зависимости от типа инсталляции).
------------------	---	---	--	---

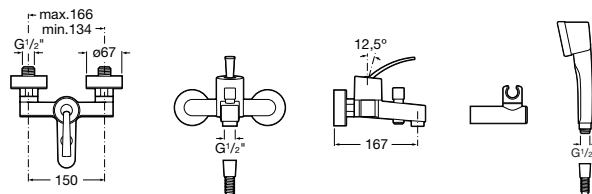

5A0146C00	Mezclador exterior con inversor automático con retención para baño-ducha, ducha teléfono, flexible de 1,70 m y soporte articulado.	<i>Wall-mounted bath-shower mixer with automatic diverter with retention, 1.70 m flexible shower hose, handshower and swivel wall bracket.</i>	Mitigeur mural avec inverseur automatique avec rétention pour bain-douche, douchette, flexible de 1,70 m et support mural articulé.	Монтируемый в стену смеситель для ванны-душа с автоматическим переключателем с фиксатором, ручным душем, гибким шлангом 1,70 м и поворотным держателем.
------------------	--	--	---	---

Moai

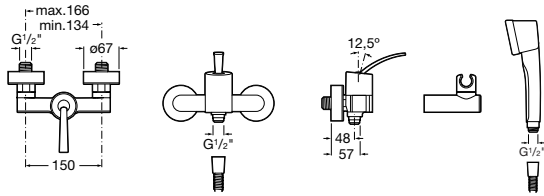

5A2046C00

Mezclador exterior para ducha con ducha teléfono, flexible de 1,50 m y soporte articulado.

Wall-mounted shower mixer with 1.50 m flexible shower hose, handshower and swivel wall bracket.

Mitigeur mural pour douche avec douchette, flexible de 1,50 m et support mural articulé.

Монтируемый в стену смеситель для душа с ручным душем, гибким шлангом 1,50 м и поворотным держателем.

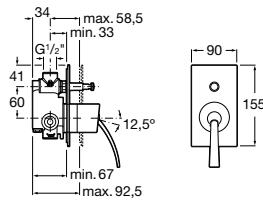

5A0646C00

Mezclador empotrable de 1/2" para baño-ducha con inversor automático.

1/2" built-in bath-shower mixer with automatic diverter.

Mitigeur à encastrer de 1/2" pour bain-douche avec inverseur automatique.

Встраиваемый смеситель 1/2" для ванны-душа с автоматическим переключателем.

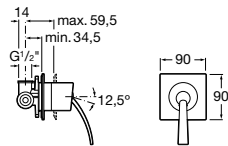

5A2246C00

Mezclador empotrable de 1/2" para baño o ducha.

1/2" built-in bath or shower mixer.

Mitigeur à encastrer de 1/2" pour bain ou douche.

Встраиваемый смеситель 1/2" для ванны или душа.

Grifería para cocina

Kitchen mixer

Robinetterie pour cuisine

Смеситель для кухни

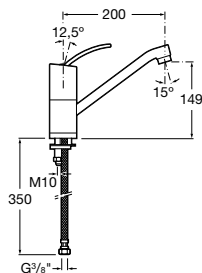

5A8146C00

Mezclador para fregadero con caño giratorio, aireador y enlaces de alimentación flexibles.

Monoblock sink mixer with swivel spout, aerator and flexible supply hoses.

Mitigeur monotrou pour évier à bec mobile avec aérateur et raccords d'alimentation flexibles.

Смеситель для мойки с поворотным изливом, аэратором и гибкой подводкой.

Urban | Tecnologia joystick / Joystick Technology /
Technologie joystick / Технология joystick



Grifería para lavabo

Basin mixers

Robinetterie pour lavabo

Смесители для раковины

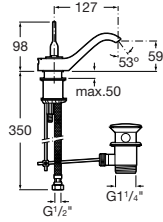

3A3004C00

Mezclador progresivo para lavabo con aireador, desagüe automático y enlaces de alimentación flexibles.

Progressive basin mixer with aerator, pop-up waste and flexible supply hoses.

Mitigeur progressif pour lavabo avec aérateur, vidage automatique et raccords d'alimentation flexibles.

Прогрессивный смеситель для раковины с аэратором, донным клапаном и гибкой подводкой.

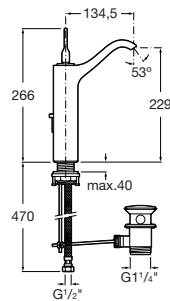

5A3404C00

Mezclador de caño alto para lavabo con aireador, desagüe automático y enlaces de alimentación flexibles.







High neck monoblock basin mixer with aerator, pop-up waste and flexible supply hoses.

Mitigeur monotrou à bec haut pour lavabo avec aérateur, vidage automatique et raccords d'alimentation flexibles.

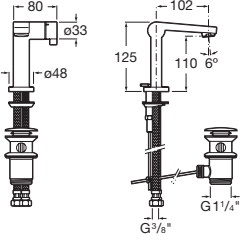
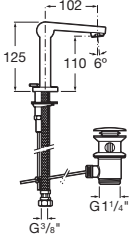
Смеситель для раковины с высоким изливом, аэратором, донным клапаном и гибкой подводкой.

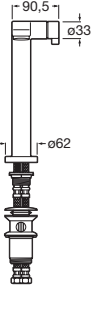
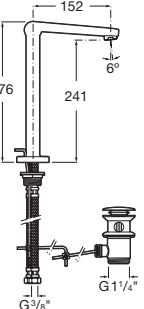
Singles

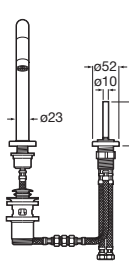
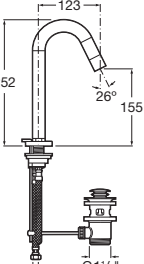

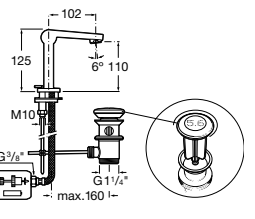
Grifería para lavabo	Basin mixers	Robinetterie pour lavabo	Смесители для раковины	
				
5A3036C00	Mezclador progresivo para lavabo con aireador, desagüe automático y enlaces de alimentación flexibles.	<i>Progressive basin mixer with aerator, pop-up waste and flexible supply hoses.</i>	Mitigeur progressif pour lavabo avec aérateur, vidage automatique et raccords d'alimentation flexibles.	Прогрессивный смеситель для раковины с аэратором, донным клапаном и гибкой подводкой.
5A3036C00	Mezclador progresivo con Drain News* .	<i>Progressive basin mixer with Drain News*.</i>	Mitigeur progressif pour lavabo avec Drain News* .	Прогрессивный смеситель для раковины с Drain News* .
				
5A7536C00	Mezclador progresivo de caño alto para lavabo con aireador, desagüe automático y enlaces de alimentación flexibles.	<i>High-spout progressive basin mixer with aerator, pop-up waste and flexible supply hoses.</i>	Mitigeur progressif à bec haut pour lavabo avec aérateur, vidage automatique et raccords d'alimentation flexibles.	Прогрессивный смеситель для раковины с высоким изливом, аэратором, донным клапаном и гибкой подводкой.
				
5A3819C00	Mezclador joystick para lavabo. Con aireador, desagüe automático y enlaces de alimentación flexibles.	<i>Joystick mixer for basin, with aerator, pop-up waste and flexible supply hoses.</i>	Mitigeur joystick pour lavabo, avec aérateur, vidage automatique et raccords d'alimentation flexibles.	Смеситель joystick для раковины с аэратором, донным клапаном и гибкой подводкой.
* Drain News				
				
526806100	Desagüe para lavabo con indicador de consumo de agua en cada uso de la grifería. Alimentación con 4 pilas alcalinas de 1,5 V.	<i>Waste for basin with water consumption indicator each time faucet is used. Powered by 4 1.5 V batteries.</i>	Trop-plein pour lavabo avec indicateur de consommation d'eau à chaque utilisation des robinets. Alimentation par 4 piles alcalines de 1,5 V.	Выпуск для раковины с индикатором, показывающим потребление воды при каждом использовании смесителя. Питание от 4 щелочных батареек 1,5 V.

Medidas en mm.
Dimensions in mm.
Mesures en mm.
Габариты в мм.

Acabado Cromado.
Available in Chrome.
Finition Chromé.
Отделка Хром.

M2 | Cartucho cerámico / *Ceramic cartridge* /
Cartouche céramique / *Керамический картридж*

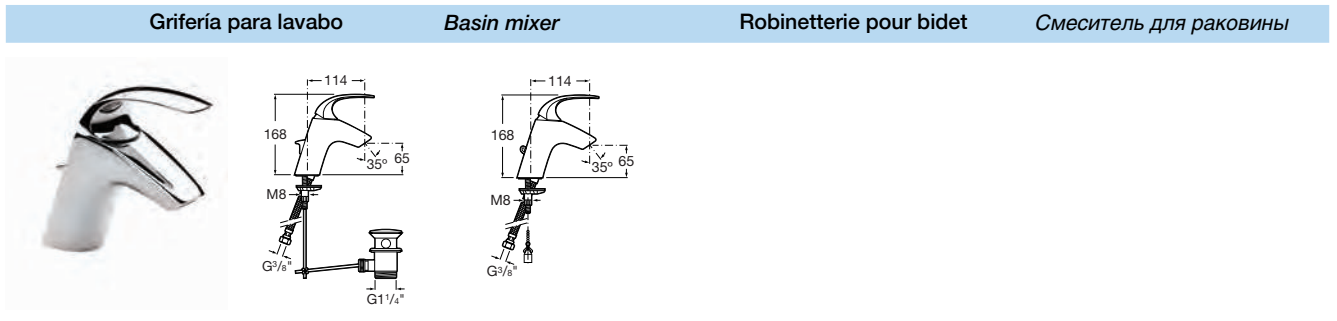

Grifería para lavabo	Basin mixer	Robinetterie pour bidet	Смеситель для раковины	
5A3068C00	Mezclador para lavabo con aireador, desagüe automático y enlases de alimentación flexibles.	<i>Monoblock basin mixer with aerator, pop-up waste and flexible supply hoses.</i>	Mitigeur monotrou pour lavabo avec aérateur, vidage automatique et raccords d'alimentation flexibles.	Смеситель для раковины с аэратором, донным клапаном и гибкой подводкой.



5A3168C00	Mezclador para lavabo con aireador, tragacadenilla y enlases de alimentación flexibles.	<i>Monoblock basin mixer with aerator, retractable chain and flexible supply hoses.</i>	Mitigeur monotrou pour lavabo avec aérateur, chaînette rétractable et raccords d'alimentation flexibles.	Смеситель для раковины с аэратором, цепочкой и гибкой подводкой.
------------------	---	---	--	--

Grifería electrónica	Electronic monoblock basin	Mitigeur électronique	Электронный смеситель
----------------------	----------------------------	-----------------------	-----------------------

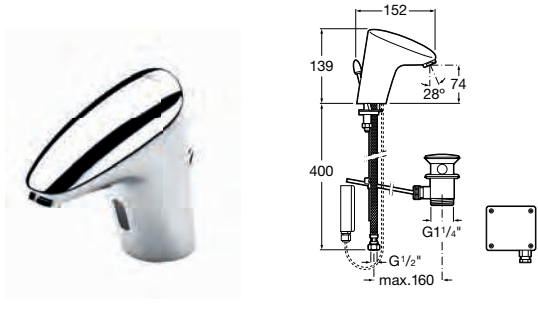

	Grifería electrónica simple con aireador y enlases de alimentación flexibles. Desagüe automático.	<i>Electronic monoblock With aerator and flexible supply hoses. Pop-up waste.</i>	Robinetterie monotrou électronique simple Avec aérateur et raccords flexibles d'alimentation Vidage automatique	Электронный смеситель с аэратором и гибкой подводкой. Донный клапан.
--	---	---	---	--

5A5355C00	Alimentación con 4 pilas alcalinas 1,5 V LRG (AA).	<i>Powered by 4 alkaline AA batteries (1.5 V LRG)</i>	Alimentation par 4 piles alcalines 1,5 V LRG (AA)	Питание от 4 щелочных батареек 1,5V LRG (AA).
------------------	--	---	---	---

5A5555C00	Alimentación con conexión a la red (230 V).	<i>Powered by 230 V mains connection</i>	Alimentation par le secteur en 230 V	Питание от сети 230 V.
------------------	---	--	--------------------------------------	------------------------

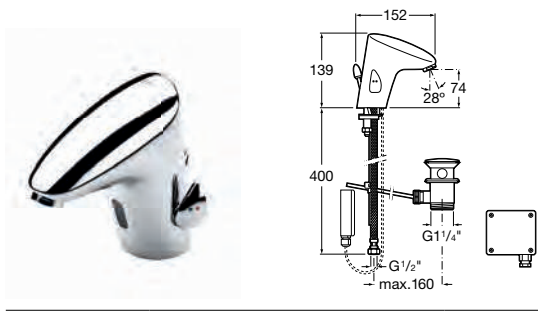

	Mezclador electrónico con aireador, desagüe automático y enlases de alimentación flexibles. De detección corta.	<i>Electronic monoblock with aerator, pop-up waste and flexible supply hoses. Short-range detection.</i>	Mitigeur électronique avec aérateur, vidage automatique et raccords flexibles d'alimentation À détection courte.	Электронный смеситель с аэратором, донным клапаном и гибкой подводкой. Детектор приближения.
--	--	--	---	---

5A5655C00	Alimentación con 4 pilas alcalinas 1,5 V LRG (AA).	<i>Powered by 4 alkaline AA batteries (1.5 V LRG).</i>	Alimentation par 4 piles alcalines 1,5 V LRG (AA).	Питание от 4 щелочных батареек 1,5 V LRG (AA).
------------------	--	--	--	--

Medidas en mm.
Dimensions in mm.
Mesures en mm.
Габариты в мм.

Acabado Cromado.
Available in Chrome.
Finition Chromé.
Отделка Хром.

M2 | Cartucho cerámico / *Ceramic cartridge* / Cartouche céramique / *Керамический картридж*

5A5755C00 Alimentación con conexión a al red (230). *Mains operated at 230 V.* Alimentation conexion sur réseau 230 V. *Питание от сети 230 V.*

Grifería para bidé

Bidet mixer

Robinetterie pour bidet

Смеситель для биде

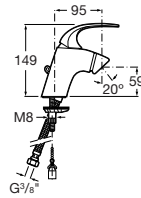
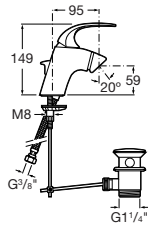

5A6068C00 Mezclador para bidé con regulador de chorro a rótula, desagüe automático y enlaces de alimentación flexibles.

Monoblock bidet mixer with swivel flow regulator, pop-up waste and flexible supply hoses.

Mitigeur monotrou pour bidet avec régulateur de jet à rotule, vidage automatique et raccords d'alimentation flexibles.

Смеситель для биде с шарнирным регулятором потока, донным клапаном и гибкой подводкой.

5A6168C00 Mezclador para bidé con regulador de chorro a rótula, tragacadenilla y enlaces de alimentación flexibles.

Monoblock bidet mixer with swivel flow regulator, retractable chain and flexible supply hoses.

Mitigeur monotrou pour bidet avec régulateur de jet à rotule, chaînette rétractable et raccords d'alimentation flexibles.

Смеситель для биде с поворотным регулятором потока, цепочкой и гибкой подводкой.



M2 | Cartucho cerámico / Ceramic cartridge /
Cartouche céramique / Керамический картридж

Grifería para baño y ducha	Bath-shower mixers	Robinetterie pour bain-douche	Смесители для ванны и душа
----------------------------	--------------------	-------------------------------	----------------------------

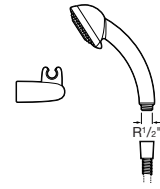
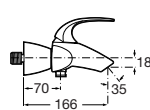
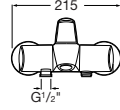
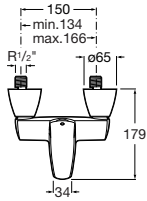

5A0168C00

Mezclador exterior con inversor automático con retención para baño-ducha, ducha teléfono, flexible de 1,70 m y soporte articulado.

Wall-mounted bath-shower mixer with automatic diverter with retention, 1.70 m flexible shower hose, handshower and swivel wall bracket.

Mitigeur mural avec inverseur automatique avec rétention pour bain-douche, douchette, flexible de 1,70 m et support mural articulé.

Монтируемый в стену смеситель для ванны и душа с автоматическим переключателем с фиксатором, гибким душевым шлангом 1,70 м, ручным душем и поворотным держателем.

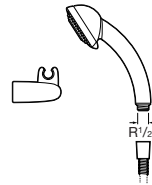
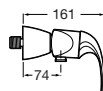
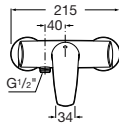
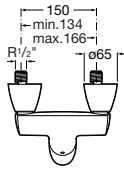

5A2068C00

Mezclador exterior para ducha con ducha teléfono, flexible de 1,50 m y soporte articulado.

Wall-mounted shower mixer with 1.50 m flexible shower hose, handshower and swivel wall bracket.

Mitigeur mural pour douche avec douchette, flexible de 1,50 m et support mural articulé.

Монтируемый в стену смеситель для душа с гибким душевым шлангом 1,50 м, ручным душем и поворотным держателем.

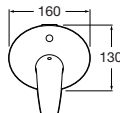
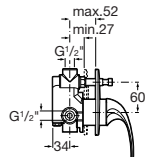

5A0668C00

Mezclador empotrable de 1/2" para baño-ducha con inversor automático.

1/2" built-in bath-shower mixer with automatic diverter.

Mitigeur à encastrer de 1/2" pour bain-douche avec inverseur automatique.

1/2" встраиваемый смеситель для ванны и душа с автоматическим переключателем.

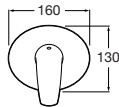
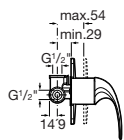

5A2268C00

Mezclador empotrable de 1/2" para baño o ducha.

1/2" built-in bath or shower mixer.





Mitigeur à encastrer de 1/2" pour bain ou douche.

1/2" встраиваемый смеситель для ванны или душа.

Medidas en mm.
Dimensions in mm.
Mesures en mm.
Габариты в мм.

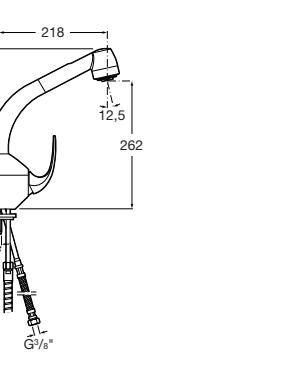
Acabado Cromado.
Available in Chrome.
Finition Chromé.
Отделка Хром.

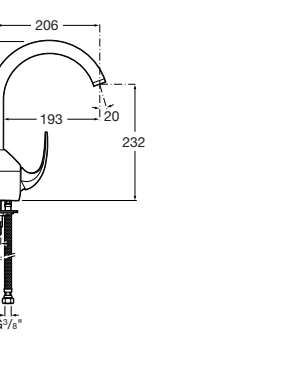
M2 | Cartucho cerámico / *Ceramic cartridge* /
Cartouche céramique / *Керамический картридж*

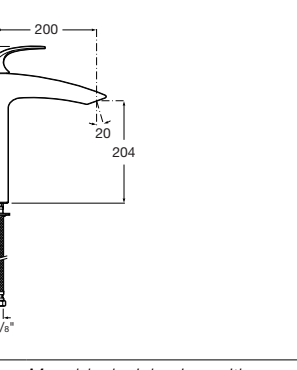
Grifería para cocina	Kitchen mixers	Robinetterie pour cuisine	Смесители для кухни
			
<p>5A8168C00 Mezclador para fregadero con caño giratorio, ducha lavavajillas extraíble y enlaces de alimentación flexibles.</p>	<p><i>Monoblock sink mixer with swivel spout, retractable rinse spray attachment and flexible supply hoses.</i></p>	<p>Mitigeur monotrou pour évier à bec mobile avec douchette lave-vaisselle extractible et raccords d'alimentation flexibles.</p>	<p><i>Смеситель-моноблок для мойки с подвижным изливом, выдвигаемым душем и гибкой подводкой воды.</i></p>
			
<p>5A8468C00 Mezclador para fregadero con caño alto giratorio, aireador y enlaces de alimentación flexibles.</p>	<p><i>Monoblock sink mixer with high swivel spout, aerator and flexible supply hoses.</i></p>	<p>Mitigeur monotrou pour évier à bec mobile haut avec aérateur et raccords d'alimentation flexibles.</p>	<p><i>Смеситель-моноблок для мойки с высоким подвижным изливом, аэратором и гибкой подводкой воды.</i></p>
<p>NF IA</p>			
			
<p>5A8668C00 Mezclador para fregadero con caño giratorio, aireador y enlaces de alimentación flexibles.</p>	<p><i>Monoblock sink mixer with swivel spout, aerator and flexible supply hoses.</i></p>	<p>Mitigeur monotrou pour évier à bec mobile avec aérateur et raccords d'alimentation flexibles.</p>	<p><i>Смеситель-моноблок для мойки с подвижным изливом, аэратором и гибкой подводкой.</i></p>

Logica

Cartucho cerámico / *Ceramic cartridge* /
Cartouche céramique / *Керамический картридж*



Grifería para lavabo

Basin mixer

Robinetterie pour lavabo

Смеситель для раковины

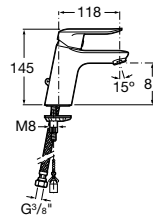
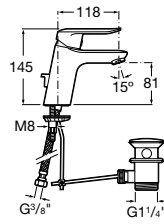

5A3027C00

Mezclador para lavabo con aireador, desagüe automático y enlaces de alimentación flexibles.

Monoblock basin mixer with aerator, pop-up waste and flexible supply hoses.

Mitigeur monotrou pour lavabo avec aérateur, vidage automatique et raccords d'alimentation flexibles.

Смеситель для раковины с аэратором, донным клапаном и гибкой подводкой.



5A3127C00

Mezclador para lavabo con aireador, tragacadenilla y enlaces de alimentación flexibles.

Monoblock basin mixer with aerator, retractable chain and flexible supply hoses.

Mitigeur monotrou pour lavabo avec aérateur, chaînette rétractable et raccords d'alimentation flexibles.

Смеситель для раковины с аэратором, цепочкой и гибкой подводкой.



Grifería para bidé

Bidet mixer

Robinetterie pour bidet

Смеситель для биде

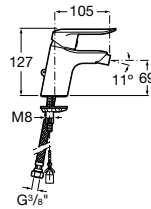
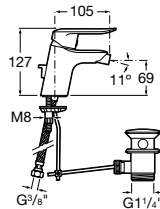

5A6027C00

Mezclador para bidé con regulador de chorro a rótula, desagüe automático y enlaces de alimentación flexibles.

Monoblock bidet mixer with swivel flow regulator, pop-up waste and flexible supply hoses.

Mitigeur monotrou pour bidet avec régulateur de jet à rotule, vidage automatique et raccords d'alimentation flexibles.

Смеситель для биде с шарнирным регулятором потока, донным клапаном и гибкой подводкой.

5A6127C00





Mezclador para bidé con regulador de chorro a rótula, tragacadenilla y enlaces de alimentación flexibles.

Monoblock bidet mixer with swivel flow regulator, retractable chain and flexible supply hoses.

Mitigeur monotrou pour bidet avec régulateur de jet à rotule, chaînette rétractable et raccords d'alimentation flexibles.

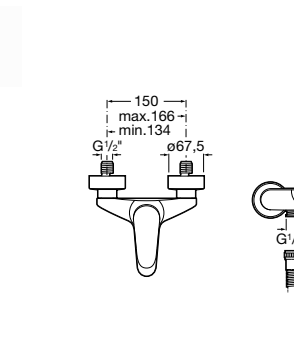
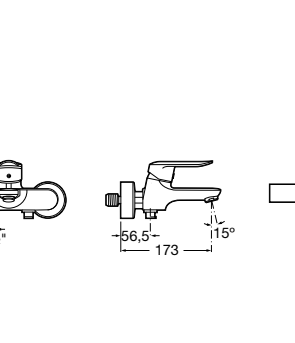
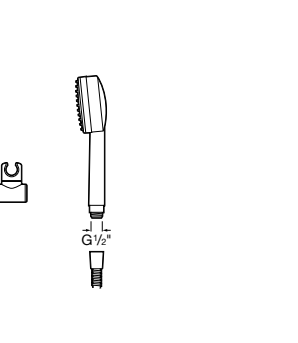
Смеситель для биде с шарнирным регулятором потока, цепочкой и гибкой подводкой.

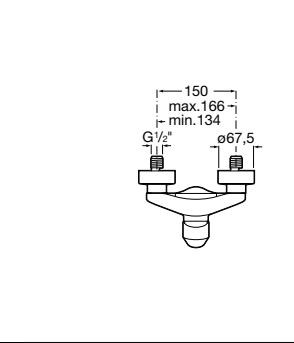
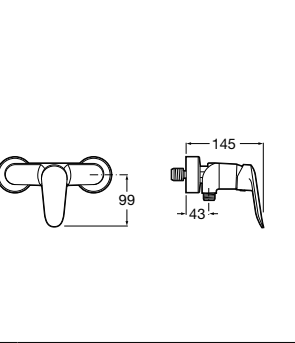
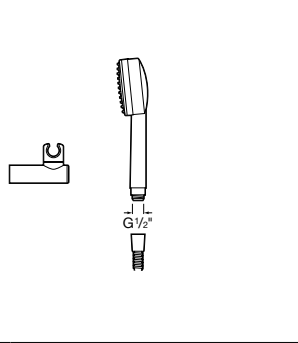
Logica | Cartucho cerámico / Ceramic cartridge / Cartouche céramique / Керамический картридж

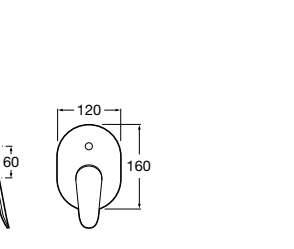
Grifería para baño y ducha	Bath-shower mixers	Robinetterie pour bain-douche	Смесители для ванны и душа
			
5A0127C00 Mezclador exterior con inversor automático con retención para baño-ducha, ducha teléfono, flexible de 1,70 m y soporte articulado.	<i>Wall-mounted bath-shower mixer with automatic diverter with retention, 1.70 m flexible shower hose, handshower and swivel wall bracket.</i>	Mitigeur mural avec inverseur automatique avec rétention pour bain-douche, douchette, flexible de 1,70 m et support mural articulé.	<i>Монтируемый в стену смеситель для ванны-душа с автоматическим переключателем с фиксатором, ручным душем, гибким шлангом 1,70 м и поворотным держателем.</i>
 ID/A			
			
5A02027C00 Mezclador exterior para ducha con ducha teléfono, flexible de 1,50 m y soporte articulado.	<i>Wall-mounted shower mixer with 1.50 m flexible shower hose, handshower and swivel wall bracket.</i>	Mitigeur mural pour douche avec douchette, flexible de 1,50 m et support mural articulé.	<i>Монтируемый в стену смеситель для душа с ручным душем, гибким шлангом 1,50 м и поворотным держателем.</i>
 IA			
			
5A0627C00 Mezclador empotrable de 1/2" para baño-ducha con inversor automático.	<i>1/2" built-in bath-shower mixer with automatic diverter.</i>	Mitigeur à encastrer de 1/2" pour bain-douche avec inverseur automatique.	<i>Встраиваемый смеситель 1/2" для ванны-душа с автоматическим переключателем.</i>

Logica | Cartucho cerámico / *Ceramic cartridge* /
Cartouche céramique / *Керамический картридж*

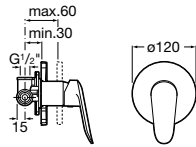

5A2227C00 Mezclador empotrable de 1/2" para baño o ducha. *1/2" built-in bath or shower mixer.* Mitigeur à encastrer de 1/2" pour bain ou douche. *Встраиваемый смеситель 1/2" для ванны или душа.*

Grifería para cocina

Kitchen mixer

Robinetterie pour cuisine

Смеситель для кухни

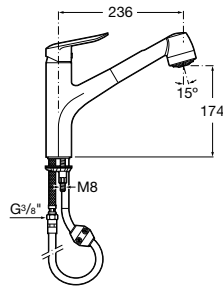

5A8127C00 Mezclador para fregadero con caño giratorio, ducha lavavajillas extraíble y enlaces de alimentación flexibles. *Monoblock sink mixer with swivel spout, retractable rinse spray attachment and flexible supply hoses.* Mitigeur monotrou pour évier à bec mobile avec douchette lave-vaisselle extractible et raccords d'alimentation flexibles. *Смеситель-моноблок для мойки с поворотным изливом, выдвижным душем и гибкой подводкой.*

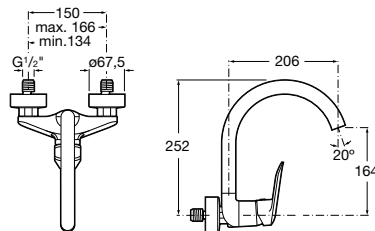

5A7627C00 Mezclador exterior para fregadero con caño inferior giratorio y aireador. *Wall-mounted sink mixer with low swivel spout and aerator.* Mitigeur mural pour évier à bec mobile inférieur avec aérateur. *Монтируемый в стену смеситель с нижним поворотным изливом и аэратором.*

Logica | Cartucho cerámico / *Ceramic cartridge* /
Cartouche céramique / *Керамический картридж*

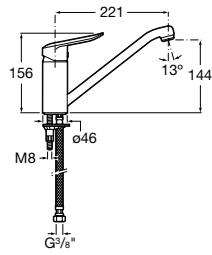

5A8727C00

Mezclador para fregadero con caño giratorio, aireador y enlaces de alimentación flexibles.

Monoblock sink mixer with swivel spout, aerator and flexible supply hoses.

Mitigeur monotrou pour évier à bec mobile avec aérateur et raccords d'alimentation flexibles.

Смеситель-моноблок для мойки с поворотным изливом, аэратором и гибкой подводкой.

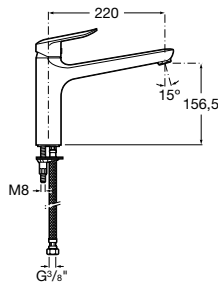

5A8627C00

Mezclador para fregadero con caño alto giratorio, aireador y enlaces de alimentación flexibles.

Monoblock sink mixer with high swivel spout, aerator and flexible supply hoses.

Mitigeur monotrou pour évier à bec mobile haut avec aérateur et raccords d'alimentation flexibles.

Смеситель-моноблок для мойки с высоким поворотным изливом, аэратором и гибкой подводкой.

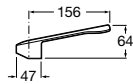

525003000

Manecilla gerontológica. Compatible con todas las griferías de la serie.

Elbow handle. Compatible with all the faucets in the series.

Poignée gérontologique et hospitalière. Compatible avec toutes les robinetteries de la série.

Ручка для госпитального смесителя. Совместима со всеми смесителями в этой серии.

Esmai | Cartucho cerámico / *Ceramic cartridge* /
Cartouche céramique / *Керамический картридж*



Grifería para lavabo

Basin mixers

Robinetterie pour lavabo

Смесители для раковины

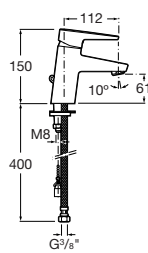
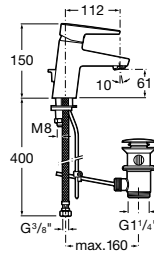

5A3031C00 Mezclador para lavabo con desagüe automático y enlaces de alimentación flexibles.

Monoblock basin mixer with pop-up waste and flexible supply hoses.

Mitigeur monotrou pour lavabo avec vidage automatique et raccords d'alimentation flexibles.

Смеситель для раковины с донным клапаном и гибкой подводкой.

IB **NF** **IA P-IX 18771/IA**

5A3131C00 Mezclador para lavabo con tragacadenilla y enlaces de alimentación flexibles.

Monoblock basin mixer with retractable chain and flexible supply hoses.

Mitigeur monotrou pour lavabo avec chaînette rétractable et raccords d'alimentation flexibles.

Смеситель для раковины с цепочкой и гибкой подводкой.

IB

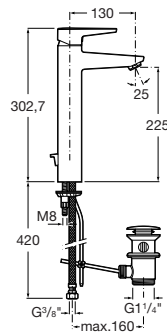

5A3431C00 Mezclador de caño alto para lavabo con desagüe automático y enlaces alimentación flexibles.

High-spout basin mixer with pop-up waste and flexible supply hoses.

Mitigeur à bec haut pour lavabo avec vidage automatique et raccords d'alimentation flexibles.

Смеситель для раковины с высоким изливом, донным клапаном и гибкой подводкой.

Grifería para bidé

Bidet mixer

Robinetterie pour bidet

Смеситель для биде

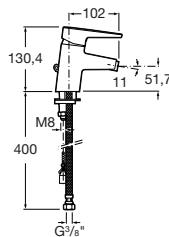
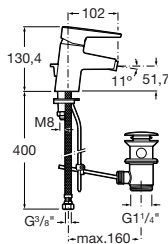

5A6031C00 Mezclador para bidé con regulador de chorro a rótula, desagüe automático y enlaces de alimentación flexibles.

Monoblock bidet mixer with swivel flow regulator, pop-up waste and flexible supply hoses.

Mitigeur monotrou pour bidet avec régulateur de jet à rotule, vidage automatique et raccords d'alimentation flexibles.

Смеситель для биде с шарнирным регулятором потока, донным клапаном и гибкой подводкой.

P-IX 18771/IA

Esmai | Cartucho cerámico / *Ceramic cartridge* /
Cartouche céramique / *Керамический картридж*

5A6131C00	Mezclador para bidé con regulador de chorro a rótula, tragacadenilla y enlaces de alimentación flexibles.	<i>Monoblock bidet mixer with swivel flow regulator, retractable chain and flexible supply hoses.</i>	Mitigeur monotrou pour bidet avec régulateur de jet à rotule, chaînette rétractable et raccords d'alimentation flexibles.	<i>Смеситель для биде с шарнирным регулятором потока, цепочкой и гибкой подводкой.</i>
------------------	---	---	---	--

Grifería para baño y ducha	Bath-shower mixers	Robinetterie pour bain-douche	Смесители для ванны и душа
-----------------------------------	---------------------------	--------------------------------------	-----------------------------------

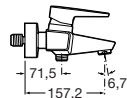
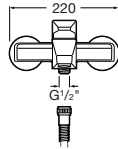
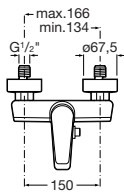

5A0131C00	Mezclador exterior con inversor automático con retención para baño-ducha, ducha teléfono, flexible de 1,70 m y soporte articulado.	<i>Wall-mounted bath-shower mixer with automatic diverter with retention, 1.70 m flexible shower hose, handshower and swivel wall bracket.</i>	Mitigeur mural avec inverseur automatique avec rétention pour bain-douche, douchette, flexible de 1,70 m et support mural articulé.	<i>Монтируемый в стену смеситель для ванны-душа с автоматическим переключателем с фиксатором, ручным душем, гибким шлангом 1,70 м и поворотным держателем.</i>
------------------	--	--	---	--

IDA IIA

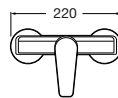
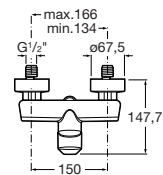

5A2031C00	Mezclador exterior para ducha con ducha teléfono, flexible de 1,50 m y soporte articulado.	<i>Wall-mounted shower mixer with 1.50 m flexible shower hose, handshower and swivel wall bracket.</i>	Mitigeur mural pour douche avec douchette, flexible de 1,50 m et support mural articulé.	<i>Монтируемый в стену смеситель для душа с ручным душем, гибким шлангом 1,50 м и поворотным держателем.</i>
------------------	--	--	--	--

IA IIA

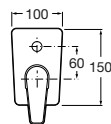
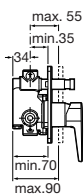

Medidas en mm.
Dimensions in mm.
Mesures en mm.
Габариты в мм.

Acabado Cromado.
Available in Chrome.
Finition Chromé.
Отделка Хром.

Esmai | Cartucho cerámico / Ceramic cartridge /
Cartouche céramique / Керамический картридж

5A0631C00	Mezclador empotrable de 1/2" para baño-ducha con inversor automático.	1/2" built-in bath-shower mixer with automatic diverter.	Mitigeur à encastrer de 1/2" pour bain-douche avec inverseur automatique.	Встраиваемый смеситель 1/2" для ванны-душа с автоматическим переключателем.
------------------	---	--	---	---

PA-IX 18768/BB

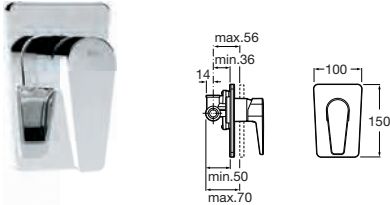

5A2231C00	Mezclador empotrable de 1/2" para baño o ducha.	1/2" built-in bath or shower mixer.	Mitigeur à encastrer de 1/2" pour bain ou douche.	Встраиваемый смеситель 1/2" для ванны или душа.
------------------	---	-------------------------------------	---	---

PA-IX 18769/IB

Grifería para cocina	Kitchen mixer	Robinetterie pour cuisine	Смеситель для кухни
----------------------	---------------	---------------------------	---------------------











5A8431C00	Mezclador para fregadero con caño giratorio, aireador y enlaces de alimentación flexibles.	Monoblock sink mixer with swivel spout, aerator and flexible supply hoses.	Mitigeur monotrou pour évier à bec mobile avec aérateur et raccords d'alimentation flexibles.	Смеситель-моноблок для мойки с поворотным держателем, аэратором и гибкой подводкой.
------------------	--	--	---	---

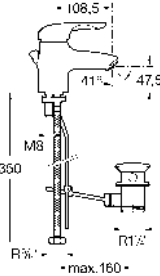
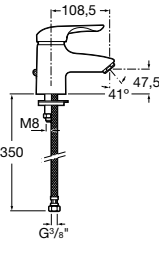

Monojet

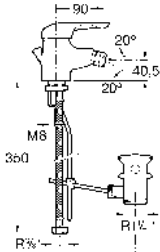
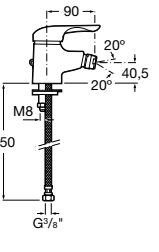
Cartucho cerámico / Ceramic cartridge /
Cartouche céramique / Керамический картридж



Grifería para lavabo	Basin mixer	Robinetterie pour lavabo	Смеситель для раковины
			
5A3039C00 Mezclador para lavabo con aireador, desagüe automático y enlaces de alimentación flexibles.	<i>Monoblock basin mixer with aerator, pop-up waste and flexible supply hoses.</i>	Mitigeur monotrou pour lavabo avec aérateur, vidage automatique et raccords d'alimentation flexibles.	<i>Смеситель-моноблок для раковины с аэратором, донным клапаном и гибкой подводкой.</i>
 IB P-IX 9465/IA			
5A3139C00 Mezclador para lavabo con aireador y enlaces de alimentación flexibles.	<i>Monoblock basin mixer with aerator and flexible supply hoses.</i>	Mitigeur monotrou pour lavabo avec aérateur et raccords d'alimentation flexibles.	<i>Смеситель-моноблок для раковины с аэратором и гибкой подводкой.</i>
 IB			
Grifería para bidé	Bidet mixer	Robinetterie pour bidet	Смеситель для биде
			
5A6039C00 Mezclador para bidé con regulador de chorro a rótula, desagüe automático y enlaces de alimentación flexibles.	<i>Monoblock bidet mixer with swivel flow regulator, pop-up waste and flexible supply hoses.</i>	Mitigeur monotrou pour bidet avec régulateur de jet à rotule, vidage automatique et raccords d'alimentation flexibles.	<i>Смеситель-моноблок для биде с шарнирным регулятором потока, донным клапаном и гибкой подводкой.</i>
 IB  IA P-IX 9401/IA			
5A6139C00 Mezclador para bidé con regulador de chorro a rótula y enlaces de alimentación flexibles.	<i>Monoblock bidet mixer with swivel flow regulator and flexible supply hoses.</i>	Mitigeur monotrou pour bidet avec régulateur de jet à rotule et raccords d'alimentation flexibles.	<i>Смеситель-моноблок для биде с шарнирным регулятором потока и гибкой подводкой.</i>
 IB			

Monojet | Cartucho cerámico / Ceramic cartridge / Cartouche céramique / Керамический картридж

Grifería para
baño y ducha

Bath-shower
mixers

Robinetterie pour
bain-douche

Смесители для ванны
и душа

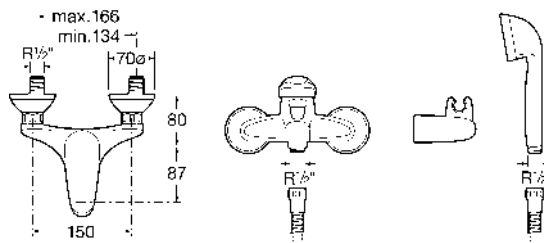

5A0139C00

Mezclador exterior con inversor automático con retención para baño-ducha, ducha teléfono, flexible de 1,70 m y soporte articulado.

Wall-mounted bath-shower mixer with automatic diverter with retention, 1.70 m flexible shower hose, handshower and swivel wall bracket.

Mitigeur mural avec inverseur automatique avec rétention pour bain-douche, douchette, flexible de 1,70 m et support mural articulé.

Монтируемый в стену смеситель для ванны-душа с автоматическим переключателем с фиксатором, ручным душем, гибким шлангом 1,70 м и поворотным держателем.

☑ ID/A

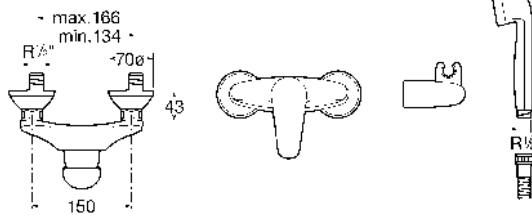

5A2039C00

Mezclador exterior para ducha con ducha teléfono, flexible de 1,50 m y soporte articulado.

Wall-mounted shower mixer with 1.50 m flexible shower hose, handshower and swivel wall bracket.

Mitigeur mural pour douche avec douchette, flexible de 1,50 m et support mural articulé.

Монтируемый в стену смеситель для душа с ручным душем, гибким шлангом 1,50 м и поворотным держателем.

☑ IA

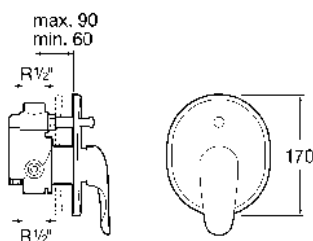

5A0639C00

Mezclador empotrable de 1/2" para baño-ducha con inversor automático.

1/2" built-in bath-shower mixer with automatic diverter.

Mitigeur à encastrer de 1/2" pour bain-douche avec inverseur automatique.



Встраиваемый смеситель 1/2" для ванны-душа с автоматическим переключателем.



☑ ID/A

Medidas en mm.
Dimensions in mm.
Mesures en mm.
Габариты в мм.

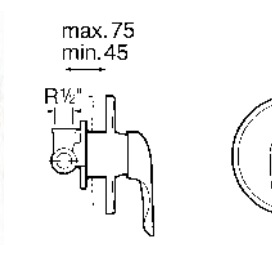
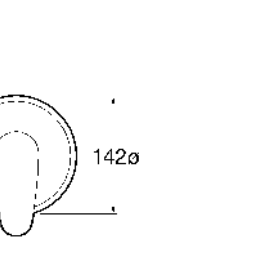
Acabado Cromado.
Available in Chrome.
Finition Chromé.
Отделка Хром.

Monojet | Cartucho cerámico / *Ceramic cartridge* /
Cartouche céramique / *Керамический картридж*

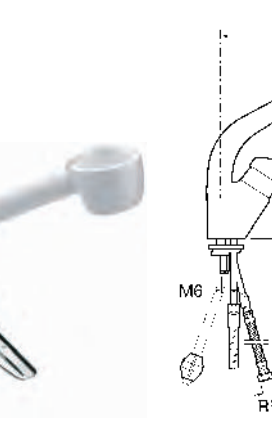
Grifería para baño y ducha	<i>Bath-shower mixers</i>	Robinetterie pour bain-douche	<i>Смесители для ванны и душа</i>	
				
5A2239C00	Mezclador empotrable de 1/2" para baño o ducha.	1/2" built-in bath or shower mixer.	Mitigeur à encastrer de 1/2" pour bain ou douche.	Встраиваемый смеситель 1/2" для ванны или душа.
 ID/A				

Grifería para cocina	<i>Kitchen mixers</i>	Robinetterie pour cuisine	<i>Смесители для кухни</i>	
				
5A8139C00	Mezclador para fregadero con caño giratorio, ducha lavavajillas extraíble y enlaces de alimentación flexibles.	Monoblock sink mixer with high swivel spout, retractable rinse spray attachment and flexible supply hoses.	Mitigeur monotrou pour évier à bec mobile avec douchette lave-vaisselle extractible et raccords d'alimentation flexibles.	Смеситель-моноблок для мойки с поворотным изливом, выдвижным душем и гибкой подводкой.
 IA P-IX 3772/IBO				

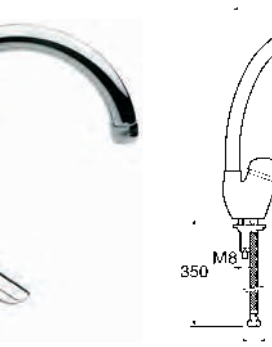
				
5A8439C00	Mezclador para fregadero con caño alto giratorio, aireador y enlaces de alimentación flexibles.	Monoblock sink mixer with high swivel spout, aerator and flexible supply hoses.	Mitigeur monotrou pour évier à bec mobile haut avec aérateur et raccords d'alimentation flexibles.	Смеситель-моноблок для мойки с высоким поворотным изливом, аэратором и гибкой подводкой.

Monojet | Cartucho cerámico / *Ceramic cartridge* / Cartouche céramique / *Керамический картридж*

IB P-IX 3779/IB

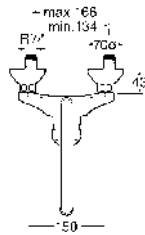
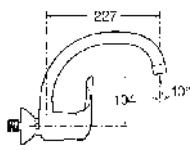

5A7739C00 Mezclador exterior para fregadero con caño superior giratorio y aireador.

Wall-mounted sink mixer with superior swivel spout and aerator.

Mitigeur mural pour évier à bec mobile supérieur avec aérateur.

Монтируемый в стену смеситель для мойки с верхним поворотным изливом и аэра- тором.

IA PA-IX 9466/IA

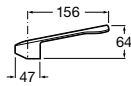

525836400 Manecilla gerontológica. Compatible con todas las griferías de la serie.

Elbow handle. Compatible with all the faucets in the series.

Poignée gérontologique et hospitalière. Compatible avec toutes les robinetteries de la série.

Ручка для госпитального смесителя. Совместима со всеми смесителями в этой серии.

Targa | Cartucho cerámico / *Ceramic cartridge* /
Cartouche céramique / *Керамический картридж*



Grifería para lavabo *Basin mixer* **Robinetterie pour lavabo** *Смеситель для раковины*

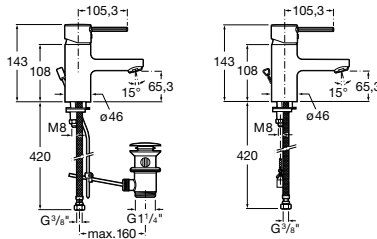

5A3060C00 Mezclador para lavabo con aireador, desagüe automático y enlaces de alimentación flexibles.

Monoblock basin mixer with aerator, pop-up waste and flexible supply hoses.

Mitigeur monotrou pour lavabo avec aérateur, vidage automatique et raccords d'alimentation flexibles.

Смеситель для раковины с аэратором, донным клапаном и гибкой подводкой.

IB **IA P-IX 18492/IA**

5A3160C00 Mezclador para lavabo con aireador, tragacadenilla y enlaces de alimentación flexibles.

Monoblock basin mixer with aerator, retractable chain and flexible supply hoses.

Mitigeur monotrou pour lavabo avec aérateur, chaînette rétractable et raccords d'alimentation flexibles.

Смеситель для раковины с аэратором, цепочкой и гибкой подводкой.

IB

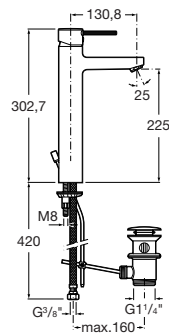

5A3460C00 Mezclador de caño alto para lavabo con desagüe automático y enlaces alimentación flexibles.

High-spout basin mixer with pop-up waste and flexible supply hoses.

Mitigeur à bec haut pour lavabo avec vidage automatique et raccords d'alimentation flexibles.

Смеситель для раковины с высоким изливом, донным клапаном и гибкой подводкой.

Targa | Cartucho cerámico / Ceramic cartridge /
Cartouche céramique / Керамический картридж

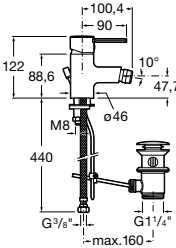
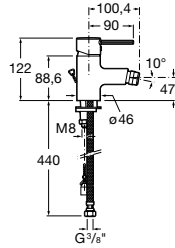
Grifería para bidé	Bidet mixer	Robinetterie pour bidet	Смеситель для биде
			

5A6060C00	Mezclador para bidé con regulador de chorro a rótula, desagüe automático y enlaces de alimentación flexibles.	Monoblock bidet mixer with swivel flow regulator, pop-up waste and flexible supply hoses.	Mitigeur monotrou pour bidet avec régulateur de jet à rotule, vidage automatique et raccords d'alimentation flexibles.	Смеситель для биде с шарнирным регулятором потока, донным клапаном и гибкой подводкой.
------------------	---	---	--	--

IB

5A6160C00	Mezclador para bidé con regulador de chorro a rótula, tragacadenilla y enlaces de alimentación flexibles.	Monoblock bidet mixer with swivel flow regulator, retractable chain and flexible supply hoses.	Mitigeur monotrou pour bidet avec régulateur de jet à rotule, chaînette rétractable et raccords d'alimentation flexibles.	Смеситель для биде с шарнирным регулятором потока, цепочкой и гибкой подводкой.
------------------	---	--	---	---

IB

Grifería para baño y ducha	Bath-shower mixers	Robinetterie pour bain-douche	Смесители для ванны и душа
----------------------------	--------------------	-------------------------------	----------------------------

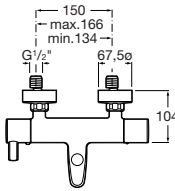
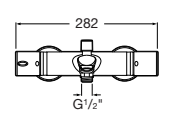
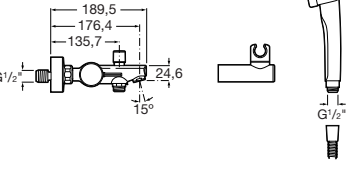
			
---	---	--	---

5A1160C00	Mezclador termostático exterior con inversor automático con retención para baño-ducha, ducha teléfono, flexible de 1,70 m y soporte articulado.	Wall-mounted thermostatic bath-shower mixer with automatic diverter with retention, handshower, 1.70 m flexible shower hose and swivel wall bracket.	Mitigeur thermostatique mural avec inverseur automatique avec rétention pour bain-douche, douchette, flexible de 1,70 m et support mural articulé.	Монтируемый в стену термостат для ванны-душа с автоматическим переключателем с фиксатором, ручным душем, гибким шлангом 1,70 м и поворотным держателем.
------------------	---	--	--	---

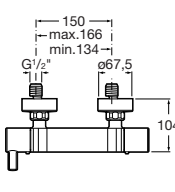
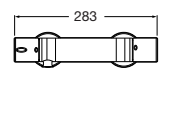
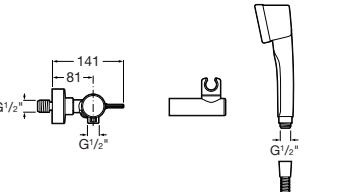
			
---	---	--	---

5A1360C00	Mezclador termostático exterior para ducha con ducha teléfono, flexible de 1,70 m y soporte articulado.	Wall-mounted thermostatic shower mixer with handshower, 1.70 m flexible shower hose and swivel wall bracket.	Mitigeur thermostatique mural pour douche avec douchette, flexible de 1,70 m et support mural articulé.	Монтируемый в стену термостат для душа с ручным душем, гибким шлангом 1,70 м и поворотным держателем.
------------------	---	--	---	---

Medidas en mm.
Dimensions in mm.
Mesures en mm.
Габариты в мм.

Acabado Cromado.
Available in Chrome.
Finition Chromé.
Отделка Хром.

Targa | Cartucho cerámico / *Ceramic cartridge* / Cartouche céramique / *Керамический картридж*

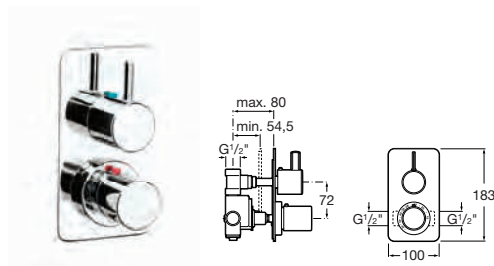
**5A2860C00**

Mezclador termostático empotrable de 1/2" - 1/2" para baño-ducha (40 l/min) con desviador-regulador de caudal a las dos salidas superiores y salida inferior libre

Built-in thermostatic 1/2"-1/2" mixer for bath-shower (40 l/min) with flow diverter-regulator to the two upper outlets and free lower outlet.

Mitigeur thermostatique encastrable de 1/2"-1/2" pour salle de bains-douche (40 l/min) avec inverseur-régulateur de débit aux deux sorties supérieures et à la sortie inférieure libre.

Встраиваемый термостат 1/2"-1/2" для ванны-душа (40 л/мин) с переключателем потока на два верхних выпуска и свободным нижним выпуском.

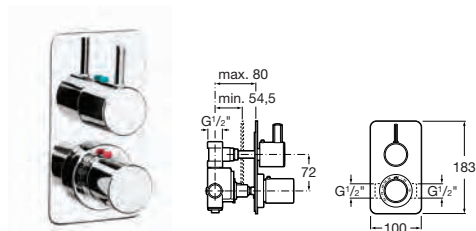
**5A2960C00**

Mezclador termostático empotrable de 1/2"-1/2" para baño o ducha (40 l/min) con llave de cierre (según tipo de instalación deberá colocarse una llave de paso).

1/2"-1/2" built-in thermostatic bath or shower mixer (40 l/min) with built-in shut-off valve (according to the type of installation, a stopcock will have to be fitted).

Mitigeur thermostatique à encastrer de 1/2"-1/2" pour bain ou douche (40 l/min) avec un robinet d'arrêt (en fonction du type d'installation, il faudra aussi mettre un robinet d'arrêt).

Встраиваемый термостат 1/2"-1/2" для ванны или душа (40 л/мин) с встроенным клапаном отключения (запорный кран выбирается в зависимости от типа установки).

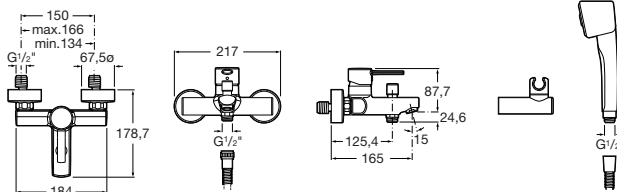
**5A0160C00**

Mezclador exterior con inversor automático con retención para baño-ducha, ducha teléfono, flexible de 1,70 m y soporte articulado.

Wall-mounted bath-shower mixer with automatic diverter with retention, 1.70 m flexible shower hose, handshower and swivel wall bracket.

Mitigeur mural avec inverseur automatique avec rétention pour bain-douche, douchette, flexible de 1,70 m et support mural articulé.

Монтируемый в стену смеситель для ванны-душа с автоматическим переключателем с фиксатором, ручным душем, гибким шлангом 1,70 м и поворотным держателем.

Targa | Cartucho cerámico / *Ceramic cartridge* /
Cartouche céramique / *Керамический картридж*

IC/A

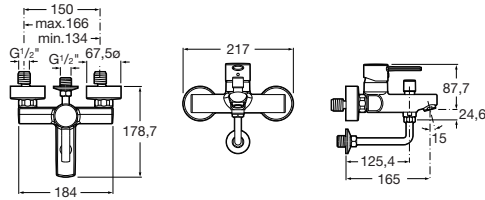

<p>5A1760C00 Mezclador exterior con inversor automático con retención para baño-ducha y codo enlace a pared para instalación de brazo ducha.</p>	<p><i>Wall-mounted bath-shower mixer with automatic diverter with retention and wall elbow for shower head installation.</i></p>	<p>Mitigeur mural avec inverseur automatique avec rétion pour bain-douche et coude mural de jonction pour l'installation de bras de douche.</p>	<p>Монтируемый в стену смеситель для ванны-душа с автоматическим переключателем с фиксатором и соединительной трубкой для установки душевой насадки.</p>
---	--	---	--

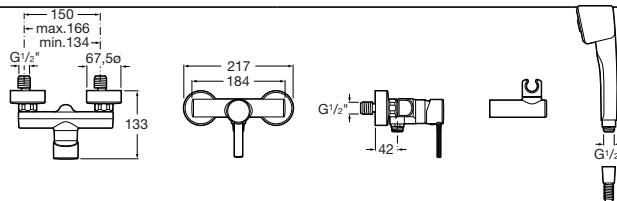

<p>5A2060C00 Mezclador exterior para ducha con ducha teléfono, flexible de 1,50 m y soporte articulado.</p>	<p><i>Wall-mounted shower mixer with 1.50 m flexible shower hose, handshower and swivel wall bracket.</i></p>	<p>Mitigeur mural pour douche avec douchette, flexible de 1,50 m et support mural articulé.</p>	<p>Монтируемый в стену смеситель для душа с ручным душем, гибким шлангом 1,50 м и поворотным держателем.</p>
--	---	---	--

IA IA

Grifería para baño y ducha	Bath-shower mixers	Robinetterie pour bain-douche	Смесители для ванны и душа
----------------------------	--------------------	-------------------------------	----------------------------

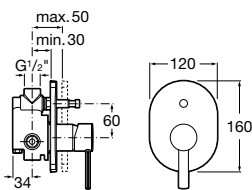

<p>5A0660C00 Mezclador empotrable de 1/2" - 1/2" para baño-ducha. Con inversor automático.</p>	<p><i>1/2" - 1/2" built-in-bath-shower mixer with automatic diverter</i></p>	<p>Mitigeur à encastrer de 1/2" - 1/2" pour bain-douche avec inverseur automatique.</p>	<p>Встраиваемый смеситель 1/2" - 1/2" для ванны-душа с автоматическим переключателем.</p>
---	--	---	---

Medidas en mm.
Dimensions in mm.
Mesures en mm.
Габариты в мм.

Acabado Cromado.
Available in Chrome.
Finition Chromé.
Отделка Хром.

Targa | Cartucho cerámico / Ceramic cartridge /
Cartouche céramique / Керамический картридж

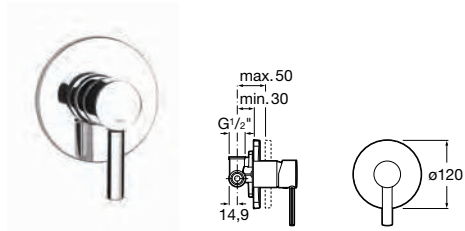

5A2260C00 Mezclador empotrable de 1/2" para baño o ducha. 1/2" built-in-bath-shower mixer. Mitigeur à encastrer de 1/2" pour bain-douche. Встраиваемый смеситель 1/2" для ванны или душа.

Grifería para cocina

Kitchen mixers

Robinetterie pour cuisine

Смесители для кухни



5A8460C00 Mezclador para fregadero con caño alto giratorio, aireador y enlaces de alimentación flexibles. *Monoblock sink mixer with high swivel spout, aerator and flexible supply hoses.* Mitigeur monotrou pour évier à bec mobile haut avec aérateur et raccords d'alimentation flexibles. Смеситель-моноблок для мойки с высоким поворотным смесителем, аэратором и гибкой подводкой.



5A8160C00 Mezclador para fregadero con caño alto giratorio, aireador extraíble, ducha lavavajillas bifunción y enlaces de alimentación flexibles. *Monoblock sink mixer with high swivel spout, retractable aerator, 2-function rinse spray attachment and flexible supply hoses.* Mitigeur pour évier à bec orientable avec aérateur extractible, douche lave-vaisselle bifonction et raccords d'alimentation flexibles. Смеситель-моноблок для раковины с высоким поворотным изливом, выдвигаемым аэратором, 2-функциональным душем и гибкой подводкой.









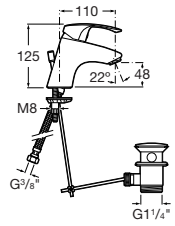
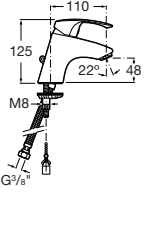

525003000 Manecilla gerontológica. Compatible con todas las griferías de la serie. *Elbow handle. Compatible with all the faucets in the series.* Poignée gérontologique et hospitalière. Compatible avec toutes les robinetteries de la série. Ручка для госпитального смесителя. Совместима со всеми смесителями в этой серии.

Medidas en mm.
Dimensions in mm.
Mesures en mm.
Габариты в мм.

Acabado Cromado.
Available in Chrome.
Finition Chromé.
Отделка Хром.

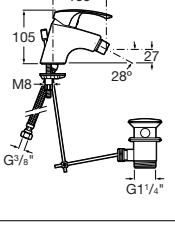
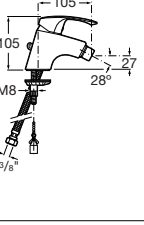
Monodin | Cartucho cerámico / Ceramic cartridge / Cartouche céramique / Керамический картридж



Grifería para lavabo	Basin mixer	Robinetterie pour lavabo	Смеситель для раковины
 			
5a3007c00 Mezclador para lavabo con aireador, desagüe automático y enlaces de alimentación flexibles.	<i>Monoblock basin mixer with aerator, pop-up waste and flexible supply hoses.</i>	Mitigeur monotrou pour lavabo avec aérateur, vidage automatique et raccords d'alimentation flexibles.	<i>Смеситель-моноблок для раковины с аэратором, донным клапаном и гибкой подводкой.</i>
 			
5a3107c00 Mezclador para lavabo con aireador y enlaces de alimentación flexibles.	<i>Basin mixer with aerator and flexible supply connections.</i>	Mitigeur pour lavabo avec mousseur et raccors flexibles d'alimentation.	<i>Смеситель для раковины с аэратором и гибкой подводкой.</i>
			
Grifería para bidé	Bidet mixer	Robinetterie pour bidet	Смеситель для биде
 			
5A6007C00 Mezclador para bidé con regulador de chorro a rótula, desagüe automático y enlaces de alimentación flexibles.	<i>Monoblock bidet mixer with swivel flow regulator, pop-up waste and flexible supply hoses.</i>	Mitigeur monotrou pour bidet avec régulateur de jet à rotule, vidage automatique et raccords d'alimentation flexibles.	<i>Смеситель для биде с шарнирным регулятором потока, донным клапаном и гибкой подводкой.</i>
 			
5A6107C00 Mezclador para bidé con regulador de chorro a rótula y enlaces de alimentación flexibles.	<i>Monoblock bidet mixer with swivel flow regulator and flexible supply hoses.</i>	Mitigeur monotrou pour bidet avec régulateur de jet à rotule et raccords d'alimentation flexibles.	<i>Смеситель для биде с шарнирным регулятором потока и гибкой подводкой.</i>
			

Monodin | Cartucho cerámico / Ceramic cartridge /
Cartouche céramique / Керамический картридж

Grifería para baño y ducha	Bath-shower mixers	Robinetterie pour bain-douche	Смесители для ванны и душа
----------------------------	--------------------	-------------------------------	----------------------------

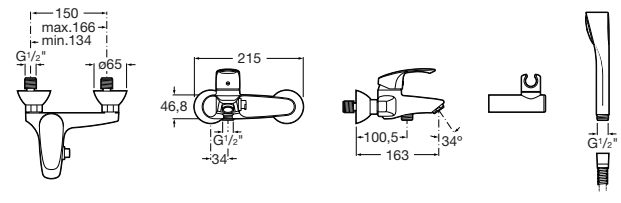

5A0107C00 Mezclador exterior para baño-
ducha con inversor automático
con retención, ducha teléfono,
flexible de 1,70 m y soporte
articulado.

*Wall-mounted bath-shower mixer
with automatic diverter with
retention, 1.70 m flexible shower
hose, handshower and swivel
wall bracket.*

Mitigeur mural avec inverseur
automatique avec rétention pour
bain-douche, douchette, flexible
de 1,70 m et support mural
articulé.

Монтируемый в стену смеситель
для ванны-душа с автоматиче-
ским переключателем с фикса-
тором, ручным душем, гибким
шлангом 1,70 м и поворотным
держателем.

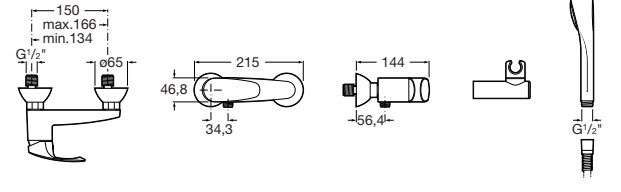

5A2007C00 Mezclador exterior para ducha
con ducha teléfono, flexible de
1,50 m y soporte articulado.

*Wall-mounted shower mixer with
1.50 m flexible shower hose,
handshower and swivel wall
bracket.*

Mitigeur mural pour douche
avec douchette, flexible de 1,50
m et support mural articulé.

Монтируемый в стену смеси-
тель для душа с ручным душем,
гибким шлангом 1,50 м и пово-
ротным держателем.

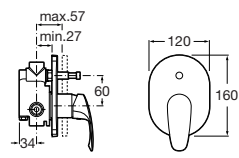
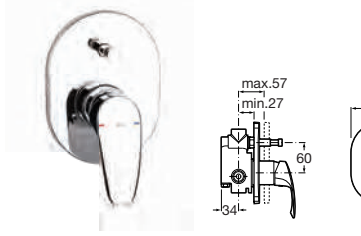

5A0607C00 Mezclador empotrable para
baño-ducha con inversor
automático.

*Built-in bath-shower mixer with
automatic diverter.*

Mitigeur à encastrer de pour
bain-douche avec inverseur
automatique.

Встраиваемый смеситель
для ванны-душа с автоматиче-
ским переключателем.

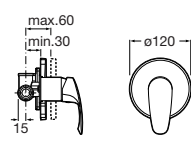
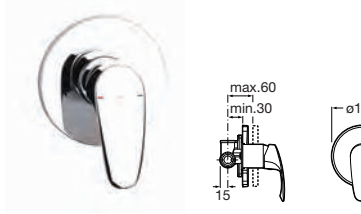

5A2207C00 Mezclador empotrable para
ducha.

Built-in shower mixer.

Mitigeur à encastrer pour douche. Встраиваемый смеситель
для душа.

Medidas en mm. Acabado Cromado.
Dimensions in mm. Available in Chrome.
Mesures en mm. Finition Chromé.
Габариты в мм. Отделка Хром.

Monodin | Cartucho cerámico / Ceramic cartridge /
Cartouche céramique / Керамический картридж

Griferías para cocina

Kitchen mixers

Robinetterie pour cuisine

Смесители для кухни



5A8407C00

Mezclador para fregadero con caño alto giratorio, aireador y enlaces de alimentación flexibles

Sink mixer with high swivel spout, aerator and flexible supply hoses.

Mitigeur pour évier avec bec haut tournant, aérateur et raccords d'alimentation flexibles

Смеситель для мойки с высоким поворотным изливом, аэратором и гибкой подводкой.

IB IA

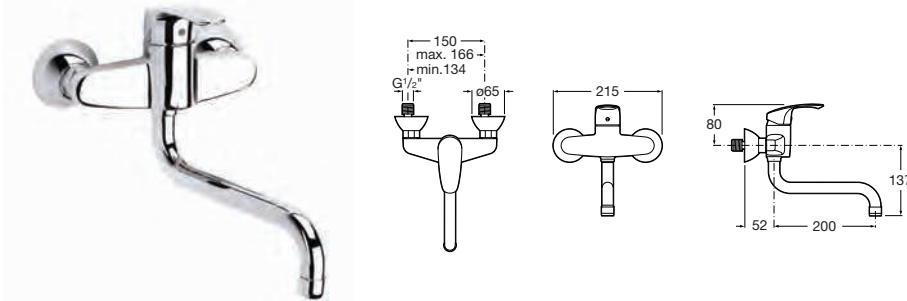

5A7607C00

Mezclador para fregadero con caño inferior giratorio, aireador y enlaces alimentación flexibles

Sink mixer with high swivel spout, aerator and flexible supply hoses.

Mitigeur pour évier avec bec haut tournant, aérateur et raccords d'alimentation flexibles

Смеситель для мойки с высоким поворотным изливом, аэратором и гибкой подводкой.

IB



525003000

Manecilla gerontológica. Compatible con todas las griferías de la serie.

Elbow handle. Compatible with all the faucets in the series.

Poignée gérontologique et hospitalière. Compatible avec toutes les robinetteries de la série.

Ручка для госпитального смесителя. Совместима со всеми смесителями в этой серии.

Victoria | Cartucho cerámico / Ceramic cartridge / Cartouche céramique / Керамический картридж



Grifería para lavabo	Basin mixer	Robinetterie pour lavabo	Смеситель для раковины
----------------------	-------------	--------------------------	------------------------

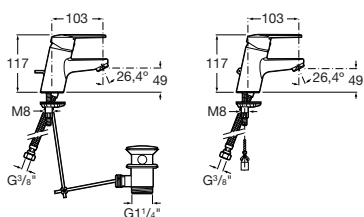

5A3025C00

Mezclador para lavabo con aireador, desagüe automático y enlaces de alimentación flexibles

Monoblock basin mixer with aerator, pop-up waste and flexible supply hoses.

Mitigeur monotrou pour lavabo avec aérateur, vidage automatique et raccords d'alimentation flexibles.

Смеситель-моноблок для раковины с аэратором, донным клапаном и гибкой подводкой воды.



5A3125C00

Mezclador para lavabo con aireador y enlaces de alimentación flexibles.

Monoblock basin mixer with aerator and flexible supply hoses.

Mitigeur monotrou pour lavabo avec aérateur et raccords d'alimentation flexibles.

Смеситель-моноблок для раковины с аэратором, цепочкой и гибкой подводкой воды.



Grifería para bidé	Bidet mixer	Robinetterie pour bidet	Смеситель для биде
--------------------	-------------	-------------------------	--------------------

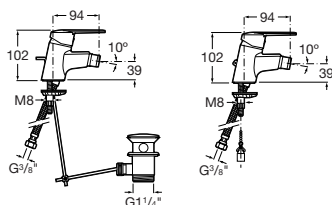

5A6025C00

Mezclador para bidé con regulador de chorro a rótula, desagüe automático y enlaces de alimentación flexibles.

Monoblock bidet mixer with swivel flow regulator, pop-up waste and flexible supply hoses.

Mitigeur monotrou pour bidet avec régulateur de jet à rotule, vidage automatique et raccords d'alimentation flexibles.

Смеситель-моноблок для биде с шарнирным регулятором потока, донным клапаном и гибкой подводкой.



5A6125C00

Mezclador para bidé con regulador de chorro a rótula y enlaces de alimentación flexibles.

Monoblock bidet mixer with swivel flow regulator and flexible supply hoses.

Mitigeur monotrou pour bidet avec régulateur de jet à rotule et raccords d'alimentation flexibles.

Смеситель-моноблок для биде с шарнирным регулятором потока и гибкой подводкой.



Victoria | Cartucho cerámico / *Ceramic cartridge* /
Cartouche céramique / *Керамический картридж*

**Grifería para
baño y ducha**

**Bath-shower
mixers**

**Robinetterie pour
bain-douche**

**Смесители для ванны
и душа**

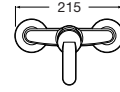
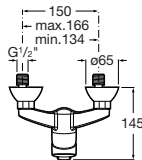

5A2025C00

Mezclador exterior para ducha con ducha teléfono, flexible de 1,50 m y soporte articulado.

Wall-mounted shower mixer with 1.50 m flexible shower hose, handshower and swivel wall bracket.

Mitigeur mural pour douche avec douchette, flexible de 1,50 m et support mural articulé.

Монтируемый в стену смеситель для душа с ручным душем, гибким шлангом 1,50 м и поворотным держателем.

IA IA

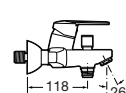
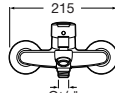
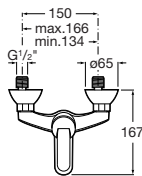

5A0125C00

Mezclador exterior para bañoducha con inversor automático con retención, ducha teléfono, flexible de 1,70 m y soporte articulado.

Wall-mounted bath-shower mixer with automatic diverter with retention, 1.70 m flexible shower hose, handshower and swivel wall bracket.

Mitigeur mural avec inverseur automatique avec rétention pour bain-douche, douchette, flexible de 1,70 m et support mural articulé.

Монтируемый в стену смеситель для ванны-душа с автоматическим переключателем с фиксатором, ручным душем, гибким шлангом 1,70 м и поворотным держателем.

ID/A

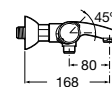
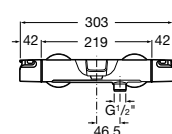
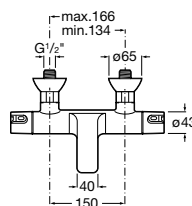

5A1118C00

Griferías termostática exterior para bañera, con desviador-regulador de caudal.

External wall-mounted thermostatic mixer for bath, with diverter-flow regulator.

Mitigeur thermostatique mural pour baignoire, avec inverseur-régulateur de débit et clapet anti-retour.

Наружный монтируемый в стену термостат для ванны с автоматическим переключателем потока.

Victoria | Cartucho cerámico / *Ceramic cartridge* /
Cartouche céramique / *Керамический картридж*

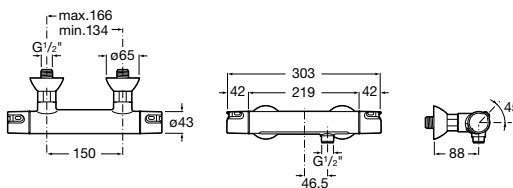

5A1318C00

Mezclador termostático exterior para ducha con ducha teléfono, flexible de 1,70 m y soporte articulado.

Wall-mounted thermostatic shower mixer with handshower, 1.70 m flexible shower hose and swivel wall bracket.

Mitigeur thermostatique mural pour douche avec douchette, flexible de 1,70 m et support mural articulé.

Монтируемый в стену термостат для душа с ручным душем, гибким шлангом 1,70 м и поворотным держателем.

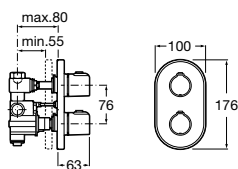

5A2918C00

Mezclador termostático empotrable de 1/2"-1/2" (20 l/min) con regulación de caudal e inversor automático para baño-ducha (no requiere llaves de paso adicionales).

1/2"-1/2" built-in thermostatic mixer (20 l/min) with flow regulator and automatic diverter for bath-shower (no additional stopcocks are required).

Mitigeur thermostatique à encastrer de 1/2"-1/2" (20 l/min) à régulation de débit et muni d'un inverseur bain-douche (n'a pas besoin de robinets d'arrêt supplémentaires).

Встраиваемый термостат 1/2"-1/2" (20 л/мин) с регулятором потока с автоматическим переключателем на ванну-душ (дополнительные запорные краны не требуются).

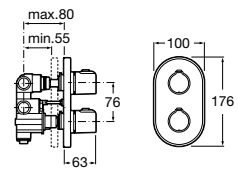

5A2818C00

Mezclador termostático empotrable de 1/2"-1/2" (13 l/min) con regulación de caudal para baño y/o ducha (no requiere llaves de paso adicionales).

1/2"-1/2" built-in thermostatic mixer (13 l/min) with flow regulator for bath and/or shower (no additional stopcocks are required).

Mitigeur thermostatique à encastrer de 1/2"-1/2" (13 l/min) à débit réglable pour baignoire et/ou douche (n'a pas besoin de robinets d'arrêt supplémentaires).

Встраиваемый термостат 1/2"-1/2" (13 л/мин) с регулятором потока ванна-душ (дополнительные запорные краны не требуются).

Grifería para cocina

Kitchen mixers

Robinetterie pour cuisine

Смесители для кухни

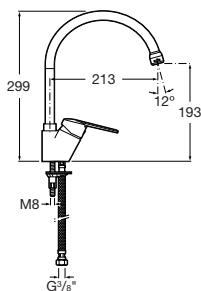

5A8425C00

Mezclador para fregadero con caño alto giratorio, aireador y enlaces de alimentación flexibles.

Monoblock sink mixer with high swivel spout, aerator and flexible supply hoses.

Mitigeur monotrou pour évier à bec mobile haut avec aérateur et raccords d'alimentation flexibles.

Смеситель-моноблок для мойки с высоким поворотным изливом, аэратором и гибкой подводкой.



Medidas en mm.
Dimensions in mm.
Mesures en mm.
Габариты в мм.

Acabado Cromado.
Available in Chrome.
Finition Chromé.
Отделка Хром.

Victoria | Cartucho cerámico / *Ceramic cartridge* /
Cartouche céramique / *Керамический картридж*

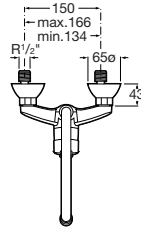
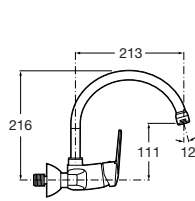

5A7625C00

Mezclador exterior para fregadero con caño superior giratorio y aireador.

Wall-mounted sink mixer with superior swivel spout and aerator.

Mitigeur mural pour évier à bec mobile supérieur avec aérateur.

Монтируемый в стену смеситель для мойки с верхним поворотным изливом и аэра- тором.

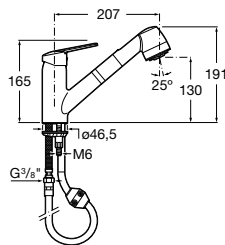

5A8125C00

Mezclador para fregadero con caño giratorio, ducha lavavajillas extraíble y enlaces de alimentación flexibles.

Monoblock sink mixer with swivel spout, retractable rinse spray attachment and fl exible supply hoses.

Mitigeur monotrou pour évier à bec mobile avec douchette lave-vaisselle extractible et raccords d'alimentation flexibles.

Смеситель-моноблок для мойки с поворотным изливом, выдвигаемым душем и гибкой подводкой.

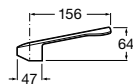

525003000





Manecilla gerontológica. Compatible con todas las griferías de la serie.

Elbow handle. Compatible with all the faucets in the series.

Poignée gérontologique et hospitalière. Compatible avec toutes les robinetteries de la série.

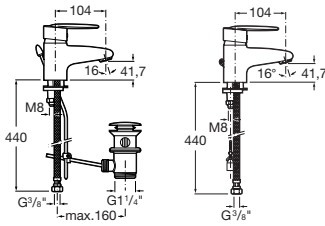
Ручка для госпитального смесителя. Совместима со всеми смесителями из этой серии.

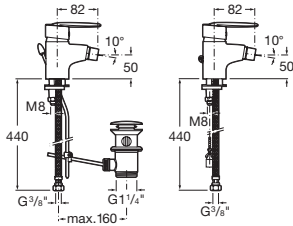
Vectra

	Grifería para lavabo	Basin mixer	Robinetterie pour lavabo	Смеситель для раковины
				
5A3061C00	Mezclador para lavabo con aireador, desagüe automático y enlaces de alimentación flexibles.	<i>Monoblock basin mixer with aerator, pop-up waste and flexible supply hoses.</i>	Mitigeur monotrou pour lavabo avec aérateur, vidage automatique et raccords d'alimentation flexibles.	Смеситель-моноблок с аэратором, донным клапаном и гибкой подводкой воды.
5A3161C00	Mezclador para lavabo con aireador, tragacadenilla y enlaces de alimentación flexibles.	<i>Monoblock basin mixer with aerator, retractable chain and flexible supply hoses.</i>	Mitigeur monotrou pour lavabo avec aérateur, chaînette rétractable et raccords d'alimentation flexibles.	Смеситель-моноблок с аэратором, цепочкой и гибкой подводкой воды.
				
	Grifería para bidé	Bidet mixer	Robinetterie pour bidet	Смеситель для биде
				
5A6061C00	Mezclador para bidé con regulador de chorro a rótula, desagüe automático y enlaces de alimentación flexibles.	<i>Monoblock bidet mixer with swivel flow regulator, pop-up waste and flexible supply hoses.</i>	Mitigeur monotrou pour bidet avec régulateur de jet à rotule, vidage automatique et raccords d'alimentation flexibles.	Смеситель-моноблок для биде с шарнирным регулятором потока, донным клапаном и гибкой подводкой воды.
5A6161C00	Mezclador para bidé con regulador de chorro a rótula, tragacadenilla y enlaces de alimentación flexibles.	<i>Monoblock bidet mixer with swivel flow regulator, retractable chain and flexible supply hoses.</i>	Mitigeur monotrou pour bidet avec régulateur de jet à rotule, chaînette rétractable et raccords d'alimentation flexibles.	Смеситель-моноблок для биде с шарнирным регулятором потока, цепочкой и гибкой подводкой воды.
				

Vectra

Grifería para baño y ducha	Bath-shower mixers	Robinetterie pour bain-douche	Смесители для ванны и душа
----------------------------	--------------------	-------------------------------	----------------------------

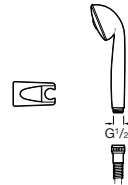
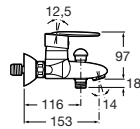
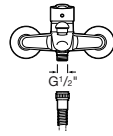
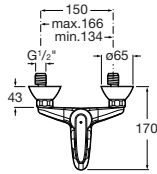

5A0161C00

Mezclador exterior con inversor automático con retención para baño-ducha, ducha teléfono, flexible de 1,70 m y soporte articulado.

Wall-mounted bath-shower mixer with automatic diverter with retention, 1.70 m flexible shower hose, handshower and swivel wall bracket.

Mitigeur mural avec inverseur automatique avec rétention pour bain-douche, douchette, flexible de 1,70 m et support mural articulé.

Монтируемый в стену смеситель для ванны и душа с автоматическим переключателем с фиксатором, гибким душевым шлангом 1,70 м, ручным душем и поворотным держателем.

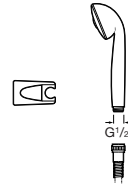
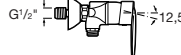
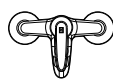
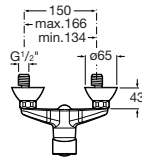

5A2061C00

Mezclador exterior para ducha con ducha teléfono, flexible de 1,50 m y soporte articulado.

Wall-mounted shower mixer with 1.50 m flexible shower hose, handshower and swivel wall bracket.

Mitigeur mural pour douche avec douchette, flexible de 1,50 m et support mural articulé.

Монтируемый в стену смеситель для душа с гибким душевым шлангом 1,50 м, ручным душем и поворотным держателем.

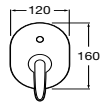
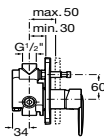

5A0661C00

Mezclador empotrable de 1/2" para baño-ducha. Con inversor automático.

1/2" built-in bath-shower mixer with automatic diverter.

Mitigeur à encastrer de 1/2" pour bain-douche avec inverseur automatique.

1/2" встраиваемый смеситель для ванны и душа с автоматическим переключателем.

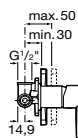

5A2261C00

Mezclador empotrable de 1/2" para baño o ducha.

1/2" built-in bath or shower mixer.

Mitigeur à encastrer de 1/2" pour bain ou douche.

1/2" встраиваемый смеситель для ванны или душа.



Vectra

Grifería para cocina

Kitchen mixers

Robinetterie pour cuisine

Смесители для мойки

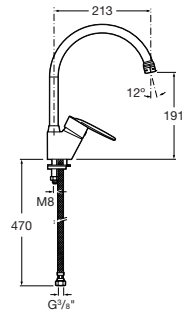

5A8461C00

Mezclador para fregadero con caño alto giratorio, aireador y enlaces de alimentación flexibles.

Monoblock sink mixer with high swivel spout, aerator and flexible supply hoses.

Mitigeur monotrou pour évier à bec mobile haut avec aérateur et raccords d'alimentation flexibles.

Смеситель-моноблок для мойки с высоким подвижным изливом, аэратором и гибкой подводкой воды.

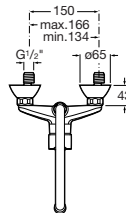
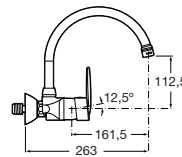

5A7661C00

Mezclador exterior para fregadero con caño giratorio superior y aireador.

Wall-mounted sink mixer with superior swivel spout and aerator.

Mitigeur mural pour évier à bec mobile supérieur avec aérateur.

Монтируемый в стену смеситель для мойки с верхним подвижным изливом и аэратором.



Griferías bimando

Dual control tap fittings

Robinetterie bicommande

Двухвентильные смесители



Grifería de 1/4 de vuelta	335	Betap
1/4 Turn mixer fittings	337	Loft Elite
Robinetterie de 1/4 tour		
Смесители на 1/4 оборота		

Grifería de 1/2 vuelta	340	Loft
1/2 Turn mixer fittings	346	Florentina
Robinetterie de 1/2 tour	349	Gante
Смесители на 1/2 оборота		

Grifería convencional	351	Element
Conventional fitting	353	Brava
Mélangeur à clapet		
Традиционные смесители		



Betap



Grifería para lavabo

Basin mixers

Mélangeurs pour lavabo

Смесители для раковины

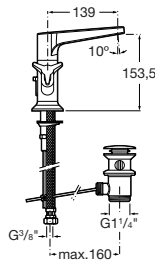

5A3044C00

Mezclador para lavabo con caño alto giratorio, aireador, desagüe automático y enlaces de alimentación flexibles.

Monoblock basin mixer with high swivel spout, aerator, pop-up waste and flexible supply hoses.

Mélangeur monotrou pour lavabo à bec mobile haut avec aérateur, vidage automatique et raccords d'alimentation flexibles.

Смеситель-моноблок для раковины в высоком подвижном изливом, аэратором, донным клапаном и гибкой подводкой воды.

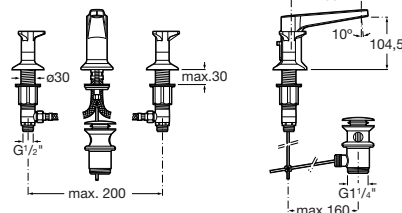

5A4444C00

Grifería mezcladora para lavabo con caño central giratorio, aireador, desagüe automático y enlaces de alimentación flexibles.

Deck-mounted with central swivel spout, aerator, pop-up waste and flexible supply hoses.

Mélangeur trois trous sur gorge pour lavabo à bec mobile avec aérateur, vidage automatique et raccords d'alimentation flexibles.

Монтируемый на раковину смеситель с центральным подвижным изливом, аэратором, донным клапаном и гибкой подводкой воды.

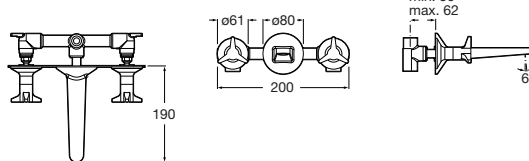

5A4744C00

Mezclador empotrable para lavabo con aireador.

Wall built-in basin mixer with aerator.

Mélangeur à encastrer pour lavabo.

Монтируемый в стену смеситель для раковины с аэратором.

Grifería para bidé

Bidet mixer

Mélangeur pour bidet

Смеситель для биде

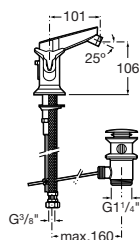

5A6044C00





Mezclador para bidé con regulador de chorro a rótula, desagüe automático y enlaces de alimentación flexibles.

Monoblock bidet mixer with swivel flow regulator, pop-up waste and flexible supply hoses.

Mélangeur monotrou pour bidet avec régulateur de jet à rotule, vidage automatique et raccords d'alimentation flexibles.

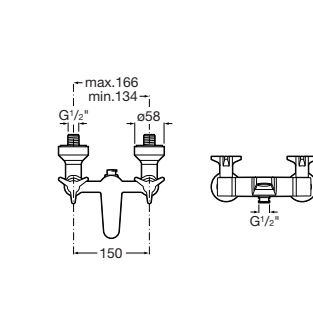
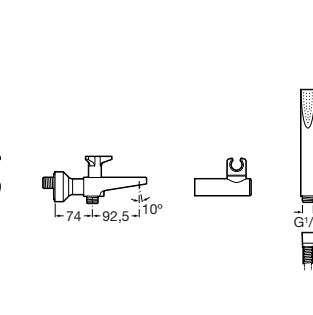
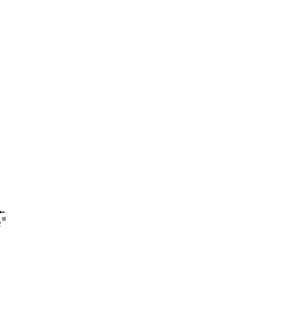
Смеситель-моноблок для биде с шарнирным регулятором потока, донным клапаном и гибкой подводкой воды.

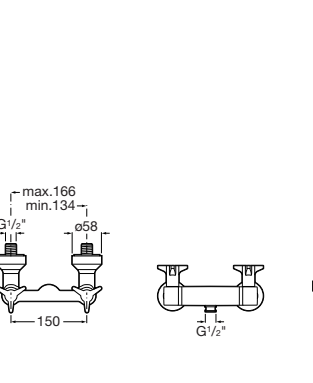
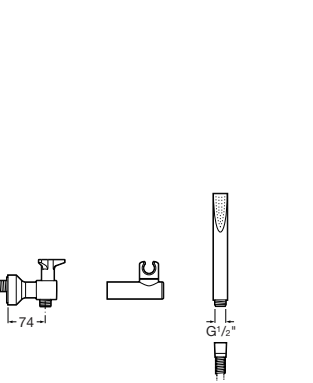
Betap

Grifería para baño y ducha	Bath-shower mixers	Mélangeurs pour bain-douche	Смесители для ванны и душа
			
<p>5A0144C00 Mezclador exterior para baño- ducha con inversor automático con retención, ducha, teléfono, flexible de 1,70 m y soporte articulado.</p>	<p><i>Exterior mixer for bath-shower with automatic diverter with retention, shower, telephone, 1.70 m flexible hose and articulated support.</i></p>	<p>Mitigeur extérieur pour salle de bains-douche avec inverseur automatique à retenue, douchette, flexible de 1,70 m et support articulé.</p>	<p><i>Наружный смеситель для ван- ны-душа с автоматическим переключателем с фиксато- ром, ручным душем, гибким шлангом 1,70 м и поворотным держателем.</i></p>
			
<p>5A2044C00 Mezclador exterior para ducha con ducha teléfono, flexible de 1,70 m y soporte articulado.</p>	<p><i>Wall-mounted shower mixer with 1.70 m flexible shower hose conical nut, and swivel wall bracket.</i></p>	<p>Mélangeur mural pour douche avec douchette, flexible de 1,70 m et support mural articulé.</p>	<p><i>Монтируемый в стену сме- ситель для душа с ручным душом, гибким шлангом 1,70 м и поворотным держателем.</i></p>

Loft Elite



Grifería para lavabo

Basin mixers

Mélangeurs pour lavabo

Смесители для раковины

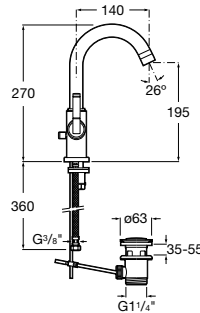
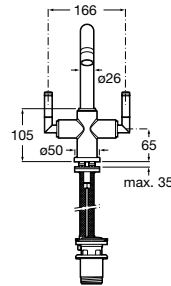

5A3051C00

Mezclador para lavabo con caño alto giratorio, aireador, desagüe automático y enlaces de alimentación flexibles.

Monoblock basin mixer with high swivel spout, aerator, pop-up waste and flexible supply hoses.

Mélangeur monotrou pour lavabo à bec mobile haut avec aérateur, vidage automatique et raccords d'alimentation flexibles.

Смеситель-моноблок для раковины с высоким подвижным изливом, аэратором, донным клапаном и гибкой подводкой.

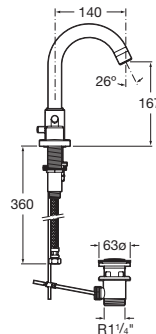
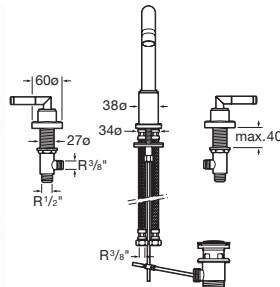

5A4451C00

Grifería mezcladora para lavabo con caño central giratorio, aireador, desagüe automático y enlaces de alimentación flexibles.

Deck-mounted with central swivel spout, aerator, pop-up waste and flexible supply hoses.

Mélangeur trois trous sur gorge pour lavabo à bec mobile avec aérateur, vidage automatique et raccords d'alimentation flexibles.

Монтируемый на раковину смеситель с центральным подвижным изливом, донным клапаном и гибкой подводкой.

P-IX 18621/IA

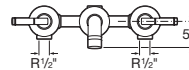
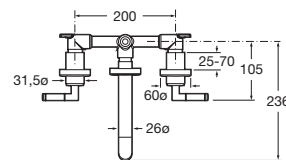

5A4751C00





Mezclador empotrable a pared para lavabo con aireador y caño de 190 mm.

Wall built-in basin mixer with aerator and 190 mm spout.

Mélangeur à encastrer pour lavabo avec aérateur et bec de 190 mm.

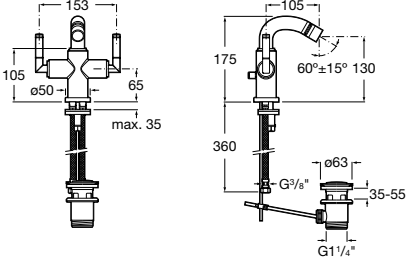
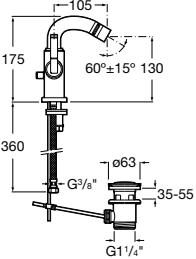
Монтируемый на стену смеситель для раковины с аэратором и изливом 190 мм.

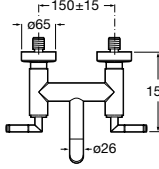
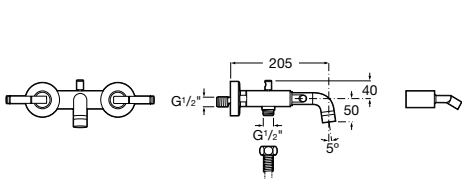
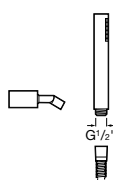
Loft Elite

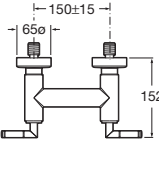
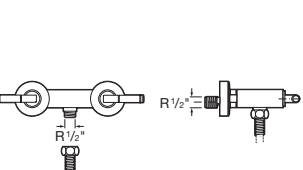
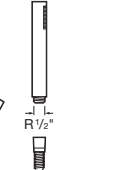
Grifería para bidé	Bidet mixer	Mélangeur pour bidet	Смеситель для биде
			
<p>5A6051C00 Mezclador para bidé con regulador de chorro a rótula, desagüe automático y enlaces de alimentación flexibles.</p>	<p><i>Monoblock bidet mixer with swivel flow regulator, pop-up waste and flexible supply hoses.</i></p>	<p>Mélangeur monotrou pour bidet avec régulateur de jet à rotule, vidage automatique et raccords d'alimentation flexibles.</p>	<p>Смеситель-моноблок для биде с подвижным регулятором потока, донным клапаном и гибкой подводкой.</p>
Grifería para baño y ducha	Bath-shower mixers	Mélangeurs pour bain-douche	Смесители для ванны и душа
			
<p>5A0151C00 Mezclador exterior con inversor automático con retención para baño-ducha, ducha teléfono, flexible de 1,75 m con terminal cónico y soporte articulado.</p>	<p><i>Wall-mounted bath-shower mixer with automatic diverter with retention, 1.75 m flexible shower hose conical nut, handshower and swivel wall bracket.</i></p>	<p>Mélangeur mural avec inverseur automatique avec rétention pour bain-douche, douchette, flexible de 1,75 m à bout conique et support mural articulé.</p>	<p>Монтируемый в стену смеситель для ванны и душа с автоматическим переключателем с фиксатором, гибким душевым шлангом 1,75 м, конусообразной насадкой, ручным душем и поворотным держателем.</p>
			
<p>5A2051C00 Mezclador exterior para ducha con ducha teléfono, flexible de 1,50 m con terminal cónico y soporte articulado.</p>	<p><i>Wall-mounted shower mixer with 1.50 m flexible shower hose conical nut, handshower and swivel wall bracket.</i></p>	<p>Mélangeur mural pour douche avec douchette, flexible de 1,50 m à bout conique et support mural articulé.</p>	<p>Монтируемый в стену смеситель для душа с гибким душевым шлангом 1,50 м, конусообразной насадкой, ручным душем и поворотным держателем.</p>

Loft Elite

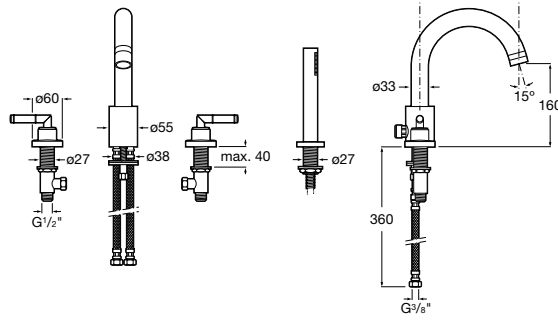

5A0951C00

Grifería mezcladora de repisa para baño con caño alto central, inversor para bañoducha, ducha teléfono y flexible de 1,75 m.

Deck-mounted bath mixer with high central spout, bath-shower diverter, handshower and 1.75 m flexible shower hose.

Mélangeur quatre trous sur gorge pour bain avec inverseur pour bain-douche, douchette et flexible de 1,75 m.

Монтируемый на край ванны смеситель с высоким центральным изливом, переключателем на ванну/душ, ручным душем и гибким душевым шлангом 1,75 м.

Grifería para cocina

Kitchen mixer

Mélangeur pour cuisine

Смеситель для кухни

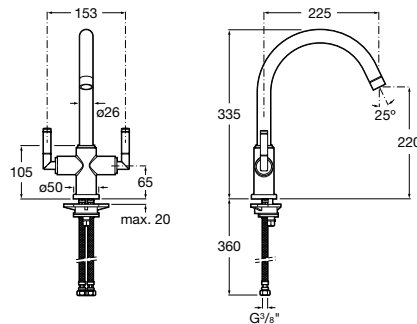

5A8451C00

Mezclador para fregadero con caño alto giratorio, aireador y enlaces de alimentación flexibles.

Monoblock sink mixer with high swivel spout, aerator and flexible supply hoses.

Mélangeur monotrou pour évier à bec mobile haut avec aérateur et raccords d'alimentation flexibles.

Смеситель-моноблок для мойки с высоким подвижным изливом, аэратором и гибкой подводкой воды.

Loft



Grifería para lavabo

Basin mixers

Mélangeurs pour lavabo

Смесители для раковины

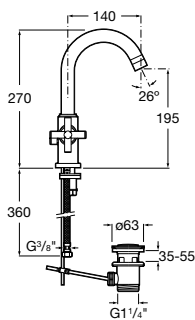
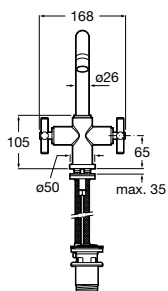

5A3043C00

Mezclador para lavabo con caño alto giratorio, aireador, desagüe automático y enlaces de alimentación flexibles.

Monoblock basin mixer with high swivel spout, aerator, pop-up waste and flexible supply hoses.

Mélangeur monotrou pour lavabo à bec mobile haut avec aérateur, vidage automatique et raccords d'alimentation flexibles.

Смеситель-моноблок для раковины с высоким подвижным изливом, аэратором, донным клапаном и гибкой подводкой воды.

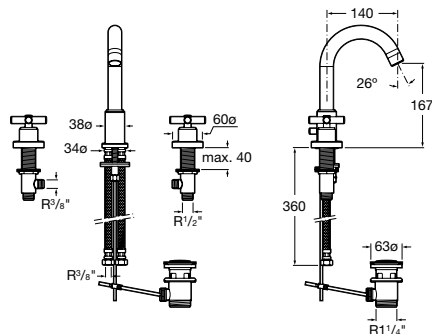

5A4443C00

Grifería mezcladora para lavabo con caño central giratorio, aireador, desagüe automático y enlaces de alimentación flexibles.

Deck-mounted basin mixer with central swivel spout, aerator, pop-up waste and flexible supply hoses.

Mélangeur trois trous sur gorge pour lavabo à bec mobile avec aérateur, vidage automatique et raccords d'alimentation flexibles.

Монтируемый на край раковины смеситель с центральным подвижным изливом, аэратором, донным клапаном и гибкой подводкой воды.

P-IX 18621/IA

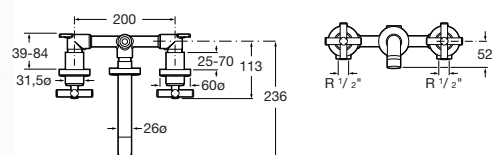

5A4743C00

Mezclador empotrable a pared para lavabo con aireador y caño de 190 mm.

Wall built-in basin mixer with aerator and 190 mm spout.

Mélangeur mural à encastrer pour lavabo avec aérateur et bec de 190 mm.

Монтируемый в стену смеситель для раковины с аэратором и изливом 190 мм.

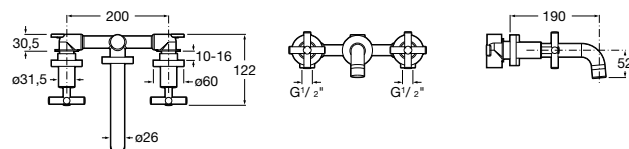

5A4643C00

Mezclador empotrable para lavabo con respaldo con aireador y caño de 190 mm.

Built-in mixer for basin with fitting with aerator and 190 mm spout.

Mélangeur à encastrer pour lavabo avec dossier avec aérateur et bec de 190 mm.

Встраиваемый смеситель для раковины с фартуком с аэратором и изливом 190 мм.

Loft

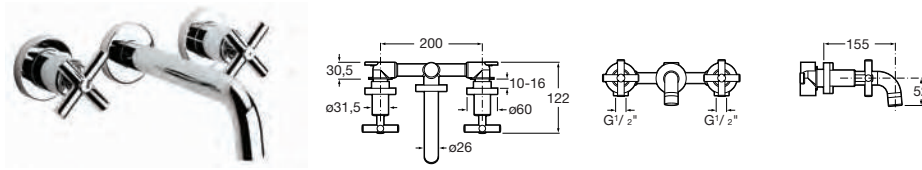

5A4543C00

Mezclador empotrable para lavabo con respaldo con aireador y caño de 155 mm.

Built-in mixer for basin with fitting with aerator and 155 mm spout.

Mélangeur à encastrer pour lavabo avec dossier avec aérateur et bec de 155 mm.

Встраиваемый смеситель с аэратором и изливом 155 мм для раковины с фартуком.

Grifería para bidé

Bidet mixer

Mélangeur pour bidet

Смеситель для биде

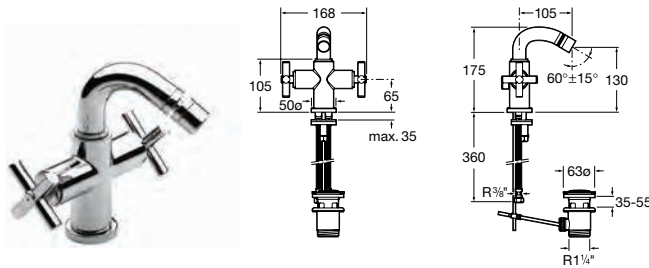

5A6043C00

Mezclador para bidé con regulador de chorro a rótula, desagüe automático y enlaces de alimentación flexibles.

Monoblock bidet mixer with swivel flow regulator, pop-up waste and flexible supply hoses.

Mélangeur monotrou pour bidet avec régulateur de jet à rotule, vidage automatique et raccords d'alimentation flexibles.



Смеситель для биде с шарнирным регулятором потока, донным клапаном и гибкой подводкой.



Medidas en mm.
Dimensions in mm.
Mesures en mm.
Габариты в мм.

Acabado Cromado.
Available in Chrome.
Finition Chromé.
Отделка Хром.

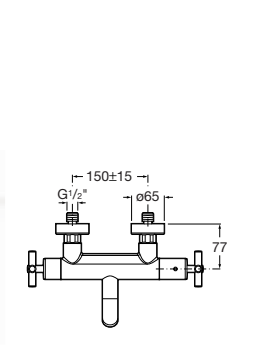
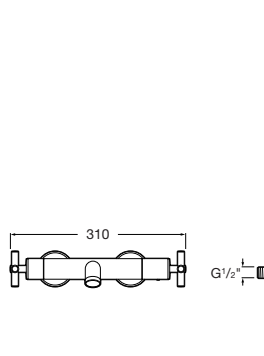
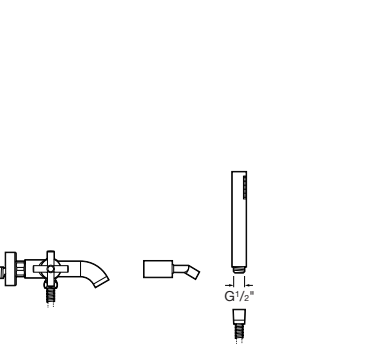
Loft

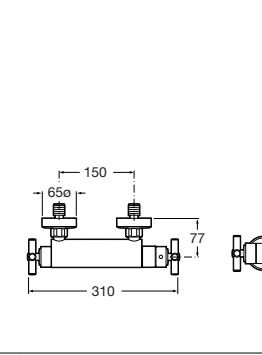
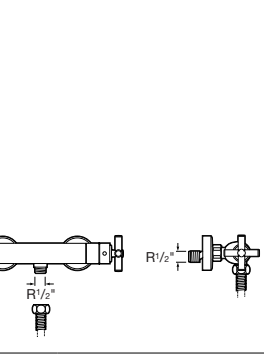
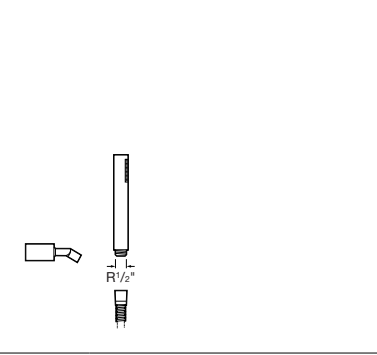
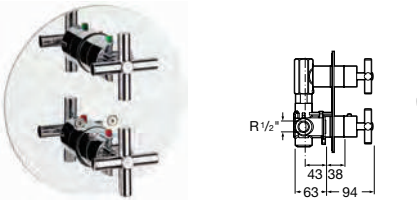
Grifería para baño y ducha	Bath-shower mixers	Robinetterie pour bain-douche	Смесители для ванны и душа
			
<p>5A1143C00 Mezclador termostático exterior con desviador-regulador de caudal para baño-ducha, ducha teléfono, flexible de 1,70 m y soporte articulado.</p>	<p><i>Wall-mounted thermostatic bath-shower mixer with diverter-flow regulator, 1.70 m flexible shower hose, handshower and swivel wall bracket.</i></p>	<p>Mitigeur thermostatique mural avec inverseur-régulateur de débit pour bain-douche, douchette, flexible de 1,70 m et support mural articulé.</p>	<p>Монтируемый в стену термостат для ванны и душа с переключателем потока, гибким душевым шлангом 1,70 м, ручным душем и поворотным держателем.</p>
			
<p>5A1343C00 Mezclador termostático exterior para ducha con ducha teléfono, flexible de 1,50 m y soporte articulado.</p>	<p><i>Wall-mounted thermostatic shower mixer with 1.50 m flexible shower hose, handshower and swivel wall bracket.</i></p>	<p>Mitigeur thermostatique mural pour douche avec douchette, flexible de 1,50 m et support mural articulé.</p>	<p>Монтируемый в стену термостат для душа с гибким душевым шлангом 1,50 м, ручным душем и поворотным держателем.</p>
	<p><i>1/2"-1/2" built-in thermostatic bath or shower mixer (30 l/min) with built-in shut-off valve for shower and free outlet to bath (according to the type of installation, a stopcock will have to be fitted).</i></p>	<p>Mitigeur thermostatique à encastrer de 1/2"-1/2" pour bain ou douche (30 l/min) avec un robinet d'arrêt incorporé à la sortie libre du bain (en fonction du type d'installation, il faudra aussi mettre un robinet d'arrêt).</p>	<p>1/2"-1/2" встраиваемый термостат для ванны или душа (30 л/мин) с встроенным клапаном отключения для душа и свободным выпуском в ванну (запорный кран выбирается в зависимости от типа инсталляции).</p>

Loft

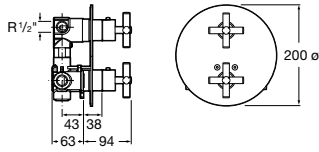
**5A0643C00**

Mezclador termostático empotrable de 1/2"-1/2" para baño o ducha (25 l/min) con desviador-regulador de caudal a las dos salidas superiores. Libre salida baño.

1/2"-1/2" built-in thermostatic bath or shower mixer (25 l/min) with diverter-flow regulator for the two top outlets. With free outlet to bath.

Mitigeur thermostatique à encastrer de 1/2"-1/2" pour bain ou douche (25 l/min) avec inverseur-régulateur de débit incorporé par deux sorties supérieures. Sortie libre du bain.

1/2"-1/2" встраиваемый термостат для ванны или душа (25 л/мин) с переключателем потока на два верхних выпуска. Со свободным выпуском в ванну.

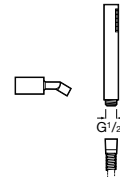
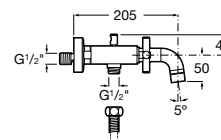
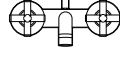
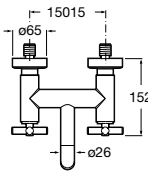
**5A0143C00**

Mezclador exterior con inversor automático con retención para baño-ducha, ducha teléfono, flexible de 1,75 m con terminal cónico y soporte articulado.

Wall-mounted bath-shower mixer with automatic diverter with retention, 1.75 m flexible shower hose conical nut, handshower and swivel wall bracket.

Mélangeur mural avec inverseur automatique avec rétention pour bain-douche, douchette, flexible de 1,75 m à bout conique et support mural articulé.

Монтируемый в стену смеситель для ванны и душа с автоматическим переключателем с фиксатором, гибким душевым шлангом 1,75 м, конусообразной насадкой, ручным душем и поворотным держателем.

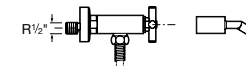
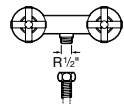
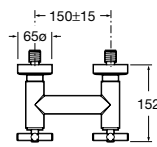
**5A2043C00**

Mezclador exterior para ducha, con ducha teléfono, flexible de 1,50 m con terminal cónico y soporte articulado.

Wall-mounted shower mixer, 1.50 m flexible shower hose conical nut, handshower and swivel wall bracket.

Mélangeur mural pour douche avec douchette, flexible de 1,50 m à bout conique et support mural articulé.

Монтируемый в стену смеситель для душа с гибким душевым шлангом 1,50 м, конусообразной насадкой, ручным душем и поворотным держателем.

Loft

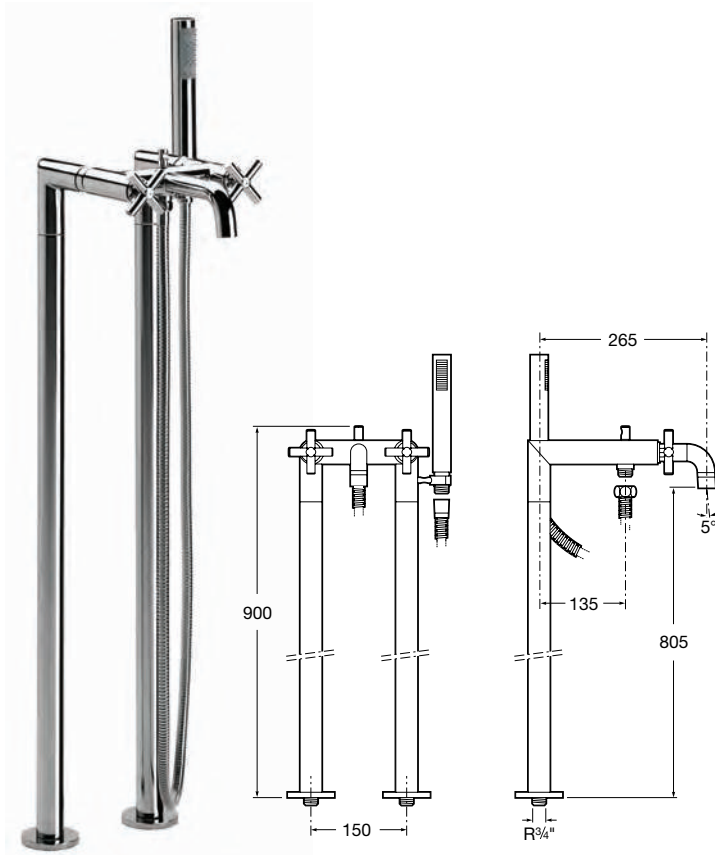

5A2743C00 Mezclador exterior con inversor automático para baño-ducha, ducha teléfono, flexible de 1,75 m, soporte articulado y columnas verticales de alimentación.

External bath-shower mixer with automatic diverter, 1.75 m flexible shower hose, handshower, swivel wall bracket and floor pillar leg.

Mélangeur extérieur avec inverseur automatique pour bain-douche, douchette, flexible de 1,75 m, support mural articulé et colonnes verticales d'alimentation.

Наружный смеситель для ванны и душа с автоматическим переключателем, гибким душевым шлангом 1,75 м, ручным душем, поворотным держателем и вертикальными колонками подвода воды.

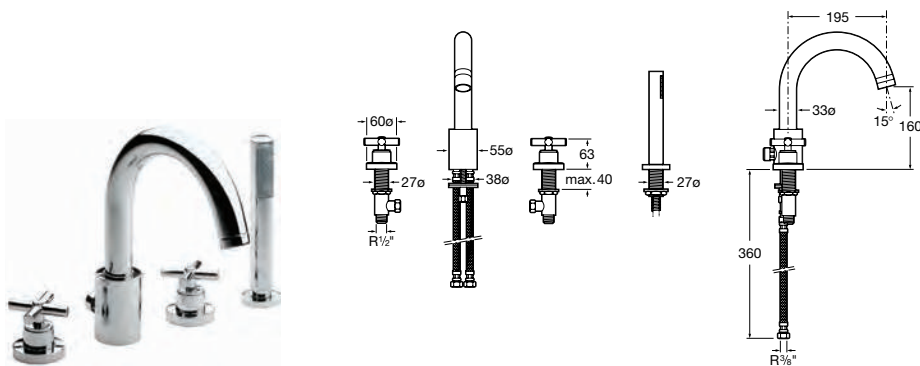

5A0943C00 Grifería mezcladora de repisa con caño central alto con inversor para baño-ducha, ducha teléfono y flexible de 1,75 m.

Deck-mounted high neck bath-shower spout with diverter, handshower and 1.75 m flexible shower hose.

Mélangeur quatre trous sur gorge à bec haut avec inverseur pour bain-douche, douchette et flexible de 1,75 m.

Монтируемый на край ванны смеситель с высоким изливом для ванны и душа, с переключателем, ручным душем и гибким душевым шлангом 1,75 м.

Loft

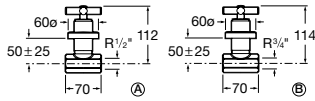

	Llave de paso. 1/2"	Built-in valve. 1/2"	Robinet d'arrêt. 1/2"	Встраиваемый клапан. 1/2"
5A1543C00 A	Índice F (frío).	F index (cold).	Index F (froid).	F-указатель (холодная).
5A1843C00 A	Índice C (caliente).	C index (warm).	Index C (chaud).	C-указатель (горячая).
	3/4"	3/4"	3/4"	3/4"
5A1643C00 B	Índice F (frío).	F index (cold).	Index F (froid).	F-указатель (холодная).
5A1943C00 B	Índice C (caliente).	C index (warm).	Index C (chaud).	C-указатель (горячая).

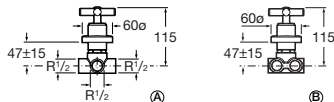

5A9043C00 A	Inversor empotrable de 1/2" (4 bocas) para baño o ducha.	1/2" built-in diverter (4 way) for bath or shower.	Inverseur à encastrer de 1/2" (4 voies) pour bain ou douche.	1/2" встраиваемый переключатель (4 положения) для ванны или душа.
5A9143C00 B	Inversor empotrable de 1/2" (5 bocas) para baño o ducha.	1/2" built-in diverter (5 way) for bath or shower.	Inverseur à encastrer de 1/2" (5 voies) pour bain ou douche.	1/2" встраиваемый переключатель (5 положений) для ванны или душа.

Grifería para cocina

Kitchen mixer

Mélangeur pour cuisine

Смеситель для кухни

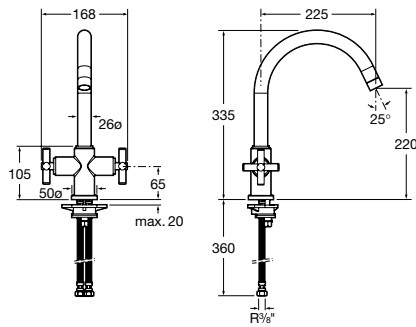

5A8443C00	Mezclador para fregadero con caño alto giratorio, aireador y enlaces de alimentación flexibles.	Monoblock sink mixer with high swivel spout, aerator and flexible supply hoses.	Mélangeur monotrou pour évier à bec mobile haut avec aérateur et raccords d'alimentation flexibles.	Смеситель-моноблок для мойки с высоким изливом, аэратором и гибкой подводкой воды.
-----------	---	---	---	--

Florentina



Grifería para lavabo

Basin mixers

Mélangeurs pour lavabo

Смесители для раковины

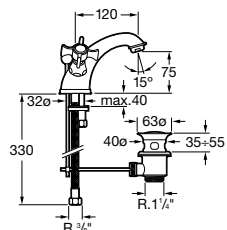

5072118A0

Mezclador para lavabo con aireador, desagüe automático y enlaces de alimentación flexibles.

Monoblock basin mixer with aerator, pop-up waste and flexible supply hoses.

Mélangeur monotrou pour lavabo avec aérateur, vidage automatique et raccords d'alimentation flexibles.

Смеситель-моноблок для раковины с аэрато-ром, донным клапаном и гибкой подводкой воды.

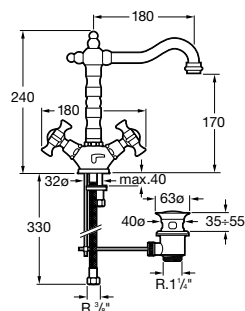

5072119A0

Mezclador para lavabo con caño alto giratorio, aireador, desagüe automático y enlaces de alimentación flexibles.

Monoblock basin mixer with high swivel spout, aerator, pop-up waste and flexible supply hoses.

Mélangeur monotrou pour lavabo à bec mobile haut avec aérateur, vidage automatique et raccords d'alimentation flexibles.

Смеситель-моноблок для раковины с высоким подвижным изливом, аэрато-ром и гибкой подводкой.

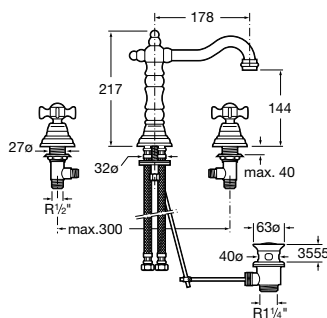

5072120A0





Grifería mezcladora de repisa para lavabo con caño alto central, aireador y desagüe automático.

Deck-mounted basin mixer with high central spout, aerator and pop-up waste.

Mélangeur trois trous pour lavabo à bec central haut avec aérateur et évacuateur automatique.

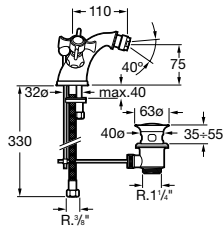
Монтируемый на край раковины смеситель с высоким центральным изливом, аэрато-ром и донным клапаном.

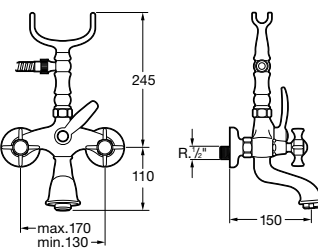
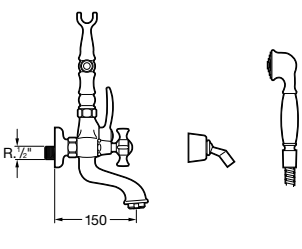
Florentina

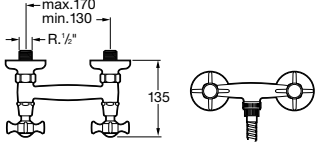
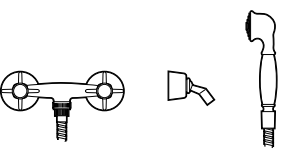
Grifería para bidé	Bidet mixer	Mélangeur pour bidet	Смеситель для биде
			
<p>5075032A0 Mezclador para bidé con regulador de chorro a rótula, desagüe automático y enlances de alimentación flexibles.</p>	<p><i>Monoblock bidet mixer with swivel flow regulator, pop-up waste and flexible supply hoses.</i></p>	<p>Mélangeur monotrou pour bidet avec régulateur de jet à rotule, vidage automatique et raccords d'alimentation flexibles.</p>	<p>Смеситель-моноблок для биде с шарнирным регулятором потока, донным клапаном и гибкой подводкой воды.</p>
Grifería para baño y ducha	Bath-shower mixers	Mélangeurs pour bain-douche	Смесители для ванны и душа
			
<p>5062221A0 Mezclador exterior con inversor manual para baño-ducha, ducha teléfono, flexible de 1,50 m y soporte articulado.</p>	<p><i>Wall-mounted bath-shower mixer with manual diverter, 1.50 m flexible shower hose, handshower and swivel wall bracket.</i></p>	<p>Mélangeur mural avec inverseur manuel pour bain-douche, douchette, flexible de 1,50 m et support mural articulé.</p>	<p>Монтируемый в стену смеситель для ванны и душа с ручным переключателем, гибким душевым шлангом 1,50 м, ручным душем и поворотным держателем.</p>
			
<p>5062222A0 Mezclador exterior para ducha con ducha teléfono, flexible de 1,50 m y soporte articulado.</p>	<p><i>Wall-mounted shower mixer with 1.50 m flexible shower hose, handshower and swivel wall bracket.</i></p>	<p>Mélangeur mural pour douche avec douchette, flexible de 1,50 m et support mural articulé.</p>	<p>Монтируемый в стену смеситель для душа с гибким душевым шлангом 1,50 м, ручным душем и поворотным держателем.</p>

Florentina

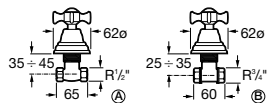

	Llave de paso. 1/2"	Built-in valve. 1/2"	Robinet d'arrêt. 1/2"	Встраиваемый клапан. 1/2"
5061385A0 ⓐ	Índice F (frío).	F index (cold).	Index F (froid).	F-указатель (холодная).
5061385D0 ⓐ	Índice C (caliente).	C index (warm).	Index C (chaud).	C-указатель (горячая).

Grifería para cocina

Kitchen mixers

Mélangeurs pour cuisine

Смесители для кухни

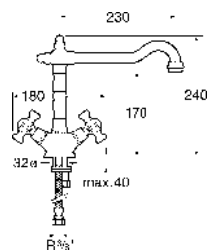

5061388A0	Mezclador para fregadero con caño alto giratorio, aireador y enlaces de alimentación flexibles.	Monoblock sink mixer with high swivel spout, aerator and flexible supply hoses.	Mélangeur monotrou pour évier à bec mobile haut avec aérateur et raccords d'alimentation flexibles.	Смеситель-моноблок для мойки с высоким подвижным изливом, аэратором и гибкой подводкой воды.
-----------	---	---	---	--

Acabados especiales

Todas las piezas de esta serie se suministran en acabado Cromado y en los acabados especiales que figuran en el cuadro.

Special finishes

All fittings in the range are available in Chrome finish and in the special finishes shown in the table.

Finitions spéciales

Toutes les pièces dans cette gamme sont livrées en finition Chromé et en les finitions spéciales qui figurent dans le tableau.

Специальные отделки

Все смесители в этой серии представлены в отделке Хром и специальных отделках, указанных в таблице.

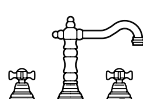
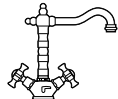

Cromado-Oro
Chrome-Gold
Chromé-Or
Хром-Золото

5072118AK

5072119AK

5072120AK

5075032AK

5062221AK

5062222AK

1/2" F

5061385AK

1/2" C

5061385DK

3/4" F

5061386AK

3/4" C

5061386DK

Medidas en mm.
Dimensions in mm.
Mesures en mm.
Габариты в мм.

Acabado Cromado.
Available in Chrome.
Finition Chromé.
Отделка Хром.

Gante



Grifería para lavabo

Basin mixer

Mélangeur pour lavabo

Смеситель для раковины

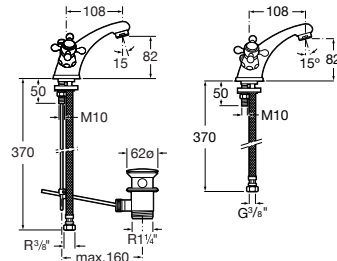

5272333M0

Mezclador para lavabo con aireador, desagüe automático y enlaces de alimentación flexibles.

Monoblock basin mixer with aerator, pop-up waste and flexible supply hoses.

Mélangeur monotrou pour lavabo avec aérateur, vidage automatique et raccords d'alimentation flexibles.

Смеситель-моноблок для раковины с аэратором, донным клапаном и гибкой подводкой воды.



5261649M0

Mezclador para lavabo con aireador y enlaces de alimentación flexibles.

Monoblock basin mixer with aerator and flexible supply hoses.

Mélangeur monotrou pour lavabo avec aérateur et raccords d'alimentation flexibles.

Смеситель-моноблок для раковины с аэратором и гибкой подводкой воды.



Grifería para bidé

Bidet mixer

Mélangeur pour bidet

Смеситель для биде

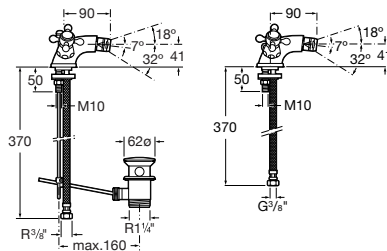

5275134M0

Mezclador para bidé con regulador de chorro a rótula, desagüe automático y enlaces de alimentación flexibles.

Monoblock bidet mixer with swivel flow regulator, pop-up waste and flexible supply hoses.

Mélangeur monotrou pour bidet avec régulateur de jet à rotule, vidage automatique et raccords d'alimentation flexibles.

Смеситель-моноблок для биде с шарнирным регулятором потока, донным клапаном и гибкой подводкой воды.



5261652M0

Mezclador para bidé con regulador de chorro a rótula y enlaces de alimentación flexibles.

Monoblock bidet mixer with swivel flow regulator and flexible supply hoses.

Mélangeur monotrou pour bidet avec régulateur de jet à rotule et raccords d'alimentation flexibles.

Смеситель-моноблок для биде с шарнирным регулятором потока и гибкой подводкой воды.



Gante

Grifería para baño y ducha	Bath-shower mixers	Mélangeurs pour bain-douche	Смесители для ванны и душа
----------------------------	--------------------	-----------------------------	----------------------------

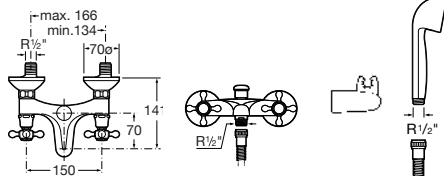

5262325M0 Mezclador exterior con inversor automático con retención para baño-ducha, ducha teléfono, flexible de 1,70 m y soporte articulado.

Wall-mounted bath-shower mixer with automatic diverter with retention, 1.70 m flexible shower hose, handshower and swivel wall bracket.

Mélangeur mural avec inverseur automatique avec rétention pour bain-douche, douchette, flexible de 1,70 m et support mural articulé.

Монтируемый в стену смеситель для ванны и душа с автоматическим переключателем с фиксатором, гибким душевым шлангом 1,70 м, ручным душем и поворотным держателем.

IID/A

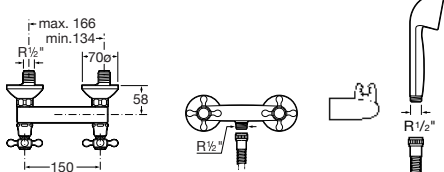

5262322M0 Mezclador exterior para ducha con ducha teléfono, flexible de 1,50 m y soporte articulado.

Wall-mounted shower mixer with 1.50 m flexible shower hose, handshower and swivel wall bracket.

Mélangeur mural pour douche avec douchette, flexible de 1,50 m et support mural articulé.

Монтируемый в стену смеситель для душа с гибким душевым шлангом 1,50 м, ручным душем и поворотным держателем.

IA

Grifería para cocina	Kitchen mixer	Mélangeur pour cuisine	Смеситель для кухни
----------------------	---------------	------------------------	---------------------

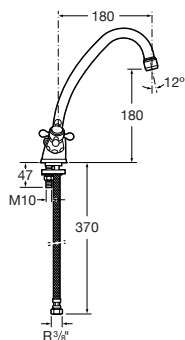

5261685M0 Mezclador para fregadero con caño alto giratorio, aireador y enlaces de alimentación flexibles.

Monoblock sink mixer with high swivel spout, aerator and flexible supply hoses.

Mélangeur monotrou pour évier à bec mobile haut avec aérateur et raccords d'alimentation flexibles.

Смеситель-моноблок для мойки с высоким изливом, аэратором и гибкой подводкой.

IB

Element



Grifería para lavabo

Basin mixer

Mélangeur pour lavabo

Смеситель для раковины

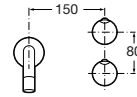
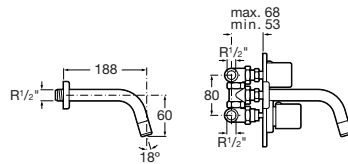

5A3562C00

Mezclador empotrable para lavabo con aireador.

Monoblock basin mixer with aerator.

Mélangeur à encastrer pour lavabo avec aérateur.

Смеситель-моноблок для раковины с аэратором.

Grifería para bidé

Bidet mixer

Mélangeur pour bidet

Смеситель для биде

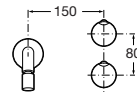
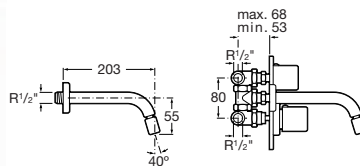

5A6462C00

Mezclador empotrable para bidé con aireador a rótula.

Monoblock bidet mixer with swivel flow regulator.

Mélangeur à encastrer pour bidet avec régulateur de jet à rotule.

Смеситель-моноблок для биде с шарнирным регулятором потока.

Grifería para baño y ducha

Bath-shower mixers

Robinetterie pour bain-douche

Смесители для ванны и душа

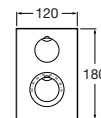
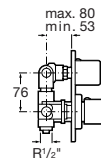
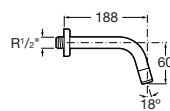
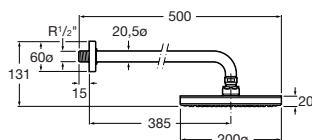

5A2862C00

Mezclador cromado termostático empotrable de 1/2" para baño-ducha (40 l/min), con desviador-regulador de caudal para alimentar a brazo ducha, rociador gran caudal a rótula y caño mural de 1/2".

1/2" built-in chrome thermostatic bath-shower mixer (40 l/min), with diverter-flow regulator to supply shower arm, movable high-flow sprinkler head and 1/2" wall-mounted pipe.

Mitigeur chromé thermostatique à encastrer de 1/2" pour bain-douche (40 l/m) avec déviateur-régulateur de débit pour alimentation par bras de douche, pomme grand débit à rotule et bec mural de 1/2".

1/2" встраиваемый хромированный термостат для ванны и душа (40 л/мин), с переключателем потока на душевую насадку, поворотная душевая насадка большой площади и 1/2" монтируемая в стену труба.

Element

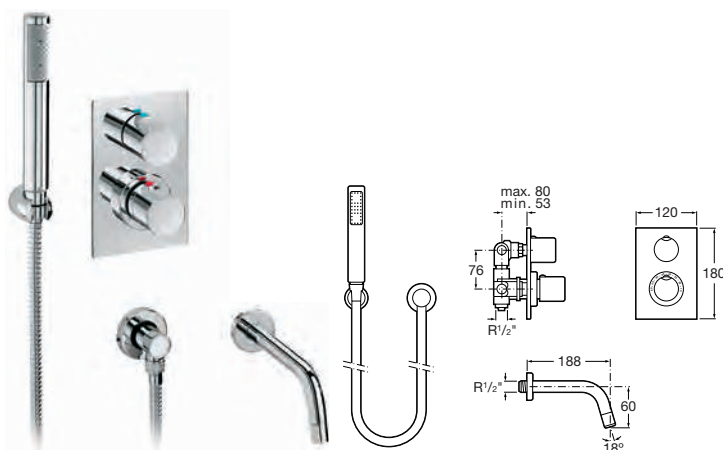
**5A2762C00**

Mezclador cromado termostático empotrable de 1/2"-1/2" para baño-ducha (40 l/min) con desviador-regulador de caudal para alimentar a caño mural de 1/2", toma de agua de 1/2", flexible de 1,70 m con terminal cónico, ducha teléfono y soporte fijo.

1/2"-1/2" built-in chrome thermostatic bath-shower mixer (40 l/min) with diverter-flow regulator to supply 1/2" wall-mounted pipe, 1/2" water connection, 1.70 m flexible shower hose conical nut, handshower and fixed bracket.

Mitigeur chromé thermostatique à encastrer de 1/2"-1/2" pour bain-douche (40 l/m) avec déviateur-régulateur de débit pour alimentation par bec mural de 1/2", prise d'eau de 1/2", flexible de 1,70 m à bout conique, douchette et support fixe.

1/2"-1/2" встраиваемый хромированный термостат для ванны и душа (40 л/мин) с переключателем потока на 1/2" монтируемую в стену трубу, 1/2" соединение для воды, гибкий душевой шланг 1,70 м, конусообразная насадка, ручной душ и фиксированный держатель.

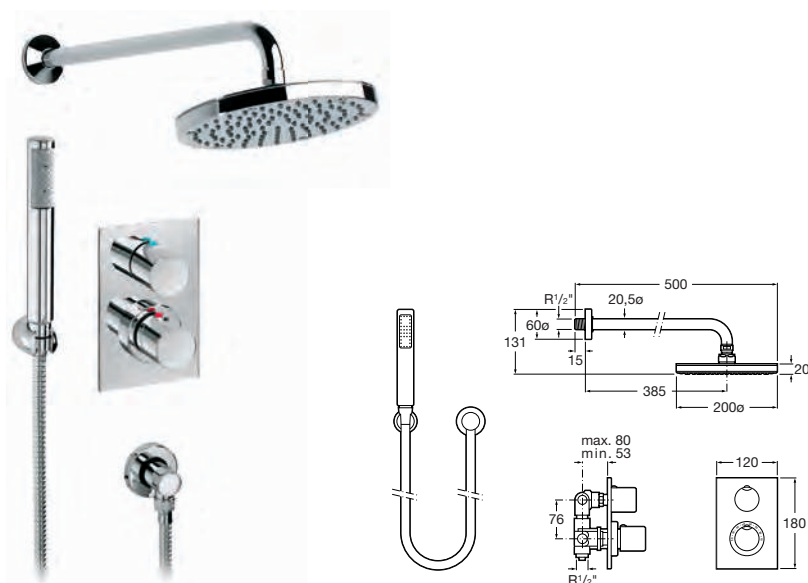
**5A2962C00**

Mezclador cromado termostático empotrable de 1/2"-1/2" para ducha (40 l/min) con desviador-regulador de caudal para alimentar a brazo ducha, rociador gran caudal a rótula, toma de agua de 1/2", flexible de 1,70 m con terminal cónico, ducha teléfono y soporte fijo.

1/2"-1/2" built-in chrome thermostatic shower mixer (40 l/min) with diverter-flow regulator to supply shower arm, swivel high-flow sprinkler head, 1/2" water connection, 1.70 m flexible shower hose conical nut, handshower and fixed bracket.

Mitigeur chromé thermostatique à encastrer de 1/2"-1/2" pour douche (40 l/m) avec déviateur-régulateur de débit pour alimentation par bras de douche, pomme grand débit à rotule, prise d'eau de 1/2", flexible de 1,70 m à bout conique, douchette et support fixe.

1/2"-1/2" встраиваемый хромированный термостат для душа (40 л/мин) с переключателем потока на верхнюю поворотную душевую насадку, 1/2" соединение для воды, гибкий душевой шланг 1,70 м, конусная насадка, ручной душ и фиксированный держатель.

Brava



Grifería para lavabo **Basin mixers** **Mélangeurs pour lavabo** **Смесители для раковины**

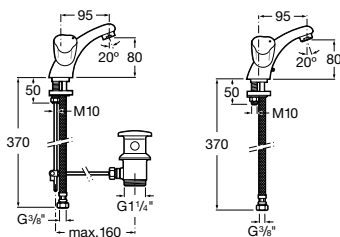

5A3030C00	Mezclador para lavabo con aireador, desagüe automático y enlaces de alimentación flexibles.	<i>Monoblock basin mixer with aerator, pop-up waste and flexible supply hoses.</i>	Mélangeur monotrou pour lavabo avec aérateur, vidage automatique et raccords d'alimentation flexibles.	<i>Смеситель-моноблок для раковины с аэратором, донным клапаном и гибкой подводкой воды.</i>
------------------	---	--	--	--



5A3130C00	Mezclador para lavabo con aireador, tragacadenilla y enlaces de alimentación flexibles.	<i>Monoblock basin mixer with aerator, retractable chain and flexible supply hoses.</i>	Mélangeur monotrou pour lavabo avec aérateur, chaînette rétractable et raccords d'alimentation flexibles.	<i>Смеситель-моноблок для раковины с аэратором, цепочкой и гибкой подводкой воды.</i>
------------------	---	---	---	---

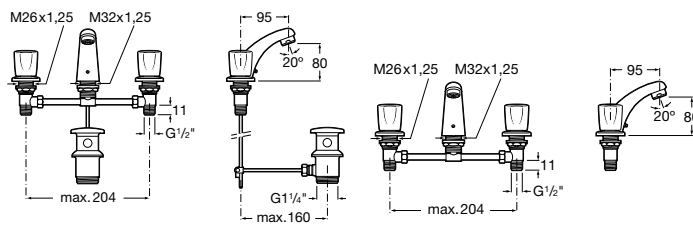

5A3430C00	Grifería mezcladora para lavabo con caño central, aireador y desagüe automático.	<i>Deck-mounted basin mixer with central spout, aerator and pop-up waste.</i>	Mélangeur trois trous pour lavabo à bec fixe avec aérateur et vidage automatique.	<i>Монтируемый на край раковины смеситель с центральным изливом, аэратором и донным клапаном.</i>
------------------	--	---	---	---

5A3530C00	Grifería mezcladora para lavabo con caño central y aireador.	<i>Deck-mounted basin mixer with central spout and aerator.</i>	Mélangeur trois trous pour lavabo à bec fixe avec aérateur.	<i>Монтируемый на край раковины смеситель с центральным изливом и аэратором.</i>
------------------	--	---	---	--

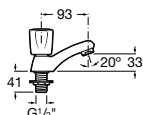





5A4230C00	Grifo de repisa para lavabo con aireador.	<i>Basin pillar tap with aerator.</i>	Robinet simple pour lavabo avec aérateur.	<i>Смеситель для раковины с аэратором.</i>
5A4230C00	Índice azul.	<i>Blue index.</i>	Index bleu.	<i>Синий указатель.</i>
5A4330C00	Índice rojo.	<i>Red index.</i>	Index rouge.	<i>Красный указатель.</i>

Medidas en mm.
Dimensions in mm.
Mesures en mm.
Габариты в мм.

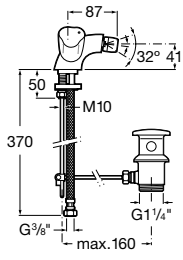
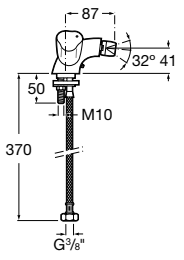
Acabado Cromado.
Available in Chrome.
Finition Chromé.
Отделка Хром.

Brava

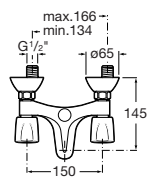
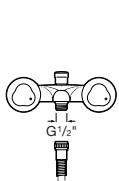
Grifería para bidé	Bidet mixers	Mélangeurs pour bidet	Смесители для биде
			
<p>5A6030C00</p>	<p>Mezclador para bidé con regulador de chorro a rótula, desagüe automático y enlaces de alimentación flexibles.</p>	<p>Monoblock bidet mixer with swivel flow regulator, pop-up waste and flexible supply hoses.</p>	<p>Mélangeur monotrou pour bidet avec régulateur de jet à rotule, vidage automatique et raccords d'alimentation flexibles.</p>
<p>IA</p>			
<p>5A6130C00</p>	<p>Mezclador para bidé con regulador de chorro a rótula y enlaces de alimentación flexibles.</p>	<p>Monoblock bidet mixer with swivel flow regulator and flexible supply hoses.</p>	<p>Mélangeur monotrou pour bidet avec régulateur de jet à rotule et raccords d'alimentation flexibles.</p>
<p>IA</p>			

Grifería para baño y ducha	Bath-shower mixers	Mélangeurs pour bain-douche	Смесители для ванны и душа
			
<p>5A0130C00</p>	<p>Mezclador exterior con inversor automático con retención para baño-ducha, ducha teléfono, flexible de 1,50 m y soporte articulado.</p>	<p>Wall-mounted bath-shower mixer with automatic diverter with retention, 1.50 m flexible shower hose, handshower and swivel wall bracket.</p>	<p>Mélangeur mural avec inverseur automatique avec rétention pour bain-douche, douchette, flexible de 1,50 m et support mural articulé.</p>
<p>IB/A</p>			<p>Монтируемый в стену смеситель для ванны и душа с автоматическим переключателем с фиксатором, гибким душевым шлангом 1,50 м, ручным душем и поворотным держателем.</p>

Brava

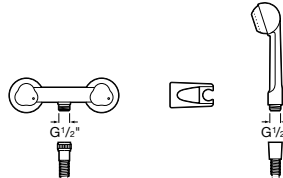
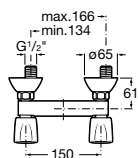

5A2030C00	Mezclador exterior para ducha, con ducha teléfono, flexible de 1,50 m y soporte articulado.	Wall-mounted shower mixer with 1.50 m flexible shower hose, handshower and swivel wall bracket.	Mélangeur mural pour douche avec douchette, flexible de 1,50 m et support mural articulé.	Монтируемый в стену смеситель для душа с гибким душевым шлангом 1,50 м, ручным душем и поворотным держателем.
------------------	---	---	---	---

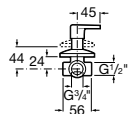

526223510	Inversor empotrable de 1/2" (4 bocas) para baño o ducha.	1/2" built-in diverter (4 way) for bath or shower.	Inverseur à encastrer de 1/2" (4 voies) pour bain ou douche.	1/2" встраиваемый переключатель (4 позиции) для ванны или душа.
------------------	--	--	--	---

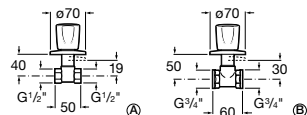

	Llave de paso. 1/2"	Built-in valve. 1/2"	Robinet d'arrêt. 1/2"	Встраиваемый клапан. 1/2"
5A1530C00 A	Índice azul.	Blue index.	Index bleu.	Синий указатель.
5A0530C00 A	Índice rojo.	Red index.	Index rouge.	Красный указатель.
	3/4"	3/4"	3/4"	3/4"
5A1630C00 B	Índice azul.	Blue index.	Index bleu.	Синий указатель.
5A0630C00 B	Índice rojo.	Red index.	Index rouge.	Красный указатель.

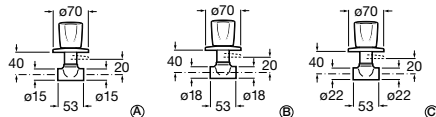

	Llave de paso recto para soldar. 15 mm ø	Built-in valve for welding. 15 mm ø	Robinet d'arrêt pour solder. 15 mm ø	Встраиваемый клапан для сварки 15 мм ø
5A1330C00 A	Índice azul.	Blue index.	Index bleu.	Синий указатель.
5A2330C00 A	Índice rojo.	Red index.	Index rouge.	Красный указатель.
	18 mm ø	18 mm ø	18 mm ø	18 mm ø
5A1830C00 B	Índice azul.	Blue index.	Index bleu.	Синий указатель.
5A0830C00 B	Índice rojo.	Red index.	Index rouge.	Красный указатель.
	22 mm ø	22 mm ø	22 mm ø	22 mm ø
5A1930C00 C	Índice azul.	Blue index.	Index bleu.	Синий указатель.

Medidas en mm.
Dimensions in mm.
Mesures en mm.
Габариты в мм.

Acabado Cromado.
Available in Chrome.
Finition Chromé.
Отделка Хром.

Brava

5A0930C00 © Índice rojo. Red index. Index rouge. Красный указатель.

Grifería para cocina

Kitchen mixers

Mélangeurs pour cuisine

Смесители для кухни

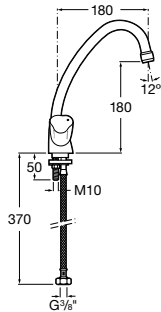

5A8430C00 Mezclador para fregadero con caño alto giratorio, aireador y enlaces de alimentación flexibles.

Monoblock sink mixer with high swivel spout, aerator and flexible supply hoses.

Mélangeur monotrou pour évier à bec mobile haut avec aérateur et raccords d'alimentation flexibles.

Смеситель-моноблок для мойки с высоким подвижным изливом, аэратором и гибкой подводкой воды.

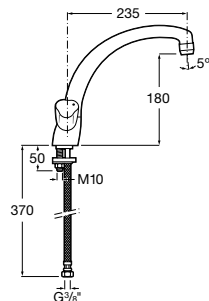

5A8330C00 Mezclador para fregadero con caño giratorio de fundición, aireador y enlaces de alimentación flexibles.

Monoblock sink mixer with cast-brass swivel spout, aerator and flexible supply hoses.

Mélangeur monotrou pour évier à bec fondu mobile avec aérateur et raccords d'alimentation flexibles.

Смеситель-моноблок для мойки с подвижным изливом из литейной латуни, аэратором и гибкой подводкой воды.

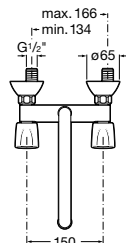
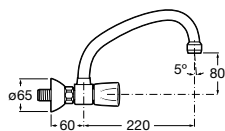

5A7730C00 Mezclador exterior para fregadero con caño superior giratorio y aireador.

Wall-mounted sink mixer with superior swivel spout and aerator.

Mélangeur mural pour évier à bec mobile supérieur et aérateur.

Монтируемый в стену смеситель для мойки с верхним подвижным изливом и аэратором.

Brava

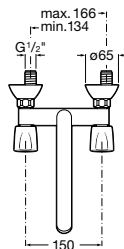
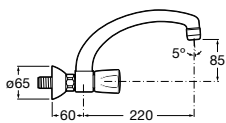

5A7530C00

Mezclador exterior para fregadero con caño superior giratorio de fundición y aireador.

Wall-mounted sink mixer with superior cast-brass swivel spout and aerator.

Mélangeur mural pour évier à bec fondu mobile supérieur et aérateur.

Монтируемый в стену смеситель для мойки с верхним подвижным изливом из литевой латуни и аэратором.

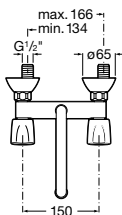
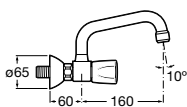

5A7430C00

Mezclador exterior para lavadero con caño superior giratorio y aireador.

Wall-mounted laundry sink mixer with superior swivel spout and aerator.

Mélangeur mural pour bac à laver à bec mobile supérieur et aérateur.

Монтируемый в стену смеситель для стиральной мойки с верхним подвижным изливом и аэратором.

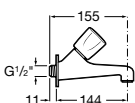

Grifo pared de 1/2".

1/2" bibcock.

Robinet mural de 1/2".

1/2" кран с загнутым носиком.

5A7930C00

Índice azul.

Blue index.

Blue index.

Синий указатель.

5A7830C00

Índice rojo.

Red index.

Rouge index.

Красный указатель.

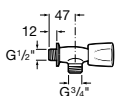

5A8030C00

Llave de paso acodado para lavadora y lavavajillas de 1/2" x 3/4".

1/2" x 3/4" angle shut-off cock for washing machine or dishwasher.

Robinet d'arrêt coudé pour machine à laver et lave-vaisselles de 1/2" x 3/4".

1/2" x 3/4" угловой запорный кран для стиральной или посудомоечной машины.

Termostáticas

Thermostatics

Thermostatiques

Термостаты

EverShine®



Security 38°®



SafeTouch®



50% ECO



QuickReaction®



-
- 359 Barcelona
 - 360 Touch
 - 363 Element
 - 365 Loft
 - 367 Thesis
 - 369 Moai
 - 371 Panama
 - 373 Targa
 - 375 Monodin Top
 - 376 Prada
 - 378 Victoria
-

Barcelona



Grifería para ducha

Shower mixers

Robinetterie pour douche

Смесители для душа

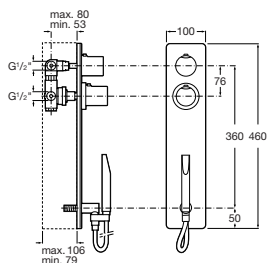

5A2836C00

Mezclador termostático.

Wall-mounted thermostatic.

Mitigeur thermostatique.

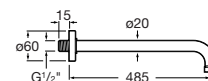
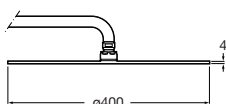
Монтируемый в стену
термостат.

5B9250C00

Rociador Vintage XL 400 con
rótula, caudal 15 l/m
circular de 400 ø, chorro lluvia
y EasyClean.Vintage XL 400 sprinkler,
circular 400 ø, flow 15 l/m,
with swivel joint, rain jet
and EasyClean.Pompeau de douche
Vintage XL 400 à rotule,
débit 15 l/m, circulaire de 400 ø,
jet en pluie et EasyClean.Насадка Vintage XL 400, диа-
метр 400 ø, поток 15 л/мин,
с поворотным соединением,
ливневым потоком и EasyClean.

525880500

Brazo para rociador Vintage XL.

Support arm for Vintage XL

Bras pour Vintage XL.

Душевая трубка
для Vintage XL.Dispositivo anticalcáreo
EasyClean.Non-liming device
EasyClean.Dispositif anticalcaire
EasyClean.Предотвращающее кальцини-
рование устройство EasyClean.

Touch

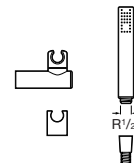
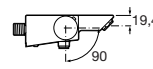
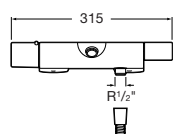
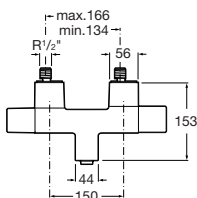
Grifería para
baño y ducha*Bath-shower
mixers*Robinetterie pour
bain-doucheСмесители для ванны
и душа

5A1147C00

Mezclador termostático exterior con desviador-regulador de caudal para baño-ducha, ducha teléfono, flexible de 1,70 m, soporte articulado alto y soporte bajo.

Wall-mounted thermostatic bath-shower mixer with diverter-flow regulator, 1.70 m flexible shower hose, handshower, high swivel wall bracket and fixed low wall bracket.

Mitigeur thermostatique mural avec inverseur-régulateur de débit pour bain-douche, douchette, flexible de 1,70 m, support mural articulé haut et support mural bas fixe.

Монтируемый в стену термостат для ванны и душа с переключателем с фиксатором, гибким душевым шлангом 1,70 м, ручным душем, верхним поворотным держателем и нижним держателем.

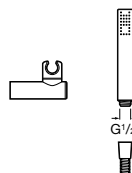
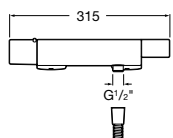
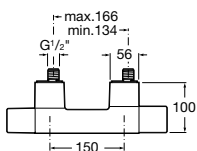

5A1347C00

Mezclador termostático exterior para ducha con ducha teléfono, flexible de 1,70 m y soporte articulado.

Wall-mounted thermostatic shower mixer with 1.70 m flexible shower hose, handshower and swivel wall bracket.

Mitigeur thermostatique mural pour douche avec douchette, flexible de 1,70 m et support mural articulé.

Монтируемый в стену термостат для душа с гибким душевым шлангом 1,70 м, ручным душем и поворотным держателем.

P-IX 18624/IB

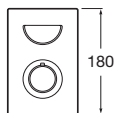
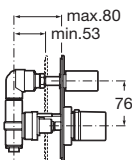

5A2847C00

Mezclador termostático empotrable de 1/2" - 1/2" para baño-ducha (40 l/min) con desviador-regulador de caudal a las dos salidas superiores. Dispone de una salida inferior libre (según tipo de instalación deberá utilizarse una llave de paso).

1/2" - 1/2" built-in thermostatic bath-shower mixer (40 l/min) with diverter-flow regulator for the two top outlets. With inferior free outlet (according to the type of installation a stopcock will have to be fitted).

Mitigeur thermostatique à encastrer de 1/2" - 1/2" pour bain-douche (40 l/min) avec inverseur-régulateur de débit aux deux sorties supérieures. Dispose d'une sortie inférieure libre (en fonction du type d'installation, il faudra aussi mettre un robinet d'arrêt).

1/2" - 1/2" встраиваемый термостат для ванны и душа (40 л/мин) с переключателем на два верхних выпуска. Со свободным нижним выпуском (запорный кран выбирается в зависимости от типа инсталляции).

Touch

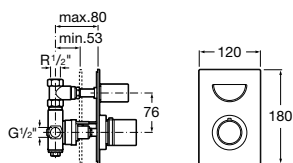
**5A2947C00**

Mezclador termostático empotrable de 1/2"-1/2" para baño o ducha (40 l/min) con llave de cierre. Dispone de una salida inferior libre (según tipo de instalación deberá utilizarse una llave de paso).

1/2"-1/2" built-in thermostatic bath or shower mixer (40 l/min) with built-in shut-off valve. With inferior free outlet (according to the type of installation, a stopcock will have to be fitted).

Mitigeur thermostatique à encastrer de 1/2"-1/2" pour bain ou douche (40 l/min) avec un robinet d'arrêt incorporé. Dispose d'une sortie inférieure libre (en fonction du type d'installation, il faudra aussi mettre un robinet d'arrêt).

1/2"-1/2" встраиваемый термостат для ванны и душа (40 л/мин) с встроенным клапаном отключения. Со свободным нижним выпуском (запорный кран выбирается в зависимости от типа инсталляции).

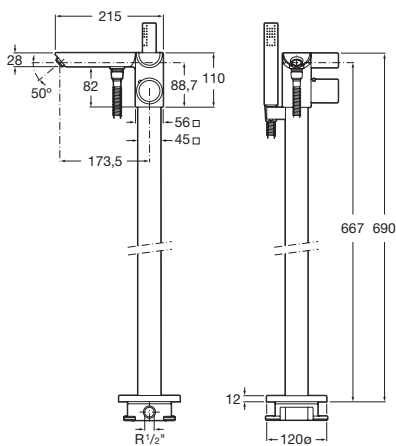
**5A2747C00**

Columna termostática con desviador-regulador de caudal para baño-ducha, ducha teléfono y flexible de 1,70 m.

External thermostatic bath-shower mixer with diverter-flow regulator, 1.70 m flexible shower hose, handshower and floor pillar leg.

Mitigeur thermostatique avec inverseur-régulateur de débit pour bain-douche, douchette, flexible de 1,70 m, support et colonne verticale d'alimentation.

Наружный термостат для ванны и душа с переключателем направления потока, гибким душем 1,70 м и напольной колонкой подвода воды.

PA-IX 18627/IDB

Touch

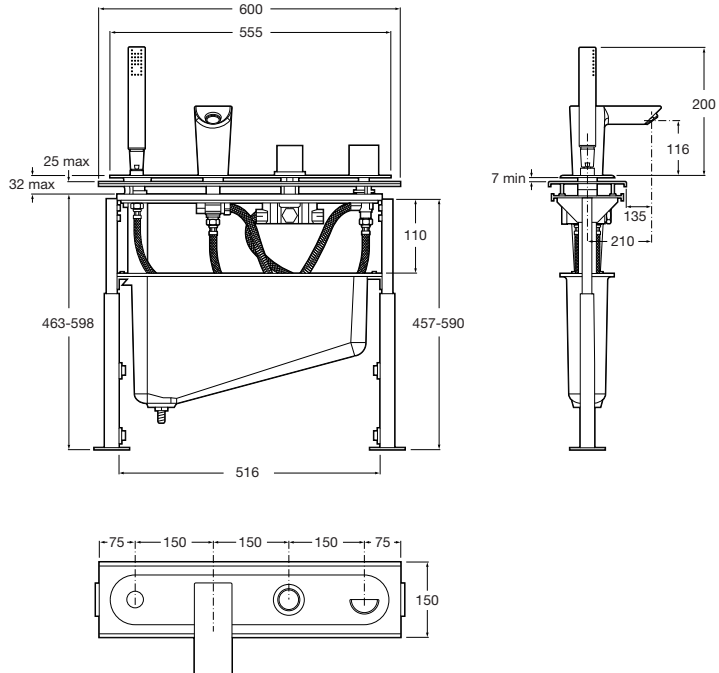

5A2647C00

Kit completo instalación grifería termostática de repisa, caño alto con desviador-regulador de caudal para baño-ducha, ducha teléfono, flexible de 1,50 m y depósito.

Full kit for installation of deck-mounted thermostatic mixer, high spout with bath-shower diverter-flow regulator, handshower, 1.50 m flexible shower hose and tank.

Kit complet d'installation de robinetterie thermostatique pour plan, bec haut avec inverseur-régulateur de débit pour bain-douche, douchette, flexible de 1,50 m et réservoir.

Полный комплект для установки термостата на край ванны, высокий излив с переключателем направления потока, ручной душ, гибкий душевой шланг 1,50 м и резервуар.

P-IX 18626/ICB



Medidas en mm.
Dimensions in mm.
Mesures en mm.
Габариты в мм.

Acabado Cromado.
Available in Chrome.
Finition Chromé.
Отделка Хром.

Element

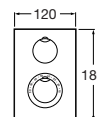
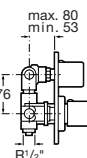
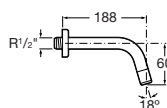
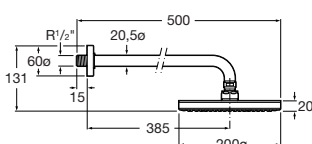
Grifería para
baño y duchaBath-shower
mixersRobinetterie pour
bain-doucheСмесители для ванны
и душа

5A2862C00

Mezclador cromado termostático empotrable de 1/2" para baño-ducha (40 l/min), con desviador-regulador de caudal para alimentar a brazo ducha, rociador gran caudal a rótula y caño mural de 1/2".

1/2" built-in chrome thermostatic bath-shower mixer (40 l/min), with diverter-flow regulator to supply shower arm, movable high-flow sprinkler head and 1/2" wall-mounted pipe.

Mitigeur chromé thermostatique à encastrer de 1/2" pour bain-douche (40 l/m) avec déviateur-régulateur de débit pour alimentation par bras de douche, pomme grand débit à rotule et bec mural de 1/2".

Встраиваемый хромированный термостат 1/2" для ванны-душа (40 л/мин) с переключателем потока на душевую трубку, подвижная душевая насадка большой площади и монтируемая в стену труба 1/2".

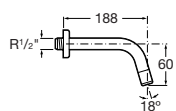
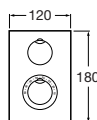
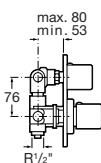
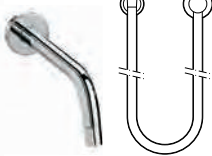

5A2762C00

Mezclador cromado termostático empotrable de 1/2"-1/2" para baño-ducha (40 l/min) con desviador-regulador de caudal para alimentar a caño mural de 1/2", toma de agua de 1/2", flexible de 1,70 m con terminal cónico, ducha teléfono y soporte fijo.

1/2"-1/2" built-in chrome thermostatic bath-shower mixer (40 l/min) with diverter-flow regulator to supply 1/2" wall-mounted pipe, 1/2" water connection, 1.70 m flexible shower hose conical nut, handshower and fixed bracket.

Mitigeur chromé thermostatique à encastrer de 1/2"-1/2" pour bain-douche (40 l/m) avec déviateur-régulateur de débit pour alimentation par bec mural de 1/2", prise d'eau de 1/2", flexible de 1,70 m à bout conique, douchette et support fixe.

Встраиваемый хромированный термостат 1/2"-1/2" для ванны-душа (40 л/мин) с переключателем потока на монтируемую в стену трубу 1/2", подвод воды 1/2", гибкий шланг 1,70 м с конусообразным соединением, душевой шланг и фиксированный держатель.

Element

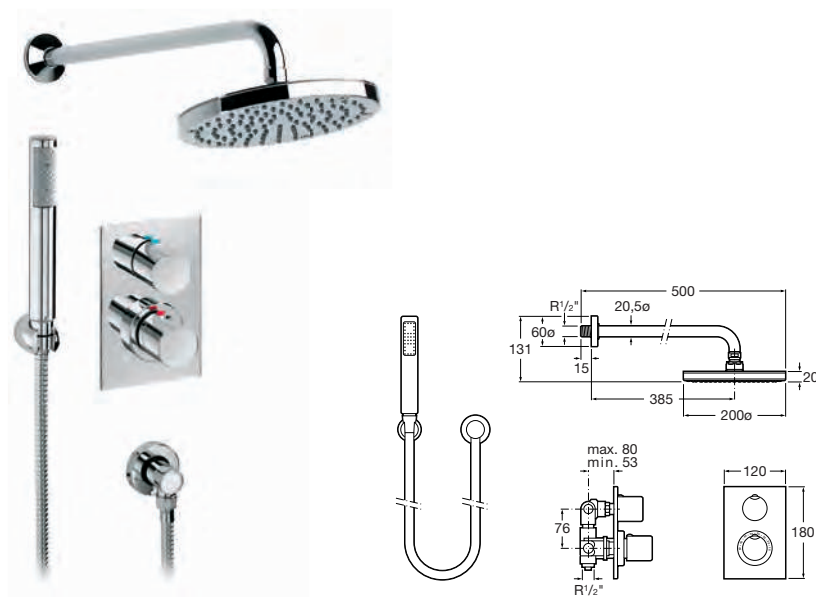
**5A2962C00**

Mezclador cromado termostático empotrable de 1/2"-1/2" para ducha (40 l/min) con desviador-regulador de caudal para alimentar a brazo ducha, rociador gran caudal a rótula, toma de agua de 1/2", flexible de 1,70 m con terminal cónico, ducha teléfono y soporte fijo.

1/2"-1/2" built-in chrome thermostatic shower mixer (40 l/min) with diverter-flow regulator to supply shower arm, swivel high-flow sprinkler head, 1/2" water connection, 1.70 m flexible shower hose conical nut, handshower and fixed bracket.

Mitigeur chromé thermostatique à encastrer de 1/2"-1/2" pour douche (40 l/m) avec déviateur-régulateur de débit pour alimentation par bras de douche, pomme grand débit à rotule, prise d'eau de 1/2", flexible de 1,70 m a bout conique, douchette et support fixe.

Встраиваемый хромированный термостат 1/2"-1/2" для душа (40 л/мин) с переключателем потока на душевую трубку, подвижная душевая насадка большой площади, подвод воды 1/2", гибкий шланг 1,70 м с конусообразным соединением, ручной душ и фиксированный держатель.

Loft



Grifería para baño
y ducha

Bath-shower
mixers

Robinetterie pour
bain-douche

Смесители для ванны
и душа

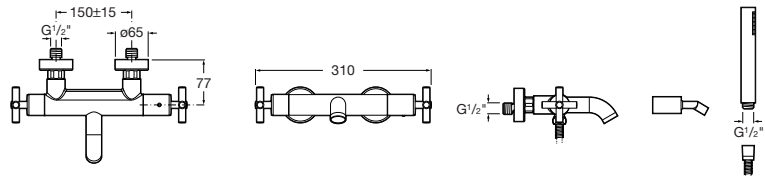

5A1143C00

Mezclador termostático exterior con desviador-regulador de caudal para baño-ducha, ducha teléfono, flexible de 1,70 m y soporte articulado.

Wall-mounted thermostatic bath-shower mixer with diverter-flow regulator, 1.70 m flexible shower hose, handshower and swivel wall bracket.

Mitigeur thermostatique mural avec inverseur-régulateur de débit pour bain-douche, douchette, flexible de 1,70 m et support mural articulé.

Монтируемый в стену термостат для ванны и душа с переключателем направления потока, гибким душевым шлангом 1,70 м, ручным душем и поворотным держателем.

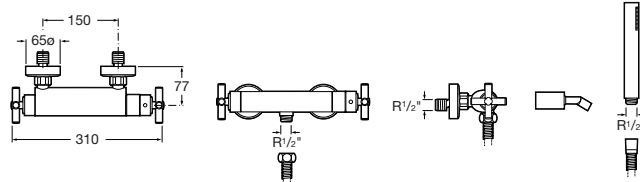

5A1343C00

Mezclador termostático exterior para ducha con ducha teléfono, flexible de 1,50 m y soporte articulado.

Wall-mounted thermostatic shower mixer with 1.50 m flexible shower hose, handshower and swivel wall bracket.

Mitigeur thermostatique mural pour douche avec douchette, flexible de 1,50 m et support mural articulé.

Монтируемый в стену термостат для душа с гибким душевым шлангом 1,50 м, ручным душем и поворотным держателем.

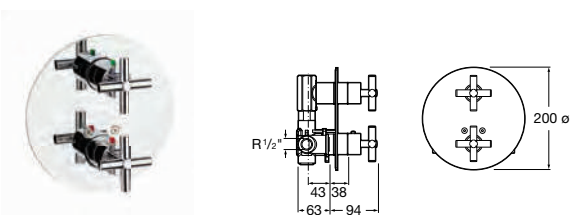

5A0743C00

Mezclador termostático empotrable de 1/2" - 1/2" para baño o ducha (30 l/min) con llave de cierre incorporada a salida ducha y libre salida baño (según tipo de instalación deberá colocarse una llave de paso).

1/2" - 1/2" built-in thermostatic bath or shower mixer (30 l/min) with built-in shut-off valve for shower and free outlet to bath (according to the type of installation, a stopcock will have to be fitted).

Mitigeur thermostatique à encastrer de 1/2" - 1/2" pour bain ou douche (30 l/min) avec un robinet d'arrêt incorporé à la sortie de la douche ou à la sortie libre du bain (en fonction du type d'installation, il faudra aussi mettre un robinet d'arrêt).

1/2"-1/2" встраиваемый термостат для ванны или душа (30 л/мин) с встроенным клапаном отключения для душа и свободным выпуском в ванну (запорный кран выбирается в зависимости от типа инсталляции).

Loft

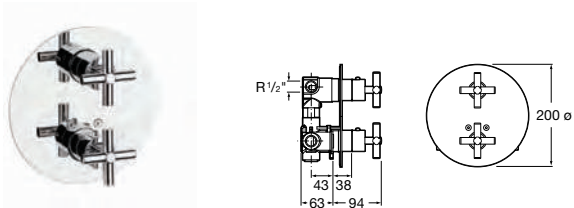
**5A0643C00**

Mezclador termostático empotrable de 1/2" - 1/2" para baño o ducha (25 l/min) con desviador-regulador de caudal a las dos salidas superiores. Libre salida baño.

1/2" - 1/2" built-in thermostatic bath or shower mixer (25 l/min) with diverter-flow regulator for the two top outlets. With free outlet to bath.

Mitigeur thermostatique à encastrer de 1/2" - 1/2" pour bain ou douche (25 l/min) avec inverseur-régulateur de débit incorporé par deux sorties supérieures. Sortie libre du bain.

1/2"-1/2" встраиваемый термостат для ванны или душа (25 л/мин) с переключателем направления потока на два верхних выпуска. Со свободным выпуском в ванну.

Thesis



Grifería para baño
y ducha

Bath-shower
mixers

Robinetterie pour
bain-douche

Смесители для ванны
и душа

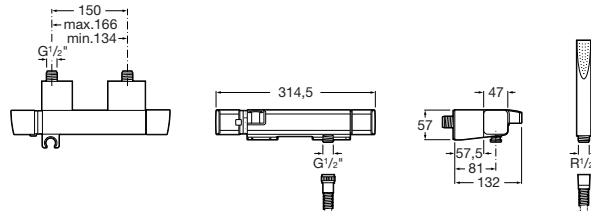

5A1150C00

Mezclador termostático exterior para baño-ducha con desviador-regulador de caudal, ducha teléfono, flexible de 1,70 m, soporte ducha integrado.

Wall-mounted thermostatic bath-shower mixer with diverter-flow regulator, handshower, 1.70 m flexible shower hose, fitted shower bracket.

Mitigeur thermostatique extérieur pour bain-douche avec inverseur-régulateur de débit, douchette, flexible de 1,70 m, support de douche intégré.

Монтируемый в стену термостат для ванны и душа с переключателем направления потока, ручным душем, гибким душевым шлангом 1,70 м, встроенным держателем душа.

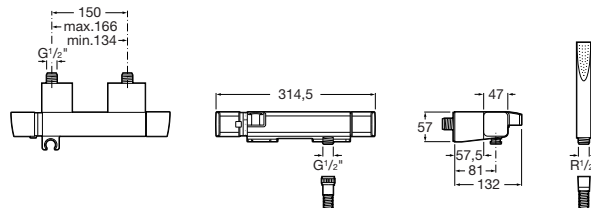

5A1350C00

Mezclador termostático exterior para ducha con ducha teléfono, flexible de 1,70 m, soporte ducha integrado.

Wall-mounted thermostatic shower mixer with handshower, 1.70 m flexible shower hose, fitted shower bracket.

Mitigeur thermostatique extérieur pour douche avec douche téléphone flexible de 1,70 m, support de douche intégré.

Монтируемый в стену термостат для душа с ручным душем, гибким душевым шлангом 1,70 м, встроенным держателем душа.

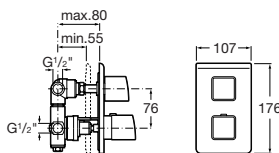

5A2850C00

Mezclador termostático empotrable de 1/2" - 1/2" para baño-ducha (40 l/min) con desviador-regulador de caudal a las dos salidas superiores. Dispone de una salida inferior libre (según tipo de instalación deberá utilizarse una llave de paso).

1/2" - 1/2" built-in thermostatic bath-shower mixer (40 l/min) with diverter-flow regulator for the two top outlets. With inferior free outlet (according to the type of installation a stopcock will have to be fitted).

Mitigeur thermostatique à encastrer de 1/2" - 1/2" pour bain-douche (40 l/min) avec inverseur-régulateur de débit aux deux sorties supérieures. Dispose d'une sortie inférieure libre (en fonction du type d'installation, il faudra aussi mettre un robinet d'arrêt).

1/2"-1/2" встраиваемый термостат для ванны и душа (40 л/мин) с переключателем потока на два верхних выпуска. Со свободным нижним выпуском (запорный кран выбирается в зависимости от типа инсталляции).

Thesis

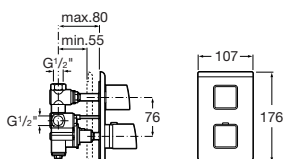
**5A2950C00**

Mezclador termostático empotrable de 1/2"-1/2" para baño o ducha (40 l/min) con llave de cierre. Dispone de una salida inferior libre (según tipo de instalación deberá utilizarse una llave de paso).

1/2"-1/2" built-in thermostatic bath or shower mixer (40 l/min) with built-in shut-off valve. With inferior free outlet (according to the type of installation, a stopcock will have to be fitted).

Mitigeur thermostatique à encastrer de 1/2"-1/2" pour bain ou douche (40 l/min) avec un robinet d'arrêt incorporé. Dispose d'une sortie inférieure libre (en fonction du type d'installation, il faudra aussi mettre un robinet d'arrêt).

1/2"-1/2" встраиваемый термостат для ванны или душа (40 л/мин) с встроенным клапаном отключения. Со свободным нижним выпуском (запорный кран выбирается в зависимости от типа инсталляции).

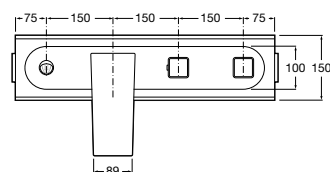
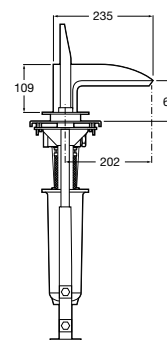
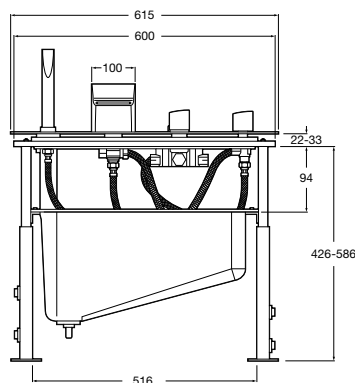
**5A2650C00**

Kit completo instalación grifería termostática de repisa, caño alto con inversor para baño-ducha, ducha teléfono, flexible de 1,50 m y depósito.

Full kit for installation deck-mounted thermostatic mixer, high spout with bath-shower diverter, handshower, 1.50 m flexible shower hose and tank.

Kit complet d'installation de robinetterie thermostatique pour plan, bec haut avec inverseur pour bain-douche, douchette, flexible de 1,50 m et réservoir.

Полный комплект для установки термостата на край ванны, высокий излив с переключателем на ванну-душ, ручной душ, гибкий шланг 1,50 м и резервуар.

Moai



Grifería para baño y ducha	<i>Bath-shower mixers</i>	Robinetterie pour bain-douche	Смесители для ванны и душа
----------------------------	---------------------------	-------------------------------	----------------------------

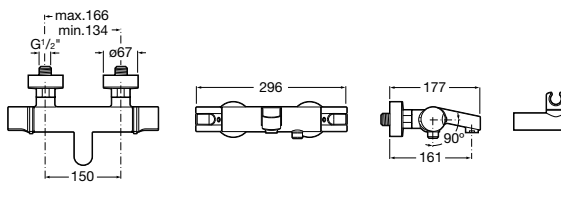

<p>5A1146C00 Mezclador termostático exterior con desviador-regulador de caudal para baño-ducha, ducha teléfono, flexible de 1,70 m y soporte articulado.</p>	<p><i>Wall-mounted thermostatic bath-shower mixer with diverter-flow regulator, 1.70 m flexible shower hose, handshower and swivel wall bracket.</i></p>	<p>Mitigeur thermostatique mural avec inverseur-régulateur de débit pour bain-douche, douchette, flexible de 1,70 m et support mural articulé.</p>	<p>Монтируемый в стены термостат для ванны и душа с переключателем потока, гибким душевым шлангом 1,70 м, ручным душем и поворотным держателем.</p>
---	--	--	---

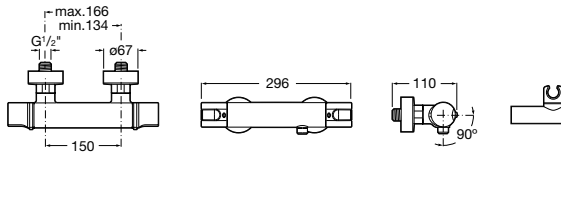

<p>5A1346C00 Mezclador termostático exterior para ducha con ducha teléfono, flexible de 1,70 m y soporte articulado.</p>	<p><i>Wall-mounted thermostatic shower mixer with 1.70 m flexible shower hose, handshower and swivel wall bracket.</i></p>	<p>Mitigeur thermostatique mural pour douche avec douchette, flexible de 1,70 m et support mural articulé.</p>	<p>Монтируемый в стену термостат для душа с гибким душевым шлангом 1,70 м, ручным душем и поворотным держателем.</p>
---	--	--	--

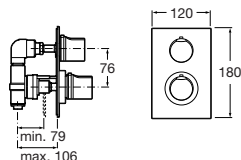

<p>5A2846C00 Mezclador termostático empotrable de 1/2"-1/2" para baño-ducha (40 l/min) con desviador-regulador de caudal a las dos salidas superiores. Libre salida baño. Según tipo de instalación deberá colocarse una llave de paso.</p>	<p><i>1/2"-1/2" built-in thermostatic bath-shower mixer (40 l/min) with diverter-flow regulator for the two top outlets. Free outlet to bath. According to the type of installation, a stopcock will have to be fitted).</i></p>	<p>Mitigeur thermostatique à encastrer de 1/2"-1/2" pour bain-douche (40 l/min) avec inverseur-régulateur de débit aux deux sorties. Sortie de bain libre. En fonction du type d'installation, il faudra aussi mettre un robinet d'arrêt.</p>	<p>1/2" - 1/2" встраиваемый термостат для ванны и душа (40 л/мин) с переключателем потока на два верхних выпуска. Свободный выпуск в ванну. Запорный кран выбирается в зависимости от типа установки.</p>
--	--	---	---

Moai

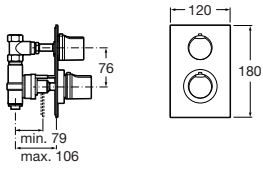

5A2946C00

Mezclador termostático empotrable de 1/2"-1/2" para baño o ducha (40 l/min) con llave de cierre incorporada (según tipo de instalación deberá colocarse una llave de paso).







1/2"-1/2" built-in thermostatic bath or shower mixer (40 l/min) with built-in shut-off valve (according to the type of installation, a stopcock will have to be fitted).

Mitigeur thermostatique à encastrer de 1/2"-1/2" pour bain ou douche (40 l/min) avec un robinet d'arrêt incorporé (en fonction du type d'installation, il faudra aussi mettre un robinet d'arrêt).

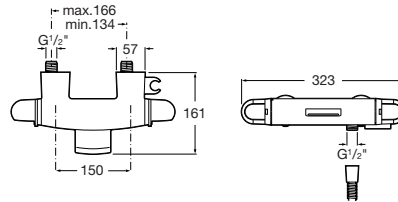
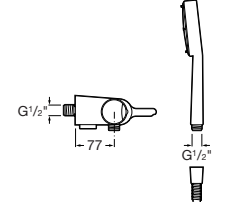
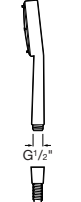
1/2" – 1/2" встраиваемый термостат для ванны или душа (40 л/мин) с встроенным клапаном отключения (запорный кран выбирается в зависимости от типа инсталляции).

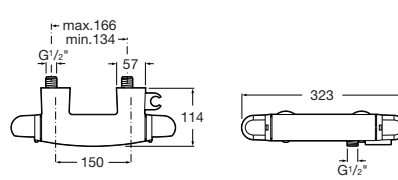
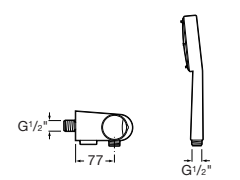
Panama

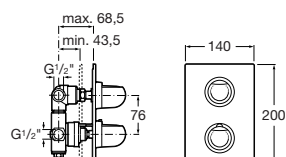

Grifería para baño y ducha	Bath-shower mixers	Robinetterie pour bain-douche	Смесители для ванны и душа
			
<p>5A1108C00 Mezclador termostático exterior con desviador-regulador de caudal para baño-ducha, ducha teléfono, flexible de 1,70 m, soporte ducha integrado .</p>	<p><i>Wall-mounted thermostatic bath-shower mixer with diverter-flow regulator, 1.70 m flexible shower hose, handshower, fitted shower bracket.</i></p>	<p>Mitigeur thermostatique mural avec inverseur-régulateur de débit pour bain-douche, douchette, flexible de 1,70 m, support de douche intégré.</p>	<p>Монтируемый в стену термостат для ванны и душа с переключателем потока, гибким душевым шлангом 1,70 м, ручным душем, встроенным держателем душа.</p>
			
<p>5A1308C00 Mezclador termostático exterior para ducha con ducha teléfono, flexible de 1,70 m, soporte ducha integrado.</p>	<p><i>Wall-mounted thermostatic shower mixer with 1.70 m flexible shower hose, handshower, fitted shower bracket.</i></p>	<p>Mitigeur thermostatique mural pour douche avec douchette, flexible de 1,70 m, support de douche intégré.</p>	<p>Монтируемый в стену термостат для душа с гибким душевым шлангом 1,70 м, ручным душем, встроенным держателем душа.</p>
			
<p>5A2208C00 Mezclador termostático empotrable de 1/2"-3/4" para baño-ducha (40 l/min) con desviador-regulador de caudal (según tipo de instalación deberá colocarse una llave de paso).</p>	<p><i>1/2"-3/4" built-in thermostatic bath-shower mixer (40 l/min) with diverter-flow regulator (according to the type of installation, a stopcock will have to be fitted).</i></p>	<p>Mitigeur thermostatique à encastrer de 1/2"-3/4" pour bain-douche (40 l/min) avec inverseur-régulateur de débit (en fonction du type d'installation, il faudra aussi mettre un robinet d'arrêt).</p>	<p>1/2"-3/4" встраиваемый термостат для ванны и душа (40 л/мин) с переключателем потока (запорный кран выбирается в зависимости от типа инсталляции).</p>
<p>5A2808C00 Mezclador termostático empotrable de 1/2"-1/2" para baño-ducha (40 l/min) con desviador-regulador de caudal (según tipo de instalación deberá colocarse una llave de paso).</p>	<p><i>1/2"-1/2" built-in thermostatic mixer for bath or shower (40 l/min) with diverter-flow regulator (according to the type of installation, a stopcock will have to be fitted).</i></p>	<p>Mitigeur thermostatique à encastrer de 1/2"-1/2" pour bain ou douche (40 l/min) avec inverseur-régulateur de débit (en fonction du type d'installation, il faudra aussi mettre un robinet d'arrêt).</p>	<p>1/2"-1/2" встраиваемый термостат для ванны или душа (40 л/мин) с переключателем потока (запорный кран выбирается в зависимости от типа инсталляции).</p>

Medidas en mm.
Dimensions in mm.
Mesures en mm.
Габариты в мм.

Acabado Cromado.
Available in Chrome.
Finition Chromé.
Отделка Хром.

Panama

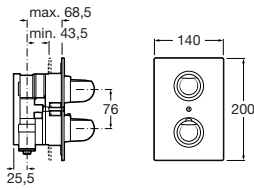

5A2308C00	Mezclador termostático empotrable de 1/2"-3/4" para baño o ducha (40 l/min) (según tipo de instalación deberá colocarse una o dos llaves de paso).	<i>1/2"-3/4" built-in thermostatic bath or shower mixer (40 l/min) (according to the type of installation, one or two stopcocks will have to be fitted).</i>	Mitigeur thermostatique à encastrer de 1/2"-3/4" pour bain ou douche (40 l/min) (en fonction du type d'installation, il faudra aussi mettre une ou deux robinets d'arrêt).	<i>1/2"-3/4" встраиваемый термостат для ванны или душа (40 л/мин) (запорный кран выбирается в зависимости от типа инсталляции).</i>
5A2908C00	Mezclador termostático empotrable de 1/2"-1/2" para baño o ducha (40 l/min) (según tipo de instalación deberá colocarse una o dos llaves de paso).	<i>1/2"-1/2" built-in thermostatic bath or shower mixer (40 l/min) (according to the type of installation, one or two stopcocks will have to be fitted).</i>	Mitigeur thermostatique à encastrer de 1/2"-1/2" pour bain ou douche (40 l/min) (en fonction du type d'installation, il faudra aussi mettre une ou deux robinets d'arrêt).	<i>1/2"-1/2" встраиваемый термостат для ванны или душа (40 л/мин) (один или два запорных крана выбираются в зависимости от типа инсталляции).</i>

Targa



Grifería para
baño y ducha

Bath-shower
mixers

Robinetterie
pour bain-douche

Смесители для ванны
и душа

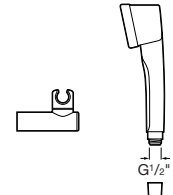
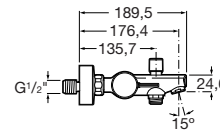
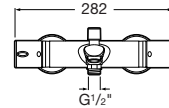
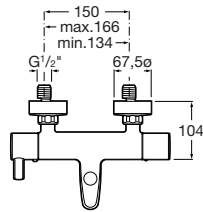

5A1160C00 Mezclador termostático exterior con inversor automático con retención para baño-ducha, ducha teléfono, flexible de 1,70 m y soporte articulado.

Wall-mounted thermostatic bath-shower mixer with automatic diverter with retention, handshower, 1.70 m flexible shower hose and swivel wall bracket.

Mitigeur thermostatique mural avec inverseur automatique avec rétention pour bain-douche, douchette, flexible de 1,70 m et support mural articulé.

Монтируемый в стену термостат для ванны и душа с автоматическим переключателем потока с фиксатором, ручным душем, гибким душевым шлангом 1,70 м и поворотным держателем.

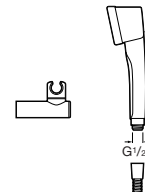
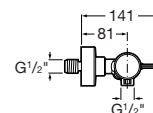
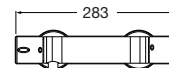
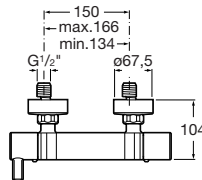

5A1360C00 Mezclador termostático exterior para ducha con ducha teléfono, flexible y soporte articulado.

Wall-mounted thermostatic shower mixer with handshower, flexible shower hose and swivel wall bracket.

Mitigeur thermostatique mural pour douche avec douchette, flexible et support mural articulé.

Монтируемый в стену термостат для душа с ручным душем, гибким душевым шлангом 1,70 м и поворотным держателем.

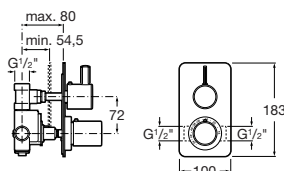

5A2860C00 Mezclador termostático empotrable de 1/2" - 1/2" para baño-ducha (40 l/min) con desviador-regulador de caudal a las dos salidas superiores y salida inferior libre

Built-in thermostatic 1/2"-1/2" mixer for bath-shower (40 l/min) with flow diverter-regulator to the two upper outlets and free lower outlet.

Mitigeur thermostatique encastrable de 1/2"-1/2" pour salle de bains-douche (40 l/min) avec inverseur-régulateur de débit aux deux sorties supérieures et à la sortie inférieure libre.

Встраиваемый термостат 1/2"-1/2" для ванны и душа (40 л/мин) с переключателем направления потока на два верхних выпуска и свободным нижним выпуском.

Targa

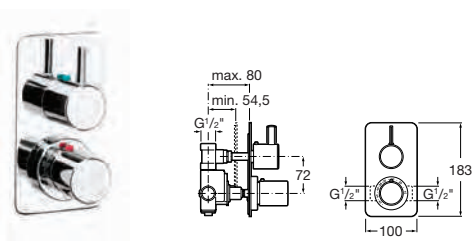
**5A2960C00**

Mezclador termostático empotrable de 1/2"-1/2" para baño o ducha (40 l/min) con llave de cierre (según tipo de instalación deberá colocarse una llave de paso).

1/2"-1/2" built-in thermostatic bath or shower mixer (40 l/min) with built-in shut-off valve (according to the type of installation, a stopcock will have to be fitted).

Mitigeur thermostatique à encastrer de 1/2"-1/2" pour bain ou douche (40 l/min) avec un robinet d'arrêt (en fonction du type d'installation, il faudra aussi mettre un robinet d'arrêt).

Встраиваемый термостат 1/2"-1/2" для ванны или душа (40 л/мин) с встроенным клапаном отключения (запорный кран выбирается в зависимости от типа инсталляции).

PA-IX 18495/IC

Monodin Top



Grifería para
baño y ducha

*Bath-shower
mixers*

Robinetterie
pour bain-douche

Смесители для ванны
и душа

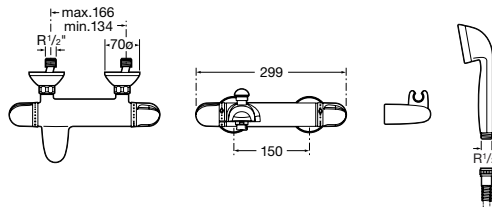

5A1135C00

Mezclador termostático exterior con inversor automático para baño-ducha, ducha teléfono, flexible de 1,70 m y soporte articulado.

Wall-mounted thermostatic bath-shower mixer with automatic diverter, handshower, 1.70 m flexible shower hose and swivel wall bracket.

Mitigeur thermostatique mural avec inverseur automatique pour bain-douche, douchette, flexible de 1,70 m et support mural articulé.

Монтируемый в стену термостат для ванны и душа с автоматическим переключателем, ручным душем, гибким душевым шлангом 1,70 м и поворотным держателем.

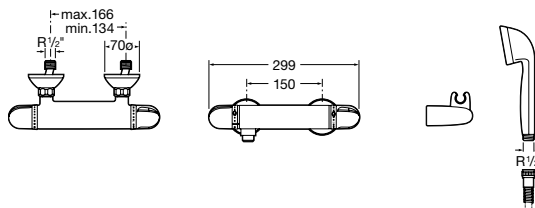

5A1335C00

Mezclador termostático exterior para ducha con ducha teléfono, flexible y soporte articulado.

Wall-mounted thermostatic shower mixer with handshower, flexible shower hose and swivel wall bracket.

Mitigeur thermostatique mural pour douche avec douchette, flexible et support mural articulé.

Монтируемый в стену термостат для душа с ручным душем, гибким душевым шлангом и поворотным держателем.

Prada



Grifería para baño y ducha

Bath-shower mixers

Robinetterie pour bain-douche

Смесители для ванны и душа

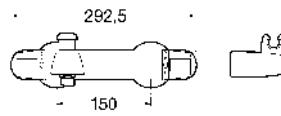
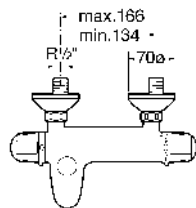

5262473E0

Mezclador termostático exterior con inversor automático para baño-ducha, ducha teléfono, flexible de 1,70 m y soporte articulado.

Wall-mounted thermostatic bath-shower mixer with automatic diverter, handshower, 1.70 m flexible shower hose and swivel wall bracket.

Mitigeur thermostatique mural avec inverseur automatique pour bain-douche, douchette, flexible de 1,70 m et support mural articulé.

Монтируемый в стену термостат для ванны и душа с автоматическим переключателем, ручным душем, гибким душевым шлангом 1,70 м и поворотным держателем.

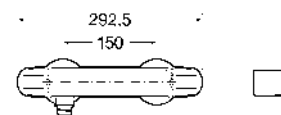
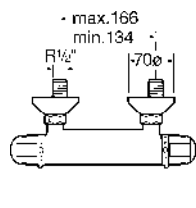

5262474E0

Mezclador termostático exterior para ducha con ducha teléfono, flexible de 1,70 m y soporte articulado.

Wall-mounted thermostatic shower mixer with handshower, 1.70 m flexible shower hose and swivel wall bracket.

Mitigeur thermostatique mural pour douche avec douchette, flexible de 1,70 m et support mural articulé.

Монтируемый в стену термостат для душа с ручным душем, гибким душевым шлангом 1,70 м и поворотным держателем.

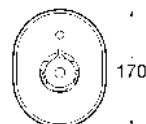
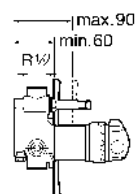

5262461E0

Mezclador termostático empotrable de 1/2"-1/2" (20 l/min) con regulación de caudal e inversor automático para baño-ducha (no requiere llaves de paso adicionales).

1/2"-1/2" built-in thermostatic mixer (20 l/min) with flow regulator and automatic diverter for bath-shower (no additional stopcocks are required).

Mitigeur thermostatique à encastrer de 1/2"-1/2" (20 l/min) à régulation de débit et muni d'un inverseur bain-douche (n'a pas besoin de robinets d'arrêt supplémentaires).

1/2"-1/2" встраиваемый термостат (20 л/мин) с регулятором и автоматическим переключением направления потока на ванну-душ (дополнительные запорные краны не требуются).

Prada

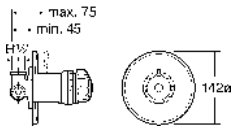

5262462E0

Mezclador termostático empotrable de 1/2"-1/2" (13 l/min) con regulación de caudal para baño y/o ducha (no requiere llaves de paso adicionales).

1/2"-1/2" built-in thermostatic mixer (13 l/min) with flow regulator for bath and/or shower (no additional stopcocks are required).

Mitigeur thermostatique à encastrer de 1/2"-1/2" (13 l/min) à débit réglable pour baignoire et/ou douche (n'a pas besoin de robinets d'arrêt supplémentaires).

1/2"-1/2" встраиваемый термостат (13 л/мин) с регулятором потока для ванны и/или душа (дополнительные запорные краны не требуются).

Victoria



Grifería para baño y ducha	Bath-shower mixers	Robinetterie pour bain-douche	Смесители для ванны и душа
----------------------------	--------------------	-------------------------------	----------------------------

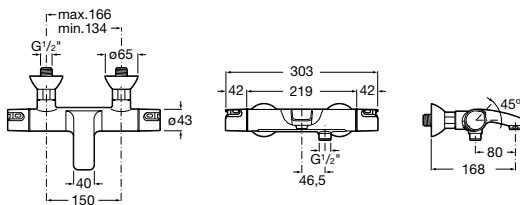

5A1118C00	Mezclador termostático exterior para bañera, con desviador-regulador de caudal.	<i>External wall-mounted thermostatic mixer for bath, with diverter-flow regulator.</i>	Mitigeur thermostatique mural pour baignoire, avec inverseur-régulateur de débit et clapet anti-retour.	<i>Наружный монтируемый в стену термостат для ванны, с переключателем потока.</i>
------------------	---	---	---	---

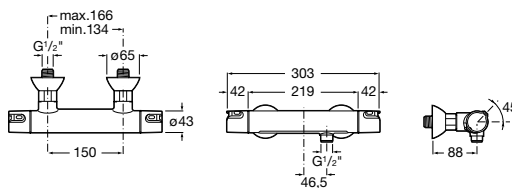

5A1318C00	Mezclador termostático exterior para ducha.	<i>External wall-mounted thermostatic shower mixer.</i>	Mitigeur thermostatique mural pour douche.	<i>Наружный, монтируемый в стену термостат для душа.</i>
------------------	---	---	--	--

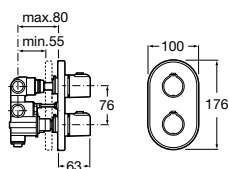

5A2818C00	Mezclador termostático empotrable de 1/2"-1/2" para baño-ducha, con desviador regulador de caudal en las dos salidas superiores y salida libre inferior.	<i>1/2"-1/2" concealed wall-mounted mixer for bath-shower, with diverter-flow regulator at the top two outlets and free bottom outlet.</i>	Mitigeur thermostatique à encastrer de 1/2"-1/2" para bain-douche avec inverseur-régulateur de débit aux deux sorties. Sortie de bain libre.	<i>Скрытый, монтируемый в стену термостат 1/2"-1/2" для ванны-душа, с переключателем потока на два верхних выпуска и свободным нижним выпуском.</i>
------------------	--	--	--	---

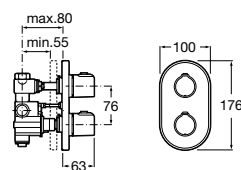

5A2918C00	Mezclador termostático empotrable de 1/2"-1/2" (13 l/min) para baño o ducha.	<i>1/2"-1/2" concealed wall-mounted mixer for bath or shower.</i>	Mitigeur thermostatique à encastrer de 1/2"-1/2" (13 l/min) pour bain ou douche.	<i>Скрытый, монтируемый в стену термостат 1/2"-1/2" (13 л/мин) для ванны или душа.</i>
------------------	--	---	--	--

Griferías para cocina

Faucets for kitchen

Robinetterie pour cuisine

Смесители для кухни

SoftTurn®



Joystick-Turn®



EverShine®



50% Water &
Energy Saving "CLICK"®



380	Zoom
380	Mini-Zoom
381	Sublime
381	Atai
382	Moai
383	M2
384	Logica
385	Esmal
386	Monojet
387	Targa
388	Monodin
389	Victoria
390	Loft Elite
390	Loft
390	Florentina
391	Gante
391	Brava
393	Vectra





Zoom

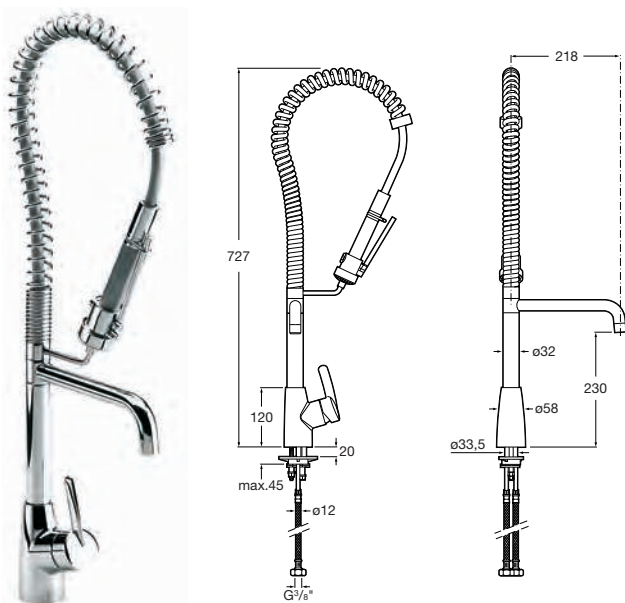

5A7364A00

Mezclador con caño giratorio para cocina, aireador, ducha lavavajillas alojado en muelle e inversor automático caño- ducha.

Monoblock sink mixer swivel spout with aerator, rinse spray accommodated into spring and automatic diverter spout-shower.

Mitigeur monotrou pour évier à bec mobile avec aérateur, douchette lave-vaisselle et inverseur automatique bec-douche

Смеситель-моноблок для мойки с подвижным изливом, аэратором, душем, встроенным в пружинную трубку, и автоматический переключатель на излив-душ.



Mini-Zoom

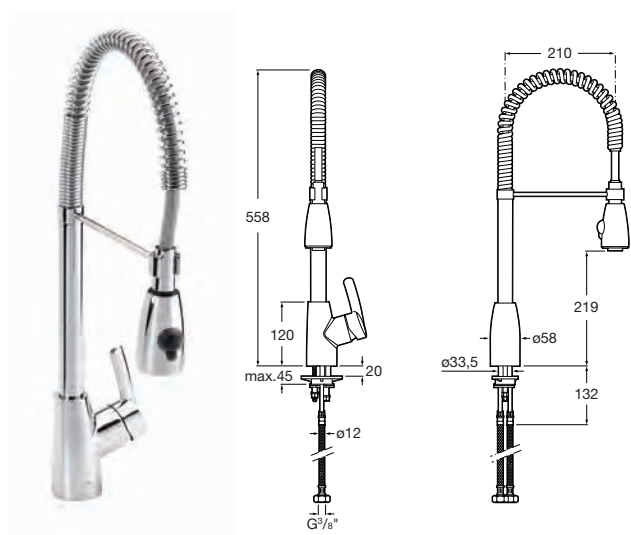

5A8864C00

Mezclador para cocina con caño de muelle giratorio, aireador, ducha lavavajillas bifunción y enlaces de alimentación flexibles.

Sink mixer with rotary-spring tube, aerator, twin-function pre-rinse head and flexible supply connections.

Mitigeur pour cuisine, bec mobile à ressort, mousseur, douchette 2 jets et raccords flexibles d'alimentation.

Смеситель для мойки с изогнутой пружинной трубкой, аэратором, промывочной насадкой с двумя функциями и гибкой подводкой воды.



Sublime

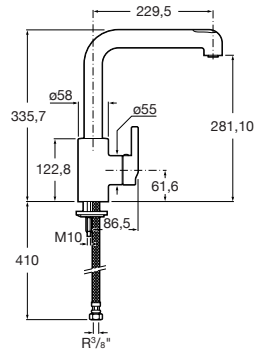

5A8164A00 Mezclador con caño giratorio para cocina, aireador y ducha extraíble. *Mixer with swivel spout for kitchen, aerator and retractable rinse spray attachment.* Mitigeur à bec orientable pour cuisine, aérateur et douche extractible. *Смеситель для мойки с подвижным изливом, аэратором и выдвигаемым душем.*



Atai

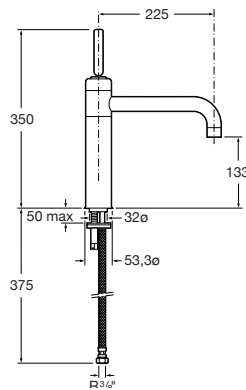

5A8434A00 Mezclador para fregadero con caño giratorio, aireador y enlaces de alimentación flexibles. *Monoblock sink mixer with swivel spout, aerator and flexible supply hoses.* Mitigeur monotrou pour évier à bec mobile, aérateur et raccords d'alimentation flexibles. *Смеситель-моноблок для мойки с подвижным изливом, аэратором и гибкой подводкой воды.*

Acabados especiales
Special finishes
Finitions spéciales
Специальные отделки

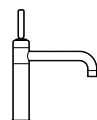

Acero inoxidable mate
Stainless steel satin
Acier inoxydable mate **5A8434E00**
Матовая нержавеющая сталь



Moai

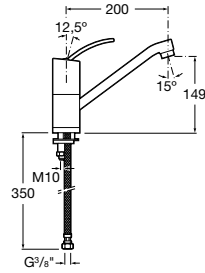

5A8146C00

Mezclador para fregadero con caño giratorio, aireador y enlaces de alimentación flexibles.

Monoblock sink mixer with swivel spout, aerator and flexible supply hoses.

Mitigeur monotrou pour évier à bec mobile avec aérateur et raccords d'alimentation flexibles.

Смеситель-моноблок для мойки с подвижным изливом, аэратором и гибкой подводкой воды.



M2

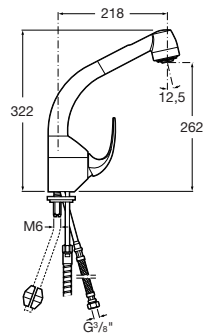

5A8168C00

Mezclador para fregadero con caño giratorio, ducha lavavajillas extraíble y enlaces de alimentación flexibles.

Monoblock sink mixer with swivel spout, retractable rinse spray attachment and flexible supply hoses.

Mitigeur monotrou pour évier à bec mobile avec douchette lave-vaisselle extractible et raccords d'alimentation flexibles.

Смеситель-моноблок для мойки с подвижным изливом, выдвигной душевой насадкой и гибкой подводкой воды.

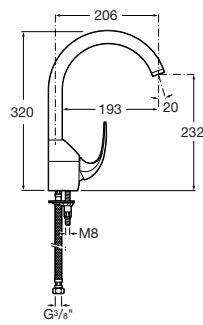

5A8468C00

Mezclador para fregadero con caño alto giratorio, aireador y enlaces de alimentación flexibles.

Monoblock sink mixer with high swivel spout, aerator and flexible supply hoses.

Mitigeur monotrou pour évier à bec mobile haut avec aérateur et raccords d'alimentation flexibles.

Смеситель-моноблок для мойки с высоким подвижным изливом, аэратором и гибкой подводкой воды.

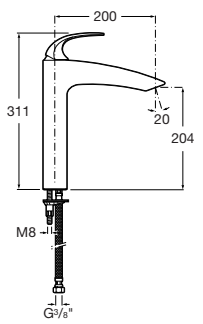

5A8668C00

Mezclador para fregadero con caño giratorio, aireador y enlaces de alimentación flexibles.

Monoblock sink mixer with swivel spout, aerator and flexible supply hoses.

Mitigeur monotrou pour évier à bec mobile avec aérateur et raccords d'alimentation flexibles.

Смеситель-моноблок для мойки с подвижным изливом, аэратором и гибкой подводкой воды.



Logica

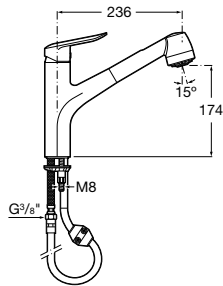

5A8127C00

Mezclador para fregadero con caño giratorio, ducha lavavajillas extraíble y enlaces de alimentación flexibles.

Monoblock sink mixer with swivel spout, retractable rinse spray attachment and flexible supply hoses.

Mitigeur monotrou pour évier à bec mobile avec douchette lave-vaisselle extractible et raccords d'alimentation flexibles.

Смеситель для мойки с поворотным изливом, выдвижным душем и гибкой подводкой.

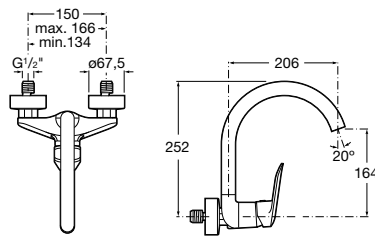

5A7627C00

Mezclador exterior para fregadero con caño inferior giratorio y aireador.

Wall-mounted sink mixer with low swivel spout and aerator.

Mitigeur mural pour évier à bec mobile inférieur avec aérateur.

Монтируемый в стену смеситель для мойки с нижним поворотным изливом и аэратором.

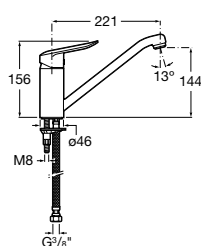

5A8727C00

Mezclador para fregadero con caño giratorio, aireador y enlaces de alimentación flexibles.

Monoblock sink mixer with swivel spout, aerator and flexible supply hoses.

Mitigeur monotrou pour évier à bec mobile avec aérateur et raccords d'alimentation flexibles.

Смеситель для мойки с поворотным изливом, аэратором и гибкой подводкой.



Logica

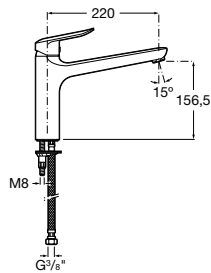

5A8627C00	Mezclador para fregadero con caño alto giratorio, aireador y enlaces de alimentación flexibles.	<i>Monoblock sink mixer with high swivel spout, aerator and flexible supply hoses.</i>	Mitigeur monotrou pour évier à bec mobile haut avec aérateur et raccords d'alimentation flexibles.	<i>Смеситель для мойки с высоким поворотным изливом, аэратором и гибкой подводкой.</i>
------------------	---	--	--	--



Esmai

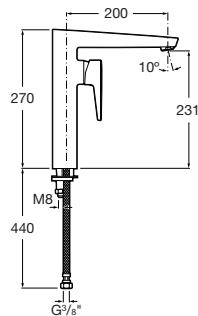

5A8431C00	Mezclador para fregadero con caño giratorio, aireador y enlaces de alimentación flexibles.	<i>Monoblock sink mixer with swivel spout, aerator and flexible supply hoses.</i>	Mitigeur monotrou pour évier à bec mobile avec aérateur et raccords d'alimentation flexibles.	<i>Смеситель для мойки с подвижным изливом, аэратором и гибкой подводкой.</i>
------------------	--	---	---	---

IB  IA



Monojet

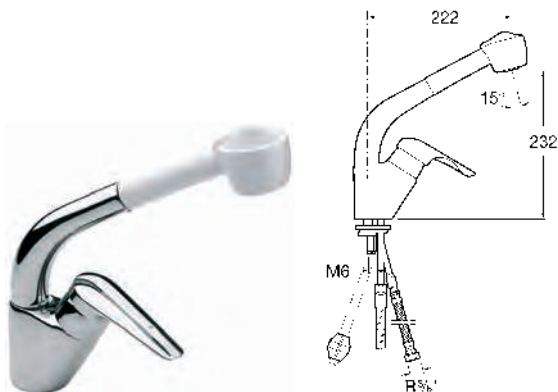

5A8139C00

Mezclador para fregadero con caño giratorio, ducha lavavajillas extraíble y enlaces de alimentación flexibles.

Monoblock sink mixer with swivel spout, retractable rinse spray attachment and flexible supply hoses.

Mitigeur monotrou pour évier à bec mobile avec douchette lave-vaisselle extractible et raccords d'alimentation flexibles.

Смеситель для мойки с поворотным изливом, выдвижным душем и гибкой подводкой.

IA P-IX 3772/IB0

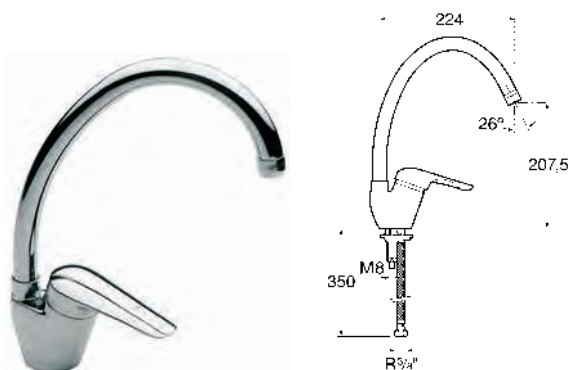

5A8439C00

Mezclador para fregadero con caño alto giratorio, aireador y enlaces de alimentación flexibles.

Monoblock sink mixer with high swivel spout, aerator and flexible supply hoses.

Mitigeur monotrou pour évier à bec mobile haut avec aérateur et raccords d'alimentation flexibles.

Смеситель для мойки с высоким поворотным изливом, аэратором и гибкой подводкой.

IB P-IX 3779/IB

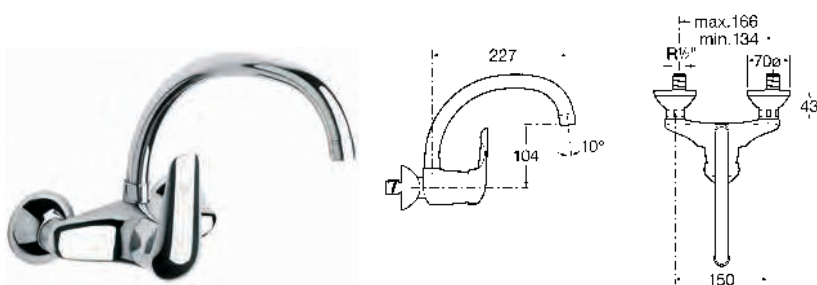

5A7739C00

Mezclador exterior para fregadero con caño superior giratorio y aireador.

Wall-mounted sink mixer with superior swivel spout and aerator.

Mitigeur mural pour évier à bec mobile supérieur avec aérateur.

Монтируемый в стену смеситель для мойки с верхним изливом и аэратором.



Targa

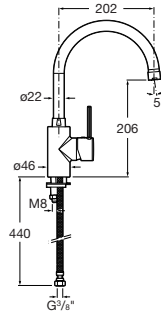

5A8460C00

Mezclador para fregadero con caño alto giratorio, aireador y enlaces de alimentación flexibles.

Monoblock sink mixer with high swivel spout, aerator and flexible supply hoses.

Mitigeur monotrou pour évier à bec mobile haut avec aérateur et raccords d'alimentation flexibles.

Смеситель-моноблок для мойки с высоким подвижным изливом, аэратором и гибкой подводкой воды.

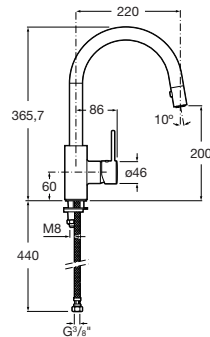

5A8160C00

Mezclador para fregadero con caño alto giratorio, aireador extraíble, ducha lavavajillas bifunción y enlaces de alimentación flexibles.

Monoblock sink mixer with high swivel spout, retractable aerator, 2-function rinse spray attachment and flexible supply hoses.

Mitigeur pour évier à bec orientable avec aérateur extractible, douche lave-vaisselle bifonction et raccords d'alimentation flexibles.

Смеситель-моноблок для раковины с высоким подвижным изливом, выдвижным аэратором, душевой насадкой с двумя функциями и гибкой подводкой воды.



Monodin

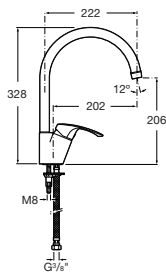

5A8407C00

Mezclador para fregadero con caño alto giratorio, aireador y enlaces de alimentación flexibles

Sink mixer with high swivel spout, aerator and flexible supply hoses.

Mitigeur pour évier avec bec haut tournant, aérateur et raccords d'alimentation flexibles

Смеситель для мойки с высоким поворотным изливом и гибкой подводкой.

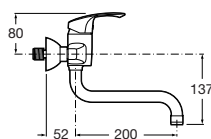
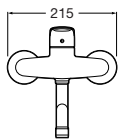
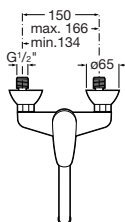

5A7607C00

Mezclador para fregadero con caño inferior giratorio, aireador y enlaces alimentación flexibles

Sink mixer with high swivel spout, aerator and flexible supply hoses.

Mitigeur pour évier avec bec haut tournant, aérateur et raccords d'alimentation flexibles

Смеситель для мойки с нижним поворотным смесителем, аэратором и гибкой подводкой.





Victoria

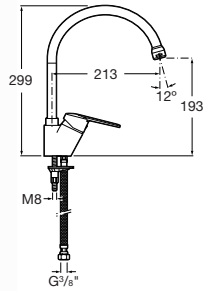

5A8425C00

Mezclador para fregadero con caño alto giratorio, aireador y enlaces de alimentación flexibles.

Monoblock sink mixer with high swivel spout, aerator and flexible supply hoses.

Mitigeur monotrou pour évier à bec mobile haut avec aérateur et raccords d'alimentation flexibles.

Смеситель для мойки с высоким поворотным изливом, аэратором и гибкой подводкой.

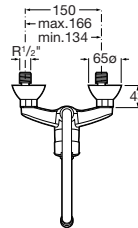
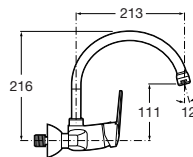

5A7625C00

Mezclador exterior para fregadero con caño superior giratorio y aireador

Wall-mounted sink mixer with superior swivel spout and aerator.

Mitigeur mural pour évier à bec mobile supérieur avec aérateur.

Монтируемый в стену смеситель для мойки с верхним поворотным смесителем и аэратором.

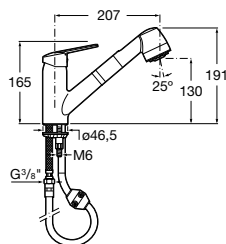

5A8125c00

Mezclador para fregadero con caño giratorio, ducha lavavajillas extraíble y enlaces de alimentación flexibles.

Monoblock sink mixer with swivel spout, retractable rinse spray attachment and flexible supply hoses.

Mitigeur monotrou pour évier à bec mobile avec douchette lave-vaisselle extractible et raccords d'alimentation flexibles.

Смеситель для мойки с поворотным изливом, выдвижным душем и гибкой подводкой.



Medidas en mm.
Dimensions in mm.
Mesures en mm.
Габариты в мм.

Acabado Cromado.
Available in Chrome.
Finition Chromé.
Отделка Хром.



Loft Elite

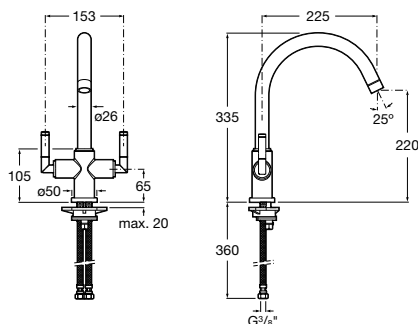

5A8451C00

Mezclador para fregadero con caño alto giratorio, aireador y enlaces de alimentación flexibles.

Monoblock sink mixer with high swivel spout, aerator and flexible supply hoses.

Mélangeur monotrou pour évier à bec mobile haut avec aérateur et raccords d'alimentation flexibles.

Смеситель для мойки с высоким поворотным изливом, аэратором и гибкой подводкой.



Loft

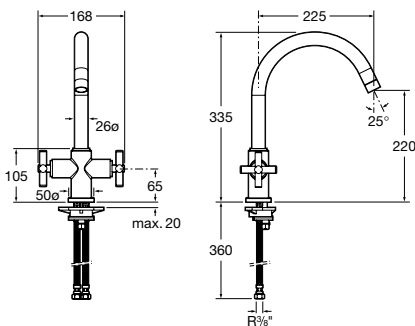

5A8443C00

Mezclador para fregadero con caño alto giratorio, aireador y enlaces de alimentación flexibles.

Monoblock sink mixer with high swivel spout, aerator and flexible supply hoses.

Mélangeur monotrou pour évier à bec mobile haut avec aérateur et raccords d'alimentation flexibles.

Смеситель для мойки с высоким поворотным изливом, аэратором и гибкой подводкой.



Florentina

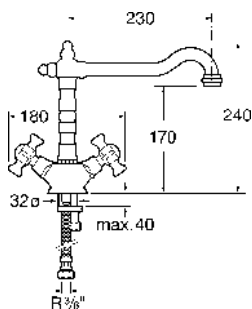

5061388A0

Mezclador para fregadero con caño alto giratorio, aireador y enlaces de alimentación flexibles.

Monoblock sink mixer with high swivel spout, aerator and flexible supply hoses.

Mélangeur monotrou pour évier à bec mobile haut avec aérateur et raccords d'alimentation flexibles.

Смеситель для мойки с высоким поворотным изливом, аэратором и гибкой подводкой.

Medidas en mm.
Dimensions in mm.
Mesures en mm.
Габариты в мм.

Acabado Cromado.
Available in Chrome.
Finition Chromé.
Отделка Хром.



Gante

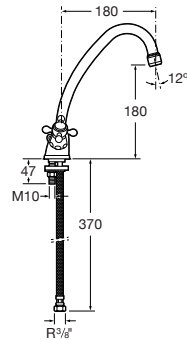

5261685M0

Mezclador para fregadero con caño alto giratorio, aireador y enlaces de alimentación flexibles.

Monoblock sink mixer with high swivel spout, aerator and flexible supply hoses.

Mélangeur monotrou pour évier à bec mobile haut avec aérateur et raccords d'alimentation flexibles.

Смеситель для мойки с высоким поворотным изливом, аэратором и гибкой подводкой.



Brava

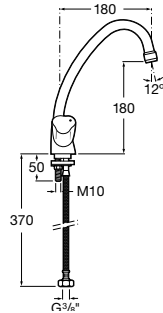

5A8430C00

Mezclador para fregadero con caño alto giratorio, aireador y enlaces de alimentación flexibles.

Monoblock sink mixer with high swivel spout, aerator and flexible supply hoses.

Mélangeur monotrou pour évier à bec mobile haut avec aérateur et raccords d'alimentation flexibles.

Смеситель для мойки с высоким поворотным изливом, аэратором и гибкой подводкой.

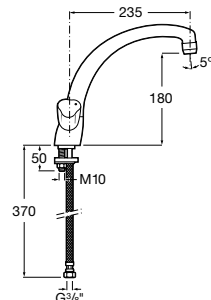

5A8330C00

Mezclador para fregadero con caño giratorio de fundición, aireador y enlaces de alimentación flexibles.

Monoblock sink mixer with cast-brass swivel spout, aerator and flexible supply hoses.

Mélangeur monotrou pour évier à bec fondu mobile avec aérateur et raccords d'alimentation flexibles.

Смеситель для мойки с поворотным изливом из литейной латуни, аэратором и гибкой подводкой.



Brava

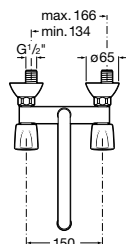
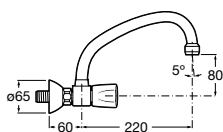

5A7730C00

Mezclador exterior para fregadero con caño superior giratorio y aireador.

Wall-mounted sink mixer with superior swivel spout and aerator.

Mélangeur mural pour évier à bec mobile supérieur et aérateur.

Монтируемый в стену смеситель для мойки с верхним поворотным изливом и аэратором.

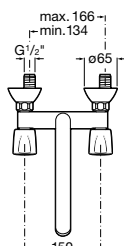
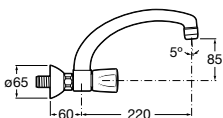

5A7530C00

Mezclador exterior para fregadero con caño superior giratorio de fundición y aireador.

Wall-mounted sink mixer with superior cast-brass swivel spout and aerator.

Mélangeur mural pour évier à bec fondu mobile supérieur et aérateur.

Монтируемый в стену смеситель для мойки с верхним поворотным изливом из литейной латуни и аэратором.

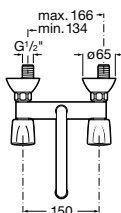
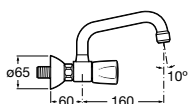

5A7430C00

Mezclador exterior para lavadero con caño superior giratorio y aireador.

Wall-mounted laundry sink mixer with superior swivel spout and aerator.

Mélangeur mural pour bac à laver à bec mobile supérieur et aérateur.

Монтируемый в стену смеситель для стиральной мойки с верхним поворотным изливом и аэратором.

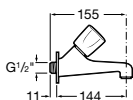

Grifo pared de 1/2".

1/2" bibcock.

Robinet mural de 1/2".

Кран 1/2".

5A7930C00

Índice azul.

Blue index.

Blue index.

Синий указатель.

5A7830C00

Índice rojo.

Red index.

Rouge index.

Красный указатель.

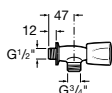

5A8030C00

Llave de paso acodado para lavadora y lavavajillas de 1/2" x 3/4".

1/2" x 3/4" angle shut-off cock for washing machine or dishwasher.

Robinet d'arrêt coudé pour machine à laver et lave-vaisselles de 1/2" x 3/4".

Изогнутый запорный кран 1/2" x 3/4" для стиральной или посудомоечной машины.



Vectra

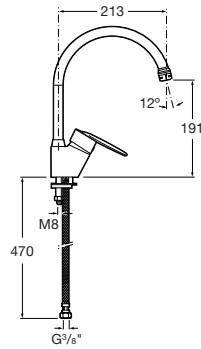

5A8461C00

Mezclador para fregadero con caño alto giratorio, aireador y enlaces de alimentación flexibles.

Monoblock sink mixer with high swivel spout, aerator and flexible supply hoses.

Mitigeur monotrou pour évier à bec mobile haut avec aérateur et raccords d'alimentation flexibles.

Смеситель для мойки с высоким поворотным изливом, аэратором и гибкой подводкой.

IB IA

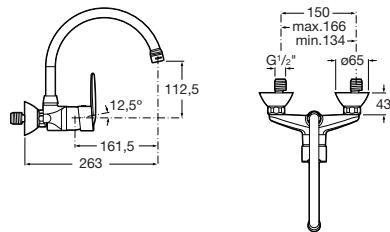

5A7661C00

Mezclador exterior para fregadero con caño giratorio superior y aireador.

Wall-mounted sink mixer with superior swivel spout and aerator.

Mitigeur mural pour évier à bec mobile supérieur avec aérateur.

Монтируемый в стену смеситель для мойки с верхним поворотным изливом и аэратором.

IB IA

Programa de Duchas Caños para bañeras

Shower ranges
Spout fittings for baths

Programme Douches
Becs pour baignoires

Серии для душа
Изливы для ванн



Pictos de Funciones de ducha,
ver páginas 269

For shower function pictograms,
see pages 269

Pictogrammes de fonctions de douche,
voir pages 269

Пиктограммы функций душа
см. на стр. 269

395	Duchas teléfono	Handshowers	Douchettes	Ручные души
400	Jets ducha y Rociadores	Jets and Shower heads	Jets et Pommes de douche	Душевые насадки
406	Kits de ducha y complementos	Shower kits and complements	Kits douche et complements	Душевые комплекты и дополнения
411	Grifería y caños para bañeras	Mixer and spout fitting for baths	Mélangeur et becs pour baignoires	Смесители и изливы для ванн



Next M3

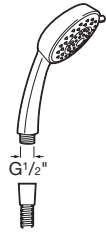

3 funciones.
3 functions.
3 fonctions.
3 функции.



Rain



Pulse



Aquair

5B1137C00

Cromado.

Chrome.

Chromé

Хром.

Ducha teléfono con 3 funciones:
Rain, Aquair y Pulse

Handshower with 3 functions:
Rain, Aquair and Pulse.

Douchette avec 3 fonctions:
Rain, Aquair et Pulse.

Ручной душ с 3 функциями:
Rain, Aquair, Pulse.

Next M1



Función.
Function.
Fonction.
Функция.



Rain

5B8137C00

Cromado.

Chrome.

Chromé

Хром.

Ducha teléfono con Rain.

Handshower with Rain.

Douchette avec Rain.

Ручной душ с Rain.

Sunami Turbo Plus

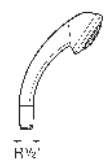

4 funciones.
4 functions.
4 fonctions.
4 функции.



Rain



Softy



Spray



Ech₂O

5B3131C00

Cromado.

Chrome.

Chromé.

Хром.

Ducha teléfono 4 funciones:
Rain, Softy, Spray y Ech₂O.

Handshower with 4 functions:
Rain, Softy, Spray and Ech₂O.

Douchette avec 4 fonctions:
Rain, Softy, Spray et Ech₂O.

Ручной душ с 4 функциями:
Rain, Softy, Spray и Ech₂O.



Dispositivo anticalcáreo
EasyClean.

Non-liming device
EasyClean.

Dispositif anticalcaire
EasyClean.

Предотвращающее кальцинирование устройство
EasyClean.

Sunami Basic

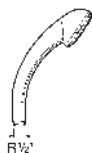

Función.
Function.
Fonction.
Функция.



Rain

5B8131B00	Blanco.	White.	Blanc.	Белый.
	Ducha teléfono con rociador regulable, función Rain de caudal variable.	Adjustable spray handshower, variable intensity Rain function.	Douchette à arrosoir réglable, fonction Rain à intensité variable.	Ручной душ с регулируемой насадкой, функция Rain различной интенсивности.
	Dispositivo anticalcáreo EasyClean.	Non-liming device EasyClean.	Dispositif anticalcaire EasyClean.	Предотвращающее кальцинирование устройство EasyClean.

Sunami Massage Plus

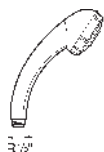

4 funciones.
4 functions.
4 fonctions.
4 функции.



Rain



Softy



Pulse



Ech₂0

5B1131C00	Cromado.	Chrome.	Chromé.	Хром.
	Ducha teléfono con 4 funciones: Rain, Softy, Pulse, y Ech ₂ 0.	Handshower with 4 functions: Rain, Softy, Pulse, and Ech ₂ 0.	Douchette avec 4 fonctions: Rain, Softy, Pulse, et Ech ₂ 0.	Ручной душ с 4 функциями: Rain, Softy, Pulse, Ech ₂ 0.
	Dispositivo anticalcáreo EasyClean.	Non-liming device EasyClean.	Dispositif anticalcaire EasyClean.	Предотвращающее кальцинирование устройство EasyClean.

Conjunto ducha Sunami Massage Plus

Shower set Sunami Massage Plus

Ensemble douche Sunami Massage Plus

Душевой комплект Sunami Massage Plus



4 funciones.
4 functions.
4 fonctions.
4 функции.



Rain



Softy



Pulse



Ech₂0

526313910	Cromado-Mate.	Satin-Chrome.	Chromé-Mate.	Матовый хром.
	Ducha teléfono con 4 funciones: Rain, Softy, Pulse y Ech ₂ 0. Flexible y casquillo para repisa bañera.	Handshower with 4 functions: Rain, Softy, Pulse and Ech ₂ 0. Hose and bushing for bath deck.	Douchette avec 4 fonctions: Rain, Softy, Pulse et Ech ₂ 0. Flexible et douille pour tablette de baignoire.	Ручной душ с 4 функциями: Rain, Softy, Pulse, Ech ₂ 0. Гибкий шланг и муфта для края ванны.
	Dispositivo anticalcáreo EasyClean.	Non-liming device EasyClean.	Dispositif anticalcaire EasyClean.	Предотвращающее кальцинирование устройство EasyClean.

Trend



3 funciones.
3 fonctions.
3 функции.



Rain



Spray



Aquair

5B2101C00

Cromado.

Chrome.

Chromé.

Хром.

Ducha teléfono de gran diámetro (95 mm). Con 3 funciones: Rain, Spray y Aquair.

Large-diameter (95 mm) handshower. With 3 functions: Rain, Spray and Aquair.

Douche téléphone à grand diamètre (95 mm). À 3 fonctions: Rain, Pulse et Aquair.

Ручной душ большого диаметра (95 мм). С 3 функциями: Rain, Spray, Aquair.



Dispositivo anticalcáreo EasyClean.

Non-liming device EasyClean.

Dispositif anticalcaire EasyClean.

Предотвращающее кальцинирование устройство EasyClean.

Panama



3 funciones.
3 fonctions.
3 функции.



Rain



Spray



Aquair

5B6134C00

Cromado.

Chrome.

Chromé.

Хром.

Ducha teléfono de gran diámetro (95 mm). Con 3 funciones: Rain, Spray y Aquair.

Large-diameter (95 mm) handshower. With 3 functions: Rain, Spray and Aquair.

Douche téléphone à grand diamètre (95 mm). À 3 fonctions: Rain, Pulse et Aquair.

Ручной душ большого диаметра (95 мм). С 3 функциями: Rain, Spray e Aquair.



Dispositivo anticalcáreo EasyClean.

Non-liming device EasyClean.

Dispositif anticalcaire EasyClean.

Предотвращающее кальцинирование устройство EasyClean.

Bisel



Función.
Function.
Fonction.
Функция.



Rain

5B9047C00

Cromado.

Chrome.

Chromé.

Хром.

Ducha teléfono con función Rain.

Handshower with Rain function.

Douchette avec Rain.

Ручной душ с функцией Rain.



Dispositivo anticalcáreo EasyClean.

Non-liming device EasyClean.

Dispositif anticalcaire EasyClean.

Предотвращающее кальцинирование устройство EasyClean.

Loft



Función.
Function.
Fonction.
Функция.



Rain

505319400

Cromado.

Chrome.

Chromé.

Хром.

Ducha teléfono con función Rain.

Handshower with Rain function.

Douchette avec Rain.

Ручной душ с функцией Rain.



Dispositivo anticalcáreo EasyClean.

Non-liming device EasyClean.

Dispositif anticalcaire EasyClean.

Предотвращающее кальцинирование устройство EasyClean.

Atai



Función.
Function.
Fonction.
Функция.



Rain

50532020A

Brillante.

Gloss.

Brillant.

Блестящий.

50532020E

Mate.

Satin.

Mate.

Матовый.

Ducha teléfono de acero inoxidable con función Rain.

Stainless steel handshower with Rain function.

Douchette d'acier inoxydable avec Rain.

Ручной душ из нержавеющей стали с функцией Rain.



Dispositivo anticalcáreo EasyClean.

Non-liming device EasyClean.

Dispositif anticalcaire EasyClean.

Предотвращающее кальцинирование устройство EasyClean.

Florentina



Función.
Function.
Fonction.
Функция.



Rain

505317400

Cromado.

Chrome.

Chromé.

Хром.

Ducha teléfono con Rain.

Handshower with Rain.

Douchette avec Rain.

Ручной душ с Rain.



Jet

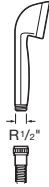

2 funciones.
2 functions.
2 fonctions.
2 функции.



Rain



Pulse

5B5039B00

Blanco.

White.

Blanc.

Белый.

Ducha teléfono con funciones:
Rain y Pulse.

Handshower with 2 functions:
Rain and Pulse.

Douchette avec 2 fonctions:
Rain et Pulse.

Ручной душ с 2 функциями:
Rain и Pulse.



Dispositivo anticalcáreo
EasyClean.

Non-liming device
EasyClean.

Dispositif anticalcaire
EasyClean.

Предотвращающее каль-
цирование устройство
EasyClean.

Vintage - Vintage XL

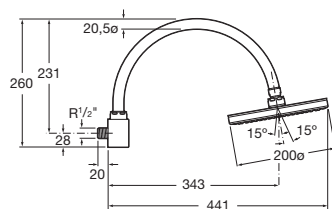

5B9650C00

Cromado.

Chrome.

Chromé.

Хром.

Brazo de ducha curvo giratorio con rociador a rótula de gran caudal 200 ø mm, chorro lluvia.

Curved, revolving shower arm with powerful spray 200 mm ø, rain spray.

Bras douche courbe tournant avec pomme à grand débit 200 ø mm, jet pluie.

Изогнутая поворотная ручка душа с насадкой большой площади 200 мм ø, ливневый поток.



Dispositivo anticalcáreo EasyClean.

Non-liming device EasyClean.

Dispositif anticalcaire EasyClean.

Предотвращающее кальцинирование устройство EasyClean.

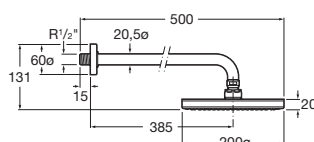

5B9750C00

Cromado.

Chrome.

Chromé.

Хром.

Brazo de ducha con rociador a rótula de gran caudal 200 ø mm, chorro lluvia.

Shower arm with powerful ball-joint spray, 200 mm ø, rain-spray.

Bras douche avec pomme à rotule à grand débit 200 ø mm, jet pluie.

Ручка душа с насадкой большой площади 200 мм ø, ливневый поток.



Dispositivo anticalcáreo EasyClean.

Non-liming device EasyClean.

Dispositif anticalcaire EasyClean.

Предотвращающее кальцинирование устройство EasyClean.

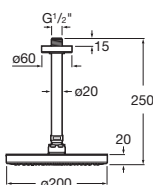

5B9550C00

Cromado.

Chrome.

Chromé.

Хром.

Rociador Vintage 200 con rociador a rótula caudal 15 l/m circular de 200 ø, chorro lluvia y EasyClean.

Vintage 200 sprinkler with 200 ø circular ball-joint sprinkler, flow 15 l/m, rain effect and EasyClean.

Pomme Vintage 200 à rotule, débit 15 l/mn, ø 200 circulaire, jet pluie et système EasyClean.

Насадка Vintage 200, круглая, 200 мм ø, с болтовым соединением, поток 15 л/мин, ливневый эффект и EasyClean.



Dispositivo anticalcáreo EasyClean.

Non-liming device EasyClean.

Dispositif anticalcaire EasyClean.

Предотвращающее кальцинирование устройство EasyClean.

Vintage - Vintage XL

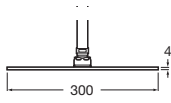

5B9350C00	Cromado.	Chrome.	Chromé.	Хром.
	Rociador Vintage XL 300 con rótula caudal 15 l/m cuadrado de 300 x 300, chorro lluvia y EasyClean.	Vintage XL 300 sprinkler, square 300 x 300, flow 15 l/m, with swivel joint, rain jet and EasyClean.	Pommeau Vintage XL 300 à rotule, débit 15 l/m, carré de 300 x 300, jet en pluie et EasyClean.	Насадка Vintage XL, площадь 300 x 300, поток 15 л/мин, с поворотным соединением, ливневым потоком и EasyClean.
	Posibilidad de instalación a techo o pared. Kit/brazo soporte no incluido.	Ceiling or wall fixing. Support kit/arm not included.	Installation plafond ou murale. Kit colonne/support non compris.	Крепление к потолку или стене. Kit/ручка крепления не включена.
	Dispositivo anticalcáreo EasyClean.	Non-liming device EasyClean.	Dispositif anticalcaire EasyClean.	Предотвращающее кальцинирование устройство EasyClean.

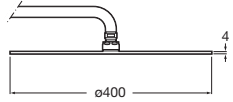

5B9250C00	Cromado.	Chrome.	Chromé.	Хром.
	Rociador Vintage XL 400 con rótula, caudal 15 l/m circular de 400 ø, chorro lluvia y EasyClean.	Vintage XL 400 sprinkler, circular 400 ø, flow 15 l/m, with swivel joint, rain jet and EasyClean.	Pommeau Vintage XL 400 à rotule, débit 15 l/m, circulaire de 400 ø, jet en pluie et EasyClean.	Насадка Vintage XL 400, диаметр 400 мм ø, поток 15 л/мин, с поворотным соединением, ливневым потоком и EasyClean.
	Posibilidad de instalación a techo o pared. Kit/brazo soporte no incluido.	Ceiling or wall fixing. Support kit/arm not included.	Installation plafond ou murale. Kit colonne/support non compris.	Крепление к потолку или стене. Kit/ручка крепления не включена.
	Dispositivo anticalcáreo EasyClean.	Non-liming device EasyClean.	Dispositif anticalcaire EasyClean.	Предотвращающее кальцинирование устройство EasyClean.

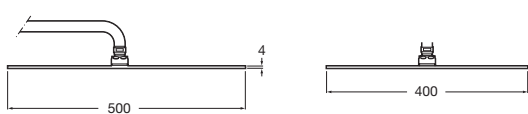

5B9450C00	Cromado.	Chrome.	Chromé.	Хром.
	Rociador Vintage XL 500 con a rótula caudal 15 l/m rectangular de 500 x 400, chorro lluvia y EasyClean.	Vintage XL 500 sprinkler, rectangular 500 x 400, flow 15 l/m, with swivel joint, rain jet and EasyClean.	Pommeau Vintage XL 500 à rotule, débit 15 l/m, rectangulaire de 500 x 400, jet en pluie et EasyClean.	Насадка Vintage XL 500, площадь 500 x 400, поток 15 л/мин, с поворотным соединением, ливневым потоком и EasyClean.
	Posibilidad de instalación a techo o pared. Kit/brazo soporte no incluido.	Ceiling or wall fixing. Support kit/arm not included.	Installation plafond ou murale. Kit colonne/support non compris.	Крепление к потолку или стене. Kit/ручка крепления не включена.
	Dispositivo anticalcáreo EasyClean.	Non-liming device EasyClean.	Dispositif anticalcaire EasyClean.	Предотвращающее кальцинирование устройство EasyClean.

Medidas en mm.
Dimensions in mm.
Mesures en mm.
Габариты в мм.

Vintage - Vintage XL

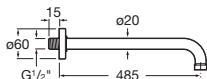

525880500	Cromado.	Chrome.	Chromé.	Хром.
	Kit soporte Vintage XL pared brazo recto a pared 400 mm para la gama rociadores Vintage XL.	Vintage XL wall support kit, 400 mm straight wall arm for the Vintage XL sprinkler range.	Kit fixation murale Vintage XL, colonne de 400 mm pour la gamme de pommes Vintage XL.	Крепление kit для установки Vintage XL к стене, прямая ручка 400 мм для насадки серии Vintage XL.

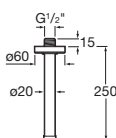

525880600	Cromado.	Chrome.	Chromé.	Хром.
	Kit soporte Vintage XL techo brazo recto a techo 200 mm para la gama rociadores Vintage XL.	Vintage XL ceiling support kit, 200 mm straight ceiling arm for the Vintage XL sprinkler range.	Kit fixation plafond Vintage XL, colonne de 200 mm pour la gamme de pommes Vintage XL.	Крепление kit для крепления Vintage XL к потолку, прямая ручка 200 мм для насадки серии Vintage XL.

Surf

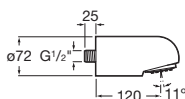

506301814	Cromado.	Chrome.	Chromé.	Хром.
	Rociador antivandálico. Función agua pulverizada.	Vandal-proof shower head. Function atomized spray pattern.	Pomme de douche antivandaique. Fonction eau pulvérisée.	Антивандальная душевая насадка. Функция автоматического потока.



Sunami Massage Plus

4 funciones.
4 functions.
4 fonctions.
4 функции.



Rain



Softy



Pulse



Ech₂O



5B1631C00	Cromado.	Chrome.	Chromé.	Хром.
	Ducha teléfono con 4 funciones: Rain, Softy, Pulse y Ech ₂ O.	Handshower with 4 functions: Rain, Softy, Pulse and Ech ₂ O.	Douchette avec 4 fonctions: jain, Softy, Pulse et Ech ₂ O.	Ручной душ с 4 функциями: Rain, Softy, Pulse, ECH ₂ O.
	Dispositivo anticalcáreo EasyClean.	Non-liming device EasyClean.	Dispositif anticalcaire EasyClean.	Предотвращающее кальцинирование устройство EasyClean.



Sunami Massage Plus



4 funciones.
4 functions.
4 fonctions.
4 функции.



Rain



Softy



Pulse



Ech₂O

5B1831C00	Cromado.	Chrome.	Chromé.	Хром.
	Ducha teléfono con 4 funciones: Rain, Softy, Pulse y Ech ₂ O.	Handshower with 4 functions: Rain, Softy, Pulse and Ech ₂ O.	Douchette avec 4 fonctions: jain, Softy, Pulse et Ech ₂ O.	Ручной душ с 4 функциями: Rain, Softy, Pulse, Ech ₂ O.
	Dispositivo anticalcáreo EasyClean.	Non-liming device EasyClean.	Dispositif anticalcaire EasyClean.	Предотвращающее кальцинирование устройство EasyClean.

Cima



5B6639C00	Cromado.	Chrome.	Chromé.	Хром.
	Brazo de ducha con rociador de chorro regulable con rótula.	Shower arm and swivel shower head with rain spray pattern.	Bras de douche avec pomme à jet pluie avec rotule.	Трубка для душа и поворотная душевая насадка с ливневым потоком.



5B9635C00	Cromado.	Chrome.	Chromé.	Хром.
	Brazo de ducha con rociador de chorro lluvia con rótula.	Shower arm and swivel shower head with adjustable flow.	Bras de douche avec pomme à jet réglable avec rotule.	Трубка для душа и поворотная душевая насадка с регулируемым потоком.



5B6839C00	Cromado.	Chrome.	Chromé.	Хром.
	Rociador de chorro lluvia con rótula.	Swivel shower head with rain spray pattern.	Pomme de douche avec jet pluie avec rotule.	Поворотная душевая насадка с ливневым потоком.

Cima



5B9835C00	Cromado.	Chrome.	Chromé.	Хром.
-----------	----------	---------	---------	-------



Rociador de chorro regulable con rótula.

Swivel shower head with adjustable flow.

Pomme de douche avec jet réglable et rotule.

Поворотная душевая насадка с регулируемым напором.

Jet Mono



5B9851C00	1 función.	1 function.	1 fonction.	1 функция.
-----------	------------	-------------	-------------	------------



Jet de instalación a pared exterior para espacios de ducha caudal 9 l/m.

Outer wall fitting jet for shower spaces, flow 9 l/m.

Kit d'installation sur mur extérieur pour espaces douche à débit 9 l/mn.

Форсунка для крепления к наружной стене душевых помещений, поток 9 л/мин.

Jet Bi



5B6851C00	2 funciones.	2 functions.	2 fonctions.	2 функции.
-----------	--------------	--------------	--------------	------------



Jet de instalación a pared exterior para espacios de ducha caudal 6 l/m.

Outer wall fitting jet for shower spaces, flow 6 l/m.

Kit d'installation sur mur extérieur pour espaces douche à débit 6 l/mn.

Форсунка для крепления к наружной стене душевых помещений, поток 6 л/мин.

Jet Luxe exterior



5B3851C00	3 funciones.	<i>3 functions.</i>	3 fonctions.	<i>3 функции.</i>
	Jet de instalación a pared exterior para espacios de ducha caudal 8 l/m.	<i>Outer wall fitting jet for shower spaces, flow 8 l/m.</i>	Kit d'installation sur mur extérieur pour espaces douche à débit 8 l/mn.	<i>Форсунка для крепления к наружной стене душевых помещений, поток 8 л/мин.</i>

Jet Luxe empotrado



5B3751C00	3 funciones.	<i>3 functions.</i>	3 fonctions.	<i>3 функции.</i>
	Jet de instalación empotrado a pared para espacios de ducha caudal 8 l/m.	<i>Jet built into wall for shower spaces, flow 8 l/m.</i>	Kit d'installation murale encastrée pour espaces douche à débit 8 l/mn.	<i>Форсунка для крепления к наружной стене душевых помещений, поток 8 л/мин.</i>

Sunami

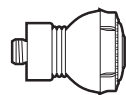

5B5731CM0	Cromado - Mate. 4 funciones.	<i>Satin - Chrome. 4 functions.</i>	Chromé - mate. 4 fonctions.	<i>Матовый Хром. 4 функции.</i>
	Jet lateral Massage con 4 funciones: chorro lluvia, chorro soft, chorro masaje y economizador (50%). Dispositivo anticalcáreo EasyClean.	<i>Side massage jet with 4 functions: rain effect, soft jet, massage jet and economizer (50%). Non-liming device EasyClean.</i>	Pommes latéral Massage à 4 fonctions: jet pluie, jet doux, jet massage et économie d'eau (50%). Dispositif anticalcaire EasyClean.	<i>Боковая массажная форсунка с 4 функциями: эффект дождя, умеренный поток, массажный поток и экономичный поток (50%). Предотвращающее кальцирование устройство EasyClean.</i>

Kit de ducha Trend



3 funciones.
3 functions.
3 fonctions.
3 функции.



Rain



Spray



Aquair

5B2401C00

Ducha teléfono 3 funciones Trend, flexible PVC de 1,70 m y barra deslizable Minimal 900.

Trend 3-function telephone shower, 1.70 m flexible PVC tube and Minimal 900 slide bar.

Douchette 3 jets Trend, flexible PVC de 1,70 m et colonne coulissante Minimal 900 mm.

Ручной душ Trend с 3 функциями, гибким шлангом из ПВХ 1,70 м и штангой Minimal 900.

Kit de ducha Sunami



4 funciones.
4 functions.
4 fonctions.
4 функции.



Rain



Spray



Aquair



Softy

5B1431C00

Ducha teléfono con 4 funciones Sunami Massage Plus: chorro lluvia, chorro soft, chorro masaje y chorro economizador (50%), barra deslizable de 800, jabonera y flexible de 1,70 m.

Sunami Massage Plus handshower with 4 functions: rain spray, soft spray, massage jet and water-saving spray function (50%), 800 slide bar, soap tray and 1.70 m flexible tube.

Douchette avec 4 fonctions Sunami Massage Plus: jet pluie, jet soft, jet massage et jet économiseur (50%), barra deslizable de 800, savoneteira e flexível de 1,70 m.

Ручной душ Sunami Massage Plus с 4 функциями: ливневый поток, умеренный поток, массажный поток и экономичный поток (50%), штанга 800, мыльница и гибкий шланг 1,70 м.

Kit de ducha Sunami Eco



4 funciones.
4 functions.
4 fonctions.
4 функции.



Rain



Spray



Aquairstream



Softy

5B1431C02



Ducha teléfono 4 funciones Sunami Massage Plus: chorro lluvia, chorro soft, chorro masaje y chorro economizador (50%), barra deslizante de 600 y flexible de 1,70 m.

Sunami Massage Plus 4-function telephone shower: rain spray, soft spray, massage jet and water-saving spray function (50%), 600 slide bar and 1.70 m flexible tube.

Douchette 4 jets Sunami massage Plus: jet pluie, jet soft, jet massage et jet économiseur (50%), colonne coulissante Minimal 800 mm, porte-savon et flexible de 1,70 m.

Ручной душ Sunami Massage Plus с 4 функциями: ливневый поток, умеренный поток, массажный поток и экономичный поток (50%), штанга 600 и гибкий шланг 1,70 м.

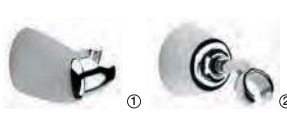
Wall

	Barras deslizantes	Slide bars	Barres coulissantes	Штанги
				
	Barra deslizante Cromada con soporte ducha (sin rociador ni flexible).	Chromed slide bar with bracket (without handshower or shower hose).	Barre coulissante Chromée avec support douchette (sans arrosoir ni flexible).	Хромированная штанга с держателем (без ручного душа или гибкого шланга).
5B0204C00 ①	Barra Minimal de 900 mm Cromada con soporte ducha.	Minimal 900 mm chrome-plated bar with shower support.	Barre coulissante Minimal 900 mm Chromée avec support douche.	Хромированная штанга Minimal 900 мм с держателем для душа.
5B0104C00 ②	Barra Minimal de 600 mm Cromada con soporte ducha.	Minimal 600 mm chrome-plated bar with shower support.	Barre coulissante Minimal 600 mm Chromée avec support douche.	Хромированная штанга Minimal 600 мм с держателем для душа.
5B0420C00 ③	Barra Catai de 800 mm Cromada con soporte ducha.	Catai 800 mm chrome-plated bar with shower support.	Barre coulissante Catai 800 mm Chromée avec support douche.	Хромированная штанга Catai 800 мм с держателем для душа.
526005610 ④	Barra de 800 mm Cromada con soporte ducha.	800 mm chrome-plated bar with shower support.	Barre coulissante de 800 mm. Chromée avec support douche.	Хромированная штанга 800 мм с держателем для душа.
525726100 ⑤	Barra de 600 mm Cromada con soporte ducha.	600 mm chrome-plated bar with shower support.	Barre coulissante de 600 mm. Chromée avec support douche.	Хромированная штанга 600 мм с держателем для душа.
	Soportes	Wall brackets	Supports	Держатели
				
526703910 ①	Cromado.	Chrome.	Chromé.	Хром.
52670391B	Blanco.	White.	Blanc.	Белый.
	Cromado:	Chrome:	Chromé:	Хром:
505714600	Loft.	Loft.	Loft.	Loft.
505715400	Touch.	Touch.	Touch.	Touch.
505715700	Moai.	Moai.	Moai.	Moai.
505712400 ②	Florentina-Verona.	Florentina-Verona.	Florentina-Verona.	Florentina-Verona.
	Soporte articulado para duchas teléfono.	Swivel bracket for handshowers.	Support articulé pour douchettes.	Поворотный держатель для ручного душа.
				
526704010	Cromado.	Chrome.	Chromé.	Хром.
	Soporte fijo para duchas teléfono.	Fixed bracket for handshowers.	Support fixe pour douchettes.	Поворотный держатель для ручного душа.

Wall



525766000	Cromado.	Chrome.	Chromé.	Хром.
52576600B	Blanco.	White.	Blanc.	Белый.
	Soporte articulado para duchas teléfono.	Swivel bracket for handshowers.	Support articulé pour douchettes.	Поворотный держатель для ручного душа.



525730100	Soporte articulado con toma de agua y raccord de salida de 1/2".	Swivel bracket with water outlet and 1/2" outlet connection.	Support articulé muni d'une prise d'eau et d'un raccord de sortie de 1/2".	Поворотный держатель с подводом воды и выпускным соединением 1/2".
-----------	--	--	--	--

Toma de agua

Outlet connection

Raccord de sortie

Подвод воды



525533100	Toma de agua de 1/2".	1/2" Outlet connection.	Raccord de sortie de 1/2".	Подвод воды 1/2".
-----------	-----------------------	-------------------------	----------------------------	-------------------

Jabonera

Soap holder

Porte-savon

Мыльница



525832107	Jabonera translúcida para barra deslizante.	Clear soap dish for slide bar.	Porte-savon pour barre coulissante translucide.	Прозрачная мыльница для штанги.
-----------	---	--------------------------------	---	---------------------------------

Brazos ducha

Shower arms

Bras pour pommes de douches

Душевые трубки

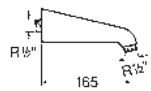

505317100	Brazo de ducha fundido.	Cast shower arm.	Bras de douche en fonte.	Чугунная душевая трубка.
-----------	-------------------------	------------------	--------------------------	--------------------------

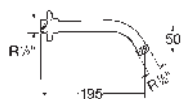

525301600	Brazo de ducha de 195 mm.	195 mm shower arm.	Bras de douche de 195 mm.	Душевая трубка 195 мм.
-----------	---------------------------	--------------------	---------------------------	------------------------

Flex

	Flexibles	Flexible hose	Flexibles	Гибкие шланги
				
525757100 525757C00	Tubo flexible de latón Cromado de 2 m de longitud con raccord cónico de 1/2".	<i>Chromed brass flexible shower hose, 2 m long fitted with 1/2" conical nut.</i>	Tuyau flexible en laiton Chromé d'une longueur de 2 m et muni d'un raccord conique de 1/2".	Гибкий шланг из хромированной латуни, 2 м с соединительной муфтой 1/2".
525761100 525761C00	Tubo flexible de latón Cromado de 1,70 m de longitud con simple grapado y raccord cónico de 1/2".	<i>Simple interlock Chromed brass flexible shower hose, 1.70 m long fitted with 1/2" conical nut.</i>	Tuyau flexible en laiton Chromé d'une longueur de 1,70 m et muni d'un raccord conique de 1/2".	Хромированный латунный гибкий шланг с простой блокировкой, длиной 1,70 м с соединительной муфтой 1/2".
525765000 5B2215C00	Tubo flexible de latón Cromado de 1,70 m de longitud con doble grapado y raccord cónico giratorio de 1/2".	<i>Double interlock Chromed brass flexible shower hose, 1.70 m long fitted with 1/2" rotating conical nut.</i>	Tube flexible en laiton Chromé d'une longueur de 1,70 m avec double agrafage et muni d'un raccord conique giratoire de 1/2".	Хромированный латунный гибкий шланг с двойной блокировкой, длиной 1,70 м с поворотной соединительной муфтой 1/2".
505709100 5B2015C00	Tubo flexible de latón Cromado de 1,50 m de longitud con raccord cónico de 1/2".	<i>Chromed brass flexible shower hose, 1.50 m long fitted with 1/2" conical nut.</i>	Tuyau flexible en laiton Chromé d'une longueur de 1,50 m et muni d'un raccord conique de 1/2".	Хромированный латунный гибкий шланг длиной 1,50 м с соединительной муфтой 1/2".
525767200 5B2415C00	Tubo flexible de PVC de 1,75 m de longitud con raccord cónico de 1/2".	<i>PVC flexible shower hose, 1.75 m long fitted with 1/2" conical nut.</i>	Tuyau flexible en PVC d'une longueur de 1,75 m et muni d'un raccord conique de 1/2".	Гибкий шланг из ПВХ, длиной 1,75 м с соединительной муфтой 1/2".
52575930P	Tubo flexible de PVC de 1,70 m de longitud con raccord cónico de 1/2" para griferías IONDUR®	<i>PVC flexible shower hose, 1.70 m long fitted with 1/2" conical nut for IONDUR® mixer fittings.</i>	Tuyau flexible en PVC d'une longueur de 1,70 m et muni d'un raccord conique de 1/2" pour robinetteries IONDUR®	Гибкий шланг из ПВХ, длиной 1,70 м с соединительной муфтой 1/2" для смесителей IONDUR®.
52575930B	Tubo flexible de PVC de 1,70 m de longitud con raccord cónico de 1/2" para griferías blancas.	<i>PVC flexible shower hose, 1.70 m long fitted with 1/2" conical nut for white mixer fittings.</i>	Tuyau flexible en PVC d'une longueur de 1,70 m et muni d'un raccord conique de 1/2" pour robinetteries blancs.	Гибкий шланг из ПВХ, длиной 1,70 м с соединительной муфтой 1/2" для белых смесителей.

Aruba

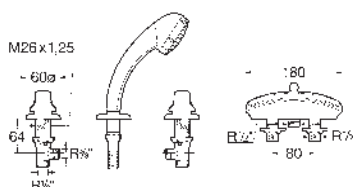

526241710

Grifería mezcladora de repisa, caño con inversor baño-ducha, ducha teléfono y flexible de 1,50 m.

Deck-mounted bath-shower mixer fittings, diverter handshower and 1.50 m flexible shower hose.

Mélangeur pour bain-douche, cinq trous pour étagère avec inverseur, douchette et flexible de 1,50 m.

Монтируемый на край ванны смеситель с переключателем на ванну-душ, ручной душ и гибкий душевой шланг 1,50 м.

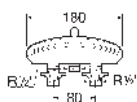

526241910

Caño cortina de repisa con inversor.

Waterfall bath spout with diverter.

Bec fontaine pour étagère avec inverseur.

Водопадный излив для ванны с переключателем.

Guaira

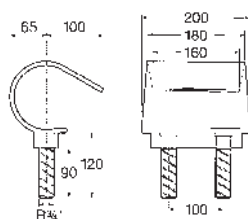

505300610

Caño cortina de repisa.

Waterfall bath spout.

Bec fontaine pour étagère.

Водопадный излив для ванны.

Caños e inversores

Wall spouts and diverters

Becs murals et inverseurs

Настенные изливы и переключатели

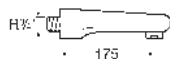

526314110

Caño mural de 175 mm con aireador.

Wall spout 175 mm with aerator.

Bec mural de 175 mm avec aérateur.

Настенный излив 175 мм с аэратором.

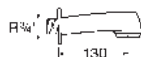

526306434

Caño mural de 130 mm con rompechorros.

Wall spout 130 mm with flow deflector.

Bec mural de 130 mm avec brise-jet.

Настенный излив 130 мм с перегородкой.

Аксессуары



Accessories**Accessoires****Аксессуары**

416	Accesorios de metal	Brass accessories	Accessoires en métal	<i>Аксессуары из металла</i>	416 Touch 417 Select 418 Fashion	421 Play 423 Hotel's 2.0 426 Hotel's
429	Accesorios de acero inoxidable	Stainless steel accessories	Accessoires en acier inoxydable	<i>Аксессуары из нержавеющей стали</i>	429 Superinox 430 Superinox Family	
432	Accesorios de porcelana	Vitreous china accessories	Accessoires en porcelaine	<i>Аксессуары из керамики</i>	432 Frontalis 433 Box 434 Doa	435 Onda Plus 436 Dobra
437	Accesorios complementarios	Supplemental accessories	Accessoires complémentaires	<i>Дополнительные аксессуары</i>	437 Trix	

Accesorios

Los accesorios del baño son los perfectos aliados para que el resultado final sea tan estético como funcional.

Un espacio con mucho orden. Diseños que complementan, dan estilo y personalidad al conjunto. Para conseguir ese punto final práctico y elegante al cuarto de baño, Roca dispone de una amplia variedad en diferentes materiales y acabados.

Desde el clásico metal cromado, pasando por el acero inoxidable o la suavidad de la porcelana, las tendencias ponen su punto de mira en la fusión de líneas: combinaciones con atrevidos colores y una larga gama de estilos y modelos.



Accessories

Bathroom accessories are perfect for making the end result as good looking as it is functional.

A well-ordered space

Designs that complement and give style and personality to the whole. To achieve that final and elegant end in the bathroom, Roca has a wide variety in different materials and finishes.

From classic chromed metal, to stainless steel or smooth vitreous enamel, the trend is to focus on the fusion of lines: combinations with daring colours and wide range of styles and models.

Accessoires

Les accessoires de bain sont les parfaits alliés pour que le résultat final soit aussi bien esthétique que fonctionnel.

Un espace avec beaucoup d'ordre

Des desseins qui complètent, qui donnent du style et de la personnalité à l'ensemble. Pour mettre un point final pratique et élégant à la salle de bains, Roca dispose d'un grand éventail de matériel différent et de finitions. Du classique métal chromé à l'inox ou à la douceur de la porcelaine, la fusion des lignes constitue le point de mire des tendances actuelles: assortiments aux couleurs osées et une large gamme de styles et de modèles.

Аксессуары

Аксессуары для ванной комнаты являются идеальным ее завершением, как с точки зрения внешнего вида, так и функциональности.

Хорошо организованное пространство

Дизайн, который дополняет и придает стильность, а также индивидуальность помещению в целом. Для достижения этой окончательной элегантной завершенности, Roca использует целый ряд разнообразных материалов и отделки.

Будь то классический хромированный металл, нержавеющей сталь или гладкая керамика, существующие тенденции направлены на достижение слияния линий: дерзкие цветовые сочетания и широкий спектр стилей и моделей.



Touch

816160001 Percha.
Robe hook.
Patère.
Крючок.



816167001 650 mm
Repisa.
Shelf.
Tablette.
Полка.



816172001 Dosificador gel de encimera.
Worktop gel dispenser.
Doseur de gel à poser.
Настольный дозатор для геля.



816165001 650 mm
Toallero de lavabo.
Basin towel rail.
Porte-serviettes pour lavabo.
Полотенцедержатель для раковины.



816162001 230 mm
Toallero de anilla.
Towel ring.
Porte-serviettes anneau.
Кольцевой полотенцедержатель.



816177001 Portatoallas.
Towel rack.
Porte-serviettes.
Полотенцедержатель.



816161001 Portarrollo.
Toilet roll holder.
Porte-papier à rouleau.
Держатель для туалетной бумаги.



816175001 Escobillero de pared.
Wall-mounted brush holder.
Porte-balayette mural.
Настенный держатель для ершика.



Select

816301001 Percha.
Robe hook.
 Patère.
Крючок.



816302001 Jabonera.
Soap dish.
 Porte-savon.
Мыльница.



816304001 Dosificador de gel.
Gel dispenser.
 Doseur de gel.
Дозатор для геля.



816303001 Portavasos.
Tumbler holder.
 Porte-verre.
Стакан.



816306001 600 mm.
 Repisa.
Shelf.
 Tablette.
Полка.



816312001 750 mm
816311001 600 mm
816310001 450 mm
816309001 300 mm
 Toallero de lavabo.
Basin towel rail.
 Porte-serviettes
 pour lavabo.
*Полотенцедержатель
 для раковины.*



816314001 130 x 300 mm
816313001 130 x 200 mm
 Toallero de bidé.
Bidet towel rail.
 Porte-serviettes bidet.
*Полотенцедержатель
 для биде.*



816307001 Portarollo.
Toilet roll holder.
 Porte-papier à rouleau.
*Держатель для
 туалетной бумаги.*



816305001 Escobillero.
Brush holder.
 Porte-balayette.
Держатель для ершика.



Fashion

816000001 Percha.
Robe hook.
Patère.
Крючок.



816024001 Gancho.
Robe hook.
Crochet.
Вешалка.



816016001 Jabonera.
Soap dish.
Porte-savon.
Мыльница.



816017001 Jabonera de encimera.
Worktop soap dish.
Porte-savon à poser.
Мыльница
для столешницы.



816018001 Dosificador.
Dispenser.
Doseur.
Дозатор.



816019001 Dosificador de encimera.
Worktop dispenser.
Doseur à poser.
Дозатор
для столешницы.



816020001 Portavasos.
Tumbler holder.
Porte-verre.
Стакан.



816021001 Porta Vaso de encimera.
Worktop tumbler holder.
Verre à poser.
Стакан
для столешницы.



816012001 600 mm
Repisa portavasos.
Shelf-tumbler holder.
Tablette porte-verre.
Держатель для стакана
с полкой.



816027001 400 mm
Contenedor de rejilla.
Grated Container.
Container grille.
Решетчатый
контейнер.

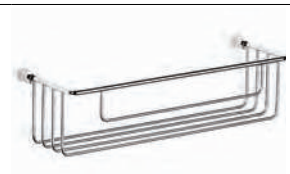

816025001 300 mm
Contenedor de rejilla.
Grated Container.
Container grille.
Решетчатый
контейнер.



816028001* 400 mm
Contenedor colgante.
Hanging container.
Container suspendu.
Подвесной
контейнер.

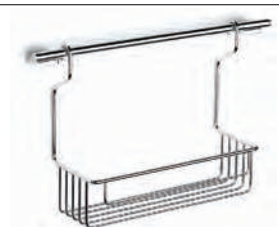

816026001* 300 mm
Contenedor colgante.
Hanging container.
Container suspendu.
Подвесной
контейнер.



81602900Y 185 mm
Contenedor de rincón.
Corner container.
Container d'angle.
Угловой
контейнер.



Fashion

<p>816007001 950 mm 816006001 650 mm 816005001 550 mm</p>	<p>Toallero de lavabo. <i>Basin towel rail.</i> Porte-serviettes pour lavabo. <i>Полотенцедержатель для раковины.</i></p>		<p>816004001 580 mm</p>	<p>Toallero de lavabo curvo. <i>Basin towel curved.</i> Porte-serviettes pour lavabo courbe. <i>Изогнутый полотенцедержатель для раковины.</i></p>	
<p>816008001 480 mm</p>	<p>Extensión toallero. <i>Towel rail extension.</i> Extension porte-serviettes. <i>Полотенцедержатель-расширитель.</i></p>		<p>816001001 400 mm</p>	<p>Toallero de pared giratorio. <i>Wall towel rail.</i> Porte-serviettes mural. <i>Настенный полотенцедержатель.</i></p>	
<p>816013001*</p>	<p>Toallero colgante. <i>Hanging towel rail.</i> Porte-serviettes suspendu. <i>Подвесной полотенцедержатель.</i></p>		<p>816013001*</p>	<p>Toallero colgante. <i>Hanging towel rail.</i> Porte-serviettes suspendu. <i>Подвесной полотенцедержатель.</i></p>	
<p>816002001 200 mm</p>	<p>Toallero. <i>Towel rail.</i> Porte-serviettes. <i>Полотенцедержатель.</i></p>		<p>816003001 250 mm</p>	<p>Toallero de anilla. <i>Towel ring.</i> Porte-serviettes anneau. <i>Кольцевой полотенцедержатель.</i></p>	
<p>816007001 950 mm 816006001 650 mm 816005001 550 mm</p>	<p>Toallero de lavabo. <i>Basin towel rail.</i> Porte-serviettes pour lavabo. <i>Полотенцедержатель для раковины.</i></p>		<p>816004001 580 mm</p>	<p>Toallero de lavabo curvo. <i>Basin towel curved.</i> Porte-serviettes pour lavabo courbe. <i>Изогнутый полотенцедержатель для раковины.</i></p>	
<p>816022001 500 mm</p>	<p>Portatoallas. <i>Towel rack.</i> Porte-serviettes. <i>Полотенцедержатель.</i></p>		<p>816009001</p>	<p>Portarrollo. <i>Toilet roll holder.</i> Porte-papier. <i>Держатель для туалетной бумаги.</i></p>	
<p>816010001</p>	<p>Portarrollo reserva. <i>Spare toilet roll holder.</i> Porte rouleaux de réserve. <i>Держатель для запасной туалетной бумаги.</i></p>		<p>816011001 320 mm</p>	<p>Portarrollo reserva doble. <i>Double spare toilet roll holder.</i> Porte rouleau de réserve double. <i>Двойной держатель для запасной туалетной бумаги.</i></p>	

Fashion

816031001* Portarrollos doble colgante.
Double hanging roll holder.
 Porte rouleaux suspendu double.
Двойной подвесной крючок.



816015001 Escobillero de pared.
Wall-mounted brush holder.
 Porte-balayette mural.
Настенный держатель для ершика.



816014001 Escobillero.
Brush holder.
 Porte-balayette.
Держатель для ершика.



816030001* 180 mm
 Revistero.
Magazine rack.
 Porte revues.
Держатель для журналов.



816023000* Saco de ropa.
Clothes basket.
 Corbeille vêtement.
Мешок для одежды.



* Complemento para el toallero de lavabo.

* Basin towel rail complement.

* Complément pour porte-serviettes pour lavabo.

* Дополнение к полотенцедержателю.

Play

816050001 Percha.
Robe hook.
Patère.
Крючок.



816062009 Jabonera.
Soap dish.
Porte-savon.
Мыльница.



816063009 Jabonera de encimera.
Worktop soap dish.
Porte-savon à poser.
Мыльница для столешницы.



816064009 Dosificador.
Gel dispenser.
Doseur de gel.
Дозатор для геля.



816065009 Dosificador de encimera.
Worktop gel dispenser.
Doseur de gel à poser.
Дозатор для геля для столешницы.



816066009 Portavasos.
Worktop tumbler holder.
Porte-verre à poser.
Стакан для столешницы.



816060001 600 mm
816059001 300 mm
Repisa.
Shelf.
Tablette.
Полка.



816069009 300 mm
Contenedor.
Container.
Container.
Контейнер.



816070009 200 mm
Contenedor rincón.
Corner container.
Container d'angle.
Угловой контейнер.



816067009 Vaso de encimera.
Tumbler holder.
Porte-verre.
Стакан для столешницы.



816055001 600 mm
816054001 450 mm
Toallero de lavabo.
Basin towel rail.
Porte-serviettes pour lavabo.
Полотенцедержатель для раковины.



816051001 380 mm
Toallero.
Towel rail.
Porte-serviettes.
Полотенцедержатель.



Play

- 816053001** 210 mm ø
816052001 160 mm ø
 Toallero de anilla.
Towel ring.
 Porte-serviettes anneau.
*Кольцевой
 полотенцедержатель.*



- 816056001** Portarrollo.
Toilet roll holder.
 Porte-papier.
*Держатель
 для туалетной бумаги.*



- 816057001** Portarrollo de reserva.
Spare toilet roll holder.
 Parte rouleau de
 réserve.
*Держатель
 для запасной
 туалетной бумаги.*



- 816058001** Portarrollo reserva
 doble.
*Double spare toilet
 roll holder.*
 Porte rouleau
 de réserve double.
*Двойной держатель
 для запасной
 туалетной бумаги.*



- 816061009** Escobillero.
Brush holder.
 Porte-balayette.
Держатель для ершика.



- 816068009** Escobillero de pared.
Wall toilet brush holder.
 Porte-balayette mural.
*Настенный держатель
 для ершика.*



- 812166000** Espejo circular 700 ø.
Mirror 700 ø.
 Miroir 700 ø.
Зеркало 700 ø.



- 816071009** Espejo de aumento
 de encimera.
 Deck-mounted
 magnifying mirror.
 Miroir grossissant
 à poser.
*Настольное
 увеличительное
 зеркало.*



- 816023000** Saco de ropa.
Clothes basket.
 Corbeille vêtement.
Мешок для одежды.



Hotel's 2.0

816721001 Percha.
Robe hook.
Patère.
Крючок.



816371001 Jabonera de pared.
Soap dish.
Porte-savon.
Настенная мыльница.



816722001 Dosificador.
Dispenser.
Doseur.
Дозатор.



816390001 Dosificador de encimera.
Worktop dispenser.
Doseur à poser.
Дозатор для столешницы.



816723001 Vaso
Tumbler
Verre
Стакан.



816388001 Vaso de encimera.
Worktop tumbler.
Verre à poser.
Стакан для столешницы.



816372001 600 mm
Repisa.
Shelf.
Tablette.
Полка.



816385009 250 x 125 mm.
Bandeja
Worktop tray
Plateau pour à poser
Поднос.



816730001 300 x 120 mm.
Contenedor de rejilla.
Grated container.
Container grille.
Решетчатый контейнер.



816403001 200 x 120 mm.
Contenedor de rejilla.
Grated container.
Container grille.
Решетчатый контейнер.



816731001 200 x 200 mm.
Contenedor de rejilla de rincón.
Corner grated container.
Container grille d'angle.
Угловой решетчатый контейнер.



816401001 150 x 150 mm.
Contenedor de rejilla de rincón.
Corner grated container.
Container grille d'angle.
Угловой решетчатый контейнер.

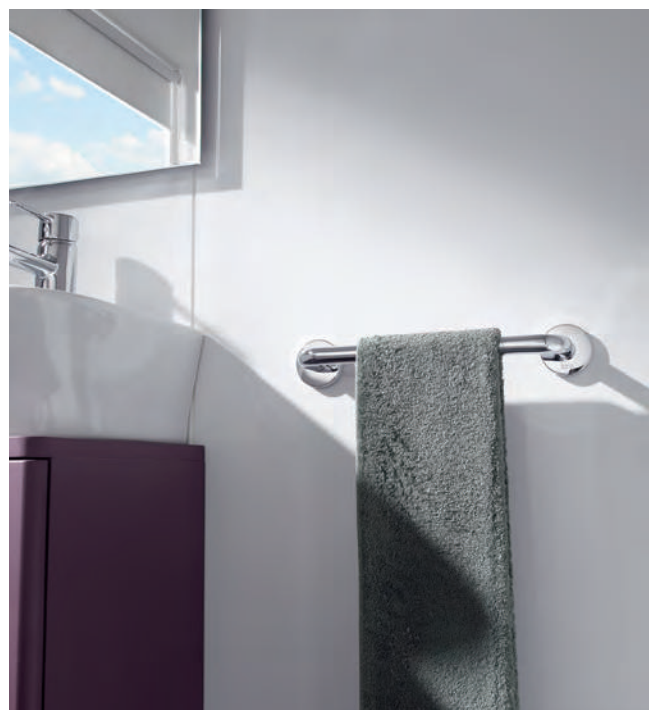

Hotel's 2.0

816386001 Toallero doble.
Double towel rack.
Porte-serviettes double.
Двойной полотенцедержатель.



816376001 750 mm
Toallero de lavabo.
Basin towel rail.
Porte-serviettes pour lavabo.
Полотенцедержатель для раковины.



816729001 600 mm
Toallero de lavabo.
Basin towel rail.
Porte-serviettes lavabo.
Полотенцедержатель для раковины.



816728001 450 mm
Toallero de lavabo.
Basin towel rail.
Porte-serviettes lavabo.
Полотенцедержатель для раковины.



816727001 300 mm
Toallero de lavabo.
Basin towel rail.
Porte-serviettes lavabo.
Полотенцедержатель для раковины.



816724001 ø 210 mm
Toallero de anilla.
Towel ring.
Porte-serviettes anneau.
Кольцевой полотенцедержатель.



816378001 Toallero doble giratorio.
Double swivel towel rail.
Porte-serviettes double rotatif.
Двойной поворотный полотенцедержатель.



816379001 Portatoallas.
Towel rack.
Porte-serviettes.
Полотенцедержатель.



816396001 800 mm
Asa de baño.
Support for bath.
Poignée de bain.
Поручень для ванны.



816395001 600 mm
Asa de baño.
Support for bath.
Poignée de bain.
Поручень для ванны.



816394001 400 mm
Asa de baño.
Support handgrip for bath.
Poignée de bain.
Поручень для ванны.



816398001 135 °
Asa de baño angular.
Corner grab for bathroom.
Poignée d'angle.
Угловой поручень для ванны.



816399001 90°
Asa de baño angular.
Corner grab for bathroom.
Poignée d'angle.
Угловой поручень для ванны.



816400001 Asa de baño abatible.
Hinged grab rail.
Poignée abattable.
Откидной поручень для раковины.



816720001 Portarrollo.
Toilet roll holder.
Porte-papier à rouleau.
Держатель для туалетной бумаги.



816725001 Portarrollo de reserva.
Spare toilet roll holder.
Parte rouleau de réserve.
Держатель для запасной туалетной бумаги.



Hotel's 2.0

816383001 Portarrollo sin tapa.
Toilet roll holder.
Parte rouleau.
Держатель для туалетной бумаги без крышки.



816369001 Escobillero.
Brush holder.
Porte-balayette.
Держатель для ершика.



816726001 Escobillero pared.
Wall-mounted brush holder.
Porte-balayette mural.
Настенный держатель для ершика.



816380001 Espejo de aumento a pared 2 brazos con luz.
Wall-mounted twin-arm magnifying mirror with light.
 *Miroir grossissant mural 2 bras avec éclairage.*
Настенное увеличительное зеркало с двухзахватной ручкой с подсветкой.



816381001 Espejo de aumento a pared 2 brazos sin luz.
Wall-mounted twin-arm magnifying mirror without light.
Miroir grossissant mural 2 bras sans éclairage.
Настенное увеличительное зеркало с двухзахватной ручкой без подсветки.



816392001 6 l.
Papelera.
Wastepaper basket.
Corbeille à papier.
Мусорный контейнер.



816393001 Secador de pelo.
Hairdryer.
Sèche-cheveux.
Фен.



Hotel's

815440001 Percha.
Robe hook.
 Patère.
 Крючок.



815482001 43 mm ø
 Percha.
Hook.
 Patère.
 Крючок.



815491001 Percha doble.
Double robe hook.
 Patère double.
 Двойной крючок.



815441001 Gancho.
Robe hook.
 Patère.
 Крючок.



Se suministran 10 unidades.
Provided 10 units.
 Fournie 10 unités.
 В комплекте 10 штук.

815410001 Jabonera.
Soap holder.
 Porte-savon.
 Мыльница.



815488001 1 l
 Dosificador gel para encimera.
Recessed gel dispenser.
 Doseur de gel à poser sur plan.
 Встраиваемый дозатор для геля.



Recomendado para hoteles y colectividades.
Recommended for hotel.
 Recommandé pour les hôtels et les collectivités.
 Рекомендуется для отелей и общественных мест.

815430001 Portavasos.
Tumbler holder.
 Porte-verre.
 Стакан.



815402001 600 mm
 Repisa.
Shelf.
 Tablette.
 Полка.



815481001 405 mm
 Contenedor doble.
Double container.
 Container double.
 Двойной контейнер.



815413001 205 mm
 Contenedor.
Container.
 Container.
 Контейнер.



815414001 Contenedor de rincón.
Corner container.
 Container d'angle.
 Угловой контейнер.



815422001 600 mm
815420001 450 mm
 Toallero de lavabo.
Basin towel rail.
 Porte-serviettes lavabo.
 Полотенцедержатель для раковины.



815429001 400 mm
 Toallero.
Towel rail.
 Porte-serviettes.
 Полотенцедержатель.



815428001 280 mm
 Toallero de bidé.
Bidet towel rail.
 Porte-serviettes bidet.
 Полотенцедержатель для биде.



Hotel's

815425001 200 mm ø
Toallero de anilla.
Towel ring.
Porte-serviettes
anneau.
*Кольцевой
полотенцедержатель.*



815282001 600 x 275 x 170 mm
Portatoallas doble.
Double towel rack.
Porte-serviettes
double.
*Двойной
полотенцедержатель.*



815409001 600 x 285 x 100 mm
Portatoallas doble
Double Towel rack.
Porte-serviettes
double.
*Двойной
полотенцедержатель.*



815408001 600 x 225 mm
Portatoallas - 4.
Towel rack - 4.
Porte-serviettes - 4.
Полотенцедержатель - 4.



Se suministran 4 unidades.
Provided 4 units.
Fournie 4 unités.
В комплекте 4 штуки.

815474001 510 mm
Asa-jabonera de baño.
Support-soap for bath.
Poignée-savon de
bain.
*Поручень
с мыльницей
для ванны.*



815473001 350 mm
Asa de baño recta.
*Support handgrip
for bath.*
Poignée de bain droite.
*Поручень для
ванны.*



815437001 Portarrollo.
Toilet roll holder.
Porte-papier à rouleau.
*Держатель для
туалетной бумаги.*



815436001 Portarrollo de
recambio.
Spare toilet roll holder.
Porte rouleau de
réserve.
*Держатель для
запасной бумаги.*



815480001 Escobillero de pared.
*Wall-mounted brush
holder.*
Porte-balayette mural.
*Настенный держатель
для ершика.*



815490001 Escobillero metálico.
Metal brush holder.
Porte-balai métallique.
*Металлический
держатель для ершика.*



815486001 180 mm ø
Espejo aumento
Magnifying mirror.
Miroir grossissant.
*Увеличительное
зеркало.*



815489001 6 l.
815487001 3 l.
Papelera.
Wastepaper basket.
Corbeille à papier.
*Контейнер
для мусора.*



Hotel's

- 81540000L** Blanco / White /
Blanche / Белое
81540000M Gris / Grey / Gris /
Серое



Asiento ducha abatible.
Folding shower seat.
Siège de douche rabattable.
Складное сиденье для душа.



- 815492001** Portakleenex de pared.
Kleenex holder.
Porte mouchoirs en papier (kleenex).
Держатель для салфеток (kleenex).



- 815493001** Tendadero extensible.
Extensible clothes line.
Séchoir extensible.
Выдвижная сушилка для одежды.



- 815494001** Secador de pelo.
Hairdryer.
Sèche-cheveux.
Фен для волос.



- 815496000** 1200 mm
500 W

- 815495000** 1200 mm
300 W
Toallero eléctrico.
Blanco.
Electrical towel rail.
White.
Porte-serviettes électrique. Blanc.
Электрический полотенцедержатель.
Белый.



- 815497001** 1500 mm
250 W
Toallero eléctrico.
Cromado.
Electrical towel rail.
Chrome.
Porte-serviettes électrique. Chromé.
Электрический полотенцедержатель.
Хром.



Superinox

81567600Y Percha.
Robe hook.
Patère.
Крючок.



81567700Y Jabonera.
Soap dish.
Porte-savon.
Мыльница.



81567900Y 200 mm
Jabonera de rejilla.
Grated soap holder.
Porte-savon grille.
Решетчатая
мыльница.



81568000Y 190 mm
Jabonera de rejilla
de rincón.
Corner grated soap
holder.
Porte-savon grille
d'angle.
Угловая решетчатая
мыльница.



81567800Y Dosificador.
Dispenser.
Doseur.
Дозатор.



81568200Y Portavasos.
Tumbler holder.
Porte-verre.
Держатель
для стакана.



81568100Y 600 mm
Repisa.
Shelf.
Tablette.
Полка.



81568700Y 800 mm
81568600Y 600 mm
81568500Y 400 mm
Toallero de lavabo.
Basin towel rail.
Porte-serviettes
pour lavabo.
Полотенцедержатель
для раковины.



81568800Y 400 mm
Toallero de pared.
Towel rail.
Porte-serviettes.
Полотенцедержатель.



81569100Y 210 mm ø
81569000Y 160 mm ø
Toallero de anilla.
Towel ring.
Porte-serviettes
anneau.
Кольцевой
полотенцедержатель.



81568900Y 500 x 310 x 130 mm
Portatoallas doble.
Double towel rack.
Porte-serviettes
double.
Двойной
полотенцедержатель.



81569300Y 300 mm
Asa de baño recta.
Support handgrip
for bath.
Poignée de bain droite.
Поручень для ванны.



81568300Y Portarrollo.
Toilet roll holder.
Porte-papier.
Держатель
для туалетной бумаги.



81568400Y Portarrollo de
recambio.
Spare toilet roll holder.
Porte-rouleau de
réserve.
Держатель
для запасной
туалетной бумаги.



Brillante 1
Polished 1
Brillant 1
Блестящий 1

Mate 2
Satin 2
Mate 2
Матовый 2

81569200Y Escobillero.
Brush holder.
Porte-balayette.
Держатель
для ершика.





Superinox Family

81584400Y 1500 mm
81584300Y 1200 mm

Asas rectas con 3 fijaciones.
Straight grab rail 3 fixing points.
 Poignée droite à 3 fixations.
 Прямой поручень
 с 3 точками крепления.



81584200Y 900 mm
81584100Y 600 mm
81584000Y 400 mm

Asa recta con 2 fijaciones.
Straight grab rail 2 fixing points.
 Poignée droite à 2 fixations.
 Прямой поручень
 с 2 точками крепления.



81584500Y 515 x 515 mm

Asa angular de 90° para inodoro con 3 fijaciones.
90° angle grab rail for WC 3 fixing points.
 Poignée d'angle de 90° pour cuvette de WC à 3 fixations.
 Угловой поручень 90°
 для унитаза с 3 точками
 крепления.



Asa angular de 90° para plato de ducha o bañera, con 3 fijaciones.
90° angle grab rail for shower tray or bath 3 fixing points.

Poignée d'angle de 90° pour receveur de douches ou pour baignoire, à 3 fixations.
 Угловой поручень 90° для душевого поддона или ванны с 3 точками крепления.



450 x 900 mm

Asa angular a dos paredes para plato de ducha o bañera con 3 fijaciones.

Corner grab rail for shower tray or bath 3 fixing points.

Poignée d'angle pour receveur de douches ou pour baignoire à 3 fixations.

Угловой поручень для душевого поддона или ванны с 3 точками крепления.

450 x 900 mm

81585100Y Derecha / Right / Droite / Правый

81585200Y Izquierda / Left / Gauche / Левый

81584600Y Derecha / Right / Droite / Правый



81584700Y Izquierda / Left / Gauche / Левый



81585300Y 750 mm

Asa abatible.
Hinged grab rail.
 Poignée abattable
 Откидной поручень.



81584800Y 475 x 475 mm

Asa angular de 135° para inodoro con 3 fijaciones.
135° angle grab rail for WC 3 fixing points.

Poignée d'angle de 135° pour cuvette de WC à 3 fixations.

Угловой поручень 135° для унитаза с 3 точками крепления.



81584900Y 470 x 470 mm

Asa angular de 45° para plato de ducha o bañera con 3 fijaciones.
45° angle grab rail for shower tray or bath 3 fixing points.

Poignée d'angle de 45° pour receveur de douches ou pour baignoire à 3 fixations.

Угловой поручень 45° для душевого поддона или ванны с 3 точками крепления.





Superinox Family

81585000Y 515 x 515 mm
 Asa angular a dos paredes para plato de ducha o bañera con 3 fijaciones.
Corner grab rail for shower tray or bath 3 fixing points.
 Poignée d'angle pour receveur de douches ou pour baignoire à 3 fixations.
 Угловой поручень для душевого поддона или ванны с 3 точками крепления.



Dimensiones básicas de las asas.
Basic dimensions of grab rails.
Dimensions de base des poignées.
Базовые габариты поручней.

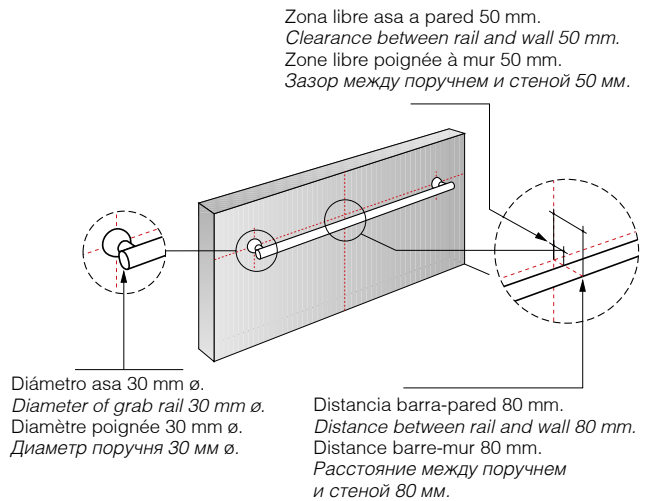

Brillante 1	Mate 2
<i>Polished 1</i>	<i>Satin 2</i>
Brillant 1	Mate 2
<i>Блестящий 1</i>	<i>Матовый 2</i>

Sostituire **Y** de la referencia de producto por el código del acabado elegido.

In the product number replace **Y** with the code for the chosen finish.

Remplacer **Y** de la référence du produit par le code de la finition choisie.

В артикуле продукта замените **Y** на код выбранной отделки.

Frontalis

387584..1 180 x 440 mm
Percha.
Robe hook.
Patère.
Крючок.



387583..1 440 x 440 mm
Percha triple.
Triple hook.
Porte-manteaux triple.
Тройной крючок.



387581..1 440 x 440 mm
Repisa doble.
Double Shelf.
Tablette double.
Двойная полка.



387580..1 440 x 440 mm
Toallero.
Towel rail.
Porte-serviettes.
Полотенцедержатель.



387582..1 180 x 440 mm
Toallero de bidé.
Bidet towel rail.
Porte-serviettes bidet.
Полотенцедержатель
для биде.



Box

816260..0 Percha.
Robe hook.
Patère.
Крючок.



816263..0 600 mm
Repisa.
Shelf.
Tablette.
Полка.



816262..0 300 mm
Repisa.
Shelf.
Tablette.
Полка.



816261..0 555 mm
Toallero de lavabo.
Basin towel rail.
Porte-serviettes
pour lavabo.
*Полотенцедержатель
для раковины.*



816264..0 550 mm
Toallero de bidé.
Bidet towel rail.
Porte-serviettes bidet.
*Полотенцедержатель
для биде.*



816265..0 Portarrollo.
Toilet roll holder.
Porte-papier.
*Держатель для
туалетной бумаги.*



816266..0 Escobillero.
Brush holder.
Porte-balayette.
Держатель для ершика.



816267..0 Portarrollo escobillero.
Roll and brush holder.
Porte-papier porte-
balayette.
*Держатель для туалетной
бумаги и ершика.*



Blanco **00** Negro **67**
White **00** Black **67**
Blanc **00** Noir **67**
Белый **00** Черный **67**

Sustituir (...) de la referencia de producto por el código de color elegido.

In the product number replace (...) with the code for the chosen colour.

Remplacer (...) de la référence du produit par le code de la couleur choisie.

В артикуле продукта замените (...) на цвет выбранной отделки.

Doa

816260..0 Percha.
Robe hook.
Patère.
Крючок.



816253..0 400 mm
Contenedor.
Container.
Container.
Контейнер.



816252..0 400 mm
Toallero contenedor.
Towel rail and container.
Porte-serviettes conteneur.
Полотенцедержатель и контейнер.



816251..0 400 mm
Toallero.
Towel rail.
Porte-serviettes.
Полотенцедержатель.



816254..0 Portarrollo.
Toilet roll holder.
Porte-papier à rouleau.
Держатель для туалетной бумаги.



816255..0 Escobillero.
Brush holder.
Porte-balayette.
Держатель для ершика.



Blanco **00** Negro **67**
White **00** Black **67**
Blanc **00** Noir **67**
Белый **00** Черный **67**

Sustituir (...) de la referencia de producto por el código de color elegido.

In the product number replace (...) with the code for the chosen colour.

Remplacer (...) de la référence du produit par le code de la couleur choisie.

В артикуле продукта замените (...) на цвет выбранной отделки.

Onda Plus

<p>380197001 Percha. <i>Robe hook.</i> Patère. <i>Крючок.</i></p>		<p>380207001 Percha doble. <i>Double robe hook.</i> Patère double. <i>Двойной крючок.</i></p>	
<p>380357001 Jabonera. <i>Soap dish.</i> Porte-savon. <i>Мыльница.</i></p>		<p>380237001 Jabonera de encimera. <i>Worktop soap holder.</i> Porte-savon à poser. <i>Мыльница для столешницы.</i></p>	
<p>380337001 Jabonera-asidero. <i>Handrail soap holder.</i> Porte-savon poignée. <i>Мыльница для поручня.</i></p>		<p>380347001 Jabonera-esponjera. <i>Soap and sponge holder.</i> Porte-savon éponge. <i>Мыльница с держателем для мочалки.</i></p>	
<p>380387001 Jabonera de rincón. <i>Corner soap holder.</i> Porte-savon d'angle. <i>Угловая мыльница.</i></p>		<p>380367001 Portacepillos. <i>Toothbrush holder.</i> Porte-brosse à dents. <i>Держатель для зубных щеток.</i></p>	
<p>380247001 550 mm Repisa. <i>Shelf.</i> Tablette. <i>Полка.</i></p>		<p>380327001 620 mm 380377001 420 mm Toallero de lavabo. <i>Basin towel rail.</i> Porte-serviettes pour lavabo. <i>Полотенцедержатель для раковины.</i></p>	
<p>380287001 205 mm ø Toallero de anilla. <i>Towel ring.</i> Porte-serviettes anneau. <i>Кольцевой полотенцедержатель.</i></p>		<p>380227001 Portarrollo. <i>Toilet roll holder.</i> Porte-papier à rouleau. <i>Держатель для туалетной бумаги.</i></p>	
<p>380217001 Portarrollo de reserva. <i>Spare toilet roll holder.</i> Porte-rouleau de réserve. <i>Держатель для запасной туалетной бумаги.</i></p>		<p>380257001 Escobillero. <i>Brush holder.</i> Porte-balayette. <i>Держатель для ершика.</i></p>	

Dobla

390413001 Percha.
Robe hook.
Patère.
Крючок.



390406001 Jabonera.
Soap holder.
Porte-savon.
Мыльница.



390409001 500 mm
Repisa.
Shelf.
Tablette.
Полка.



390402001 600 mm
Toallero de lavabo.
Basin towel rail.
Porte-serviettes
pour lavabo.
*Полотенцедержатель
для раковины.*



390404001 180 mm ø
Toallero de anilla.
Towel ring.
Porte-serviettes anneau.
*Кольцевой
полотенцедержатель.*



390411001 Portarrollo.
Toilet roll holder.
Porte-papier.
*Держатель
для туалетной бумаги.*



Trix



814001000	Taburete de baño	Bathroom stool	Tabouret de bain	Табурет для ванной
	<p>Diámetro 30 cm, altura 39 cm y resistencia 120 kg. Consta de tres puntos de apoyo perfectamente equilibrados con tacos que evitan el rayado del suelo, amortiguan el peso y eliminan el ruido. Composición: resina termoestable coloreada en masa. Partes metálicas de fijación pavonadas para evitar su oxidación. Llave calibrada dinamométrica.</p>	<p>Diameter 30 cm, height 39 cm and load 120 kg. It has three perfectly balanced legs with insets which prevent scratching the floor, soften the load and eliminate noise. Composition: coloured thermostable resin. Metal fixings are plated to prevent rusting. Calibrated torque wrench.</p>	<p>Diamètre 30 cm, hauteur 39 cm et résistance à 120 kg. Comprend trois points d'appuis parfaitement équilibrés avec patins, anti-rayures, amortisseurs et réducteurs de bruit. Composition: résine thermostable colorée dans la masse. Parties métalliques de fixation traitées contre l'oxydation. Clé calibrée dynamométrique.</p>	<p>Диаметр 30 см, высота 39 см и нагрузка 120 кг. Три идеально сбалансированные ножки с защитой, которая исключает царапание пола, уменьшает нагрузку и снижает образование шума. Состав: окрашенная термозакаленная смола. Никелированные металлические части для предотвращения ржавчины. Калиброванный гаечный ключ.</p>

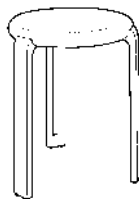
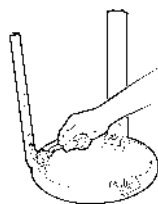
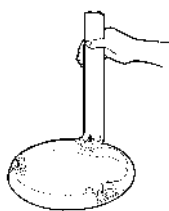

Montaje:

Para sujetar el asiento, el taburete Trix contiene una llave calibrada dinamométricamente para evitar pasarse de rosca. En menos de 5 minutos tendrá montado el taburete de la forma que se indica en las viñetas sin necesidad de herramientas suplementarias.

Assembly:

To fasten the seat, the Trix stool is supplied with a calibrated torque wrench to avoid over-tightening the nuts. In less than 5 minutes you will have assembled the stool as shown in the figures, without need of extra tools.

Montage:

Pour fixer l'assise, le tabouret Trix contient une clé calibrée dynamométrique pour éviter de forcer le pas de vis. En moins de 5 minutes le tabouret sera monté comme indiqué sur le croquis sans nécessité d'outils supplémentaires.

Сборка:

Для крепления сиденья табурет Трих поставляется с калиброванным гаечным ключом с ограничением по крутящему моменту, который исключает чрезмерное затягивание гаек. Менее чем за 5 минут вы соберете табурет, как показано на картинках, не используя дополнительные инструменты.

Accesorios complementarios	Supplemental accessories	Accessoires complémentaires	Дополнительные аксессуары
<p>815282001 600 mm</p> <p>Portatoallas doble. <i>Double towel rack.</i></p> <p>Porte-serviettes double. <i>Двойной полотенцедержатель.</i></p>		<p>840523001 300 x 140 mm</p> <p>Toallero lateral para lavabo Kalahari. <i>Side towel rail for Kalahari basin.</i></p> <p>Porte-serviettes latéraux pour lavabo Kalahari. <i>Боковой полотенцедержатель для раковины Kalahari.</i></p>	
<p>840524001 300 x 140 mm</p> <p>Toalleros para lavabos Mohave. <i>Towel rails for Mohave wash-basin.</i></p> <p>Porte-serviettes pour lavabo Mohave. <i>Полотенцедержатели для раковин Mohave.</i></p>		<p>840597001 220 x 113 mm</p> <p>Toalleros para lavabos Mohave, Diverta, Hall. <i>Towel rails for Mohave, Diverta, Hall wash-basins.</i></p> <p>Porte-serviettes pour lavabos Mohave, Diverta, Hall. <i>Полотенцедержатели для раковин Mohave, Diverta, Hall.</i></p>	
<p>840667001 1200</p> <p>840666001 1000</p> <p>840665001 800</p> <p>Toallero frontal para lavabo Kalahari. <i>Frontal towel rail for Kalahari wash-basin.</i></p> <p>Porte-serviettes frontal pour lavabo Kalahari. <i>Фронтальный полотенцедержатель для раковины Kalahari.</i></p>		<p>840628001</p> <p>Toalleros Hall angular. <i>Hall angular towel rails.</i></p> <p>Porte-serviettes Hall angular. <i>Угловые полотенцедержатели Hall.</i></p>	
<p>840539000 900 mm</p> <p>Toallero para semipedestal. <i>Towel rail for semi-pedestal.</i></p> <p>Porte-serviette pour semi-colonne <i>Полотенцедержатель для полупьедестала.</i></p>		<p>816291001</p> <p>Toallero para lavabo Meridian. <i>Towel rail for Meridian wash-basin.</i></p> <p>Porte-serviettes pour lavabo Meridian. <i>Полотенцедержатель для раковины Meridian.</i></p>	
<p>840538000 800 mm</p> <p>Toallero para lavamanos. <i>Towel rail for handbasin.</i></p> <p>Porte-serviette pour lave-mains. <i>Полотенцедержатель для мини-раковины.</i></p> <p>Toalleros Dama Senso. <i>Dama Senso towel rails.</i></p> <p>Porte-serviettes Dama Senso. <i>Полотенцедержатели Dama Senso.</i></p>		<p>840460001</p> <p>Toallero para lavabo Corner. <i>Towel rail for Corner wash-basin.</i></p> <p>Porte-serviettes pour lavabo Corner. <i>Полотенцедержатель для раковины Corner.</i></p>	

Accesorios complementarios	Supplemental accessories	Accessoires complémentaires	Дополнительные аксессуары
<p>816407001 Conjunto de dos patas para muebles Senso. <i>Set of two feet for Senso furniture units.</i></p> <p>Ensemble de deux pieds pour meubles Senso. <i>Комплект из двух ножек для мебельных модулей Senso.</i></p>		<p>816405001 Conjunto de dos patas para muebles Diverta. <i>Set of two feet for Diverta furniture units.</i></p> <p>Ensemble de deux pieds pour meubles Diverta . <i>Комплект из двух ножек для мебельных модулей Diverta.</i></p>	
<p>816405001 Conjunto de dos patas para muebles The Gap. <i>Set of two feet for The Gap furniture units.</i></p> <p>Ensemble de deux pieds pour meubles The Gap. <i>Комплект из двух ножек для мебельных модулей The Gap.</i></p>		<p>816413001 Conjunto de dos patas para muebles Unik Victoria. <i>Set of two feet for Unik Victoria furniture units.</i></p> <p>Ensemble de deux pieds pour meubles Unik Victoria. <i>Комплект из двух ножек для мебельных модулей Unik Victoria.</i></p>	
<p>816406001 Conjunto de dos patas para muebles Kalahari. <i>Set of two feet for Kalahari furniture units.</i></p> <p>Ensemble de deux pieds pour meubles Kalahari. <i>Комплект из двух ножек для мебельных модулей Kalahari.</i></p>		<p>816408001 180 Conjunto de dos patas para muebles H&H. 816405001 205 <i>Set of two feet for H&H furniture units.</i> 816410001 225</p> <p>Ensemble de deux pieds pour meubles H&H. <i>Комплект из двух ножек для мебельных модулей H&H.</i></p>	
<p>858A55000 Caja organizadora. <i>Organiser box.</i></p> <p>Boîte de rangement. <i>Ящик-органайзер.</i></p>			

Roca Sanitario, S.A.

**Oficinas Centrales
Headquarters
Siège Social
Escritórios Centrais**

08029 Barcelona
Avda. Diagonal, 513
08029 Barcelona - Spain
Telephone +34 93 366 1200
Fax +34 93 419 4501
infosan@roca.net (Información España)
export_dir@roca.net (Information other countries)
www.roca.com

España / Spain / Espagne / Испания**Roca Barcelona Gallery**

08028 Barcelona
Joan Güell, 211-213
08028 Barcelona - Spain
Telephone +34 93 366 12 12
Fax + 34 93 339 68 74
www.rocabarcelonagallery.com

Roca Madrid Gallery

28003 Madrid
José Abascal, 57
28003 Madrid - Spain
Telephone +34 91 441 3500
Fax + 34 91 442 4802

**Salas de Exposición
Showrooms
Salles d'Exposition
Шоу-румы**

08017 Barcelona
Avda. Sarrià, 131-133
Tel. 93 280 2929
Fax 93 280 0236

**Delegaciones Comerciales
Commercial Branch Offices
Délégations Commerciales
Коммерческие филиалы**

08017 Barcelona
Avda. Sarrià, 131-133
Tel. 93 280 2929
Fax 93 280 0236

48008 Bilbao
Hurtado de Amézaga, 20, 4a. planta
Tel. 94 416 2433
Fax 94 415 4969

18004 Granada
Paseo de Ronda, 82, 1º B
Tels. 958 25 4594 / 958 25 2621
Fax 958 25 7825

15006 La Coruña
Avda. Gral. Primo de Rivera, 1, 4º izda.
Tels. 981 23 5787 / 981 23 8647
Fax 981 24 7007

28003 Madrid
José Abascal, 57
Tel. 91 442 3588
Fax 91 442 4802

03203 Alicante
Germán Bernacer, 65
Elche
Tel. 96 568 5873
Fax 96 568 5873

33012 Oviedo
Pérez Galdós, 14
Tel. 98 528 0642
Fax 98 528 0643

41007 Sevilla
Luis Montoto, 107, escalera A, 2º D
Tel. 95 498 0313
Fax 95 457 0063

38006 Sta. Cruz de Tenerife
Tomás Morales, 13
Tel. 922 28 0527
Fax 922 24 7341

46010 Valencia
Avda. Blasco Ibáñez, 26, 1º izda.
Tel. 96 360 3708
Fax 96 361 6050

50001 Zaragoza
Espartero, 1 esc. dcha. 3ª
Tel. 976 39 4150
Fax 976 39 4181

902
304
848 | Línea de
Atención al
Consumidor

902
400
423 | Servicio
Técnico
Sanitario

Roca / en Europa / in Europe / en Europe / в Европе

Austria, Austria, Autriche, Австрия
Laufen Austria, AG.
 Mariazeller Strasse, 100
 A-3150 Wilhelmsburg – Austria
 Telephone +43 2746 60 60 0
 Fax +43 2746 60 60 390
 www.at.roca.com

Países bálticos, Baltic states, Pays baltes, страны Балтии

Laufen CZ s.r.o. - Baltic Office
 Ušupio g. 30
 LT-01203 Vilnius – Lithuania
 Telephone +370 5 215 3076
 Fax +370 5 215 3076
 www.roca.lt (Lithuania)
 www.roca.ee (Estonia)
 www.roca.lv (Latvia)

Benelux, Benelux, Bénélux, Белелюкс

Laufen Benelux, B.V.
 Postbus 2702
 NL-3821 BM Amersfoort –
 The Netherlands
 Telephone +31 0 33 450 20 90
 Fax +31 0 33 450 20 91
 www.nl.roca.com

Bulgaria, Bulgaria, Bulgarie, Болгария

Roca Bulgaria A.D
 5, Pirotska Str.
 1301 Sofia – Bulgaria
 Telephone +359 2 9305910
 Fax +359 2 9305919
 www.bg.roca.com

Expo Bath Sofia
 16, Maria Luiza Blvd
 1000 Sofia – Bulgaria
 Telephone +359 2 939 60 90
 Fax +359 2 939 60 80

Croatia, Croatia, Croatie, Хорватия

Inker
 Industrijska, 1
 10290 Zapresic – Croatia
 Telephone +385 133 103 64
 Fax +385 133 102 75
 www.hr.roca.com

República Checa, Czech Republic, République Chèque, Чешская Республика

Laufen CZ s.r.o.
 V Tuřinich 3/1637
 CZ-120 00 Praha 2 – Czech Republic
 Telephone +420 296 337 716
 Fax +420 296 337 713
 www.cz.roca.com

Expo Bath Praha
 I.P. Pavlova 5
 CZ-120 00 Praha 2 – Czech Republic
 Telephone +420 296 337 701

Francia, France, France, Франция

Roca
 B.P. 90422
 95005 Cergy - Pontoise Cedex - France
 Telephone +33 134 40 3900
 Fax +33 130 37 0265 / 134 64 1355
 www.fr.roca.com
 www.roca.fr

Alemania, Germany, Allemagne, Германия

Roca GmbH
 Feincheswiese 17
 D-56424 Staudt – Germany
 Telephone +49 2602 93 610
 Fax +49 2602 93 6122
 www.de.roca.com

Grecia, Greece, Grèce, Греция

Roca Hellas, S.A.
 59, Agiou Konstantinou&Elenis street
 Ag. Dimitrios
 17342 Athens – Greece
 Telephone +30 210 8054721
 Fax +30 210 8054721
 www.ex.roca.com

Hungria, Hungary, Hongrie, Венгрия

Laufen CZ s.r.o.
 Ördögárok u. 121
 H-1029 Budapest – Hungary
 Telephone +36 1 376 96 24
 Fax +36 1 376 96 24
 www.cz.roca.com

Italia, Italy, Italie, Италия

Roca S.r.l.
 Via Leonardo da Vinci, 24
 20080 Casarile (MI) – Italy
 Telephone +39 02 90 02 51
 Fax +39 02 90 52174
 www.it.roca.com

Países nórdicos, Nordic countries, Pays nordiques, Скандинавия

Laufen Nordic Aps
 Torvet 15, Baghuset
 DK-4600 Køge – Denmark
 Telephone +45 56 287 287
 Fax +45 56 287 237
 www.ex.roca.com

Polonia, Poland, Pologne, Польша

Roca Polska Sp. z o.o.
 ul. Wyczółkowskiego, 20
 44-109 Gliwice – Poland
 Telephone +48 32 339 4100
 Fax +48 32 339 4102
 www.roca.pl

Portugal, Portugal, Portugal, Португалия

Roca S.A.
 Apartado 575
 Ponte da Madalena
 2416 - 905 Leiria – Portugal
 Telephone +351 244 720 000
 Fax +351 244 722 373
 www.pt.roca.com
 www.roca-sa.com

Roca Lisboa Gallery
 Praça dos Restauradores, 46
 Lisboa - Portugal
 Telephone +351 213 404 260

Rumanía, Romania, Roumanie, Румыния

Roca Obiecte Sanitare S.R.L.
 Blvd. Preciziei nr. 1, Sector 6
 062202 - Bucharest - Romania
 Telephone +4031 822 2310
 Fax +4021 318 1418
 www.roca.com

Rusia, Russia, Russie, Россия
 ООО Рока Рус
 Россия, 127287, Москва,
 Ул. 2-я Хуторская, 38А, стр. 14
 Тел.: +7 495 989 65 91
 Факс +7 495 989 65 93

Россия, 187000,
 Ленинградская обл., г. Тосно,
 ул. Промышленная, д. 7
 Тел.: +7 812 347 94 49
 Факс: +7 812 347 94 50
 www.ru.roca.com
 www.roca-russia.ru

Eslováquia, Slovaquia, La Slovaquia, Словакия

Laufen SK s.r.o.
 Stefanovicova 12
 811 04 Bratislava – Slovakia
 Telephone +421 252 621 024
 Fax +421 252 621 025
 www.cz.roca.com

España, Spain, Espagne, Испания

Roca Sanitario, S.A.
 Avda. Diagonal, 513
 08029 Barcelona - Spain
 Telephone +34 93 366 1200
 Fax +34 93 419 4501
 www.es.roca.com
 www.roca.es

Roca Barcelona Gallery
 Joan Güell, 211-213
 08028 Barcelona – Spain
 Telephone +34 93 366 12 12
 Fax +34 93 339 68 74
 www.rocabarcelonagallery.com

Roca Madrid Gallery
 José Abascal, 57
 28003 Madrid - Spain
 Telephone +34 91 442 3034
 Fax +34 91 399 2227
 www.rocamadridgallery.com

Expo Bath Barcelona
 Avda. Sarriá, 131-135
 08017 Barcelona - Spain
 Telephone +34 93 280 2929
 Fax +34 93 280 0236

Suiza, Switzerland, Suisse, Швейцария

Laufen Bathrooms AG
 Wahlenstrasse 46
 CH-4242 Laufen
 Telephone +41 61 765 76 09
 Fax +41 61 761 10 20

Reino Unido, United Kingdom, Royaume-Uni, Объединенное Королевство

Roca Limited
 Samson Road
 Hermitage Industrial Estate
 Coalville, Leicestershire. LE67 3FP – UK
 Telephone +44 1530 830080
 Fax +44 1530 830010
 www.uk.roca.com
 www.roca-uk.com

Ucrania, Ukraine, Ukraine, Украина

Laufen CZ s.r.o. - Ukraine Office
 19, Ak. Tupoleva str., office "Laufen"
 Kiev 04128 – Ukraine
 Telephone +380 44 499 0620
 Fax +380 44 499 0621
 www.roca.pl

Roca / en Asia / in Asia / en Asia / в Азии

China, China, Chine, Китай

Roca (China) Co., Ltd.
 Room 503-505 City Gateway
 No.396 Cao Xi Road North
 200030 Shanghai – China
 Telephone +86 21 33688822
 Fax +86 21 33688299
 www.cn.roca.com
 www.roca.cn

Expo Bath Shanghai
 1F City Gateway
 No.396 Cao Xi Road North
 200030 Shanghai – China
 Telephone +86 21 33688300
 Fax +86 21 33688301

Expo Bath Beijing
 Roca Showroom
 1st Floor of Tianheng Plaza
 No.46 of Dongzhimenwai Street
 Dongcheng district
 100027 Beijing – China
 Telephone +86 10 84608586 /
 +86 10 84608588
 Fax +86 10 64176997

Hong Kong, Hong Kong, Hong Kong, Гонконг

Roca Asia Limited
 Room 2303, 23/F
 148 Electric Road. North Point - HK
 Telephone +852 25 06 24 38
 Fax +852 25 06 24 92
 www.hk.roca.com
 www.roca.hk

Taiwan, Тайвань

Taiwan Kaohsiung
 Kao-Feng Enterprise Co., Ltd.
 Taiwan
 No.231 Minghua 1st rd.,
 Tzuoying District,
 Kaohsiung, Taiwan
 Zip code: 813
 Tel: +886 7 5570066
 Fax: +886 7 5570607
 www.tw.roca.com
 www.roca.tw

India, India, Inde, Индия

Roca Bathroom Products Pvt. Ltd.
 Dare House, 234. N.S.C. Bose Road
 Chennai 600 001 – India
 Telephone +91 44 2530 6789
 Fax +91 44 2534 0034
 www.in.roca.com
 www.rocaindia.com

Malasia, Malaysia, Malaisie, Малайзия

Roca Malaysia Sdn. Bhd. (5554-M)
 No 27, Jalan Kartunis U1/47, Temasya
 Glenmarie, Seksyen U1
 40150, Shah Alam, Selangor Darul Ehsan,
 Malaysia
 Telephone +603 8022 7522

Fax +603 5569 2638
 www.my.roca.com

Oriente Medio, Middle East, Moyen-Orient, Ближний Восток

Roca Sanitario, S.A.
 (Representation Office)
 Sheikh Zayed Road, 4th Interchange
 Gold & Diamond Park, Building 5, Office
 111 P.O. Box 282337, Al Quoz Branch
 Dubai – United Arab Emirates
 Telephone +971 4 347 64 00
 Fax +971 4 347 64 08
 www.ex.roca.com

Singapur, Singapore, Singapour, Сингапур

Roca Bathroom Products Singapore

Pte Ltd (199503842Z)
 No 1, North Bridge Road #2-04
 High Street Centre
 Singapore 179094
 Telephone +65 6333 4080
 Fax +65 6333 4087
 www.sg.roca.com

Roca / en África / in Africa / en Afrique / в Африке

Marruecos, Morocco, Maroc, Марокко

Roca Maroc, S.A.
 Route de Marrakech, Km. 2,5
 B.P. 571 - 26000 Settat – Morocco
 Telephone +212 5 23 40 5941 / 40 3939
 Fax +212 5 23 40 5942
 www.roca.com

Expo Bath Casablanca
 96, Bd Massira Al Khadra
 20100 Casablanca – Morocco
 Telephone +212 5 22 39 6096
 Fax +212 5 22 36 6019

Roca / en América / in America / en Amérique / в Америке

Argentina, Argentina, Argentine, Аргентина

Roca Argentina, S.A.
 Camino Graal, Belgrano, 2873 - B1824JRH
 Lanús - Buenos Aires – Rep. Argentina
 Telephone +54 11 4365 5000
 Fax +54 11 4365 5024
 www.ar.roca.com
 www.roca-argentina.com.ar

Expo Bath Argentina
 Av. del Libertador 7536
 Buenos Aires – Rep. Argentina
 Telephone +54 11 4703 4390 / 4704 7960
 showroom.roca@ar.roca.net

Brasil, Brazil, Brésil, Бразилия

Roca Brasil Ltda.
 Av. 14 de Dezembro, 2800
 Vila Mafalda 13206 - 105
 Jundiaí - SP – Brazil
 Telephone +51 11 3378 4827
 Fax +51 11 3378 4629
 www.br.roca.com
 www.rocabrasil.com.br

Expo Bath São Paulo
 Avenida Brasil, 2188
 Jardim América
 São Paulo - SP - CEP 01430-001 – Brazil
 Telephone +51 11 3061 5266

Roca / en Oceanía / in Oceania / en Océanie / в Океании

Australia, Australia, Australie, Австралия

Roca Bathroom Products Australia Pty Ltd.
 Suite 304, Level 3
 191 Clarence Street
 Sydney 2000 NSW
 Telephone: + 61 (0)2 9290 2331
 Fax: + 61 (0)2 9290 2786
 www.au.roca.com



Benedito Design

Ramon Benedito Graells
BARCELONA

Рамон Бенедито Граэльс
БАРСЕЛОНА

Happening collection, Aurum, Kalahari, Bol, Long Island, Mohave, Elliptic, Hall collection

Diseñador industrial barcelonés reconocido y premiado mundialmente. En los 20 años que lleva colaborando con Roca ha aplicado un criterio de diseño que se puede resumir en una frase: el rigor como método. La lógica confrontación entre tecnología y diseño le ha llevado a una síntesis de resultados adecuados a las exigencias de nuestro tiempo.

A Barcelona industrial designer with a world-wide reputation – and a world-wide prize-winner. Over the 20 years he has worked with Roca he has employed a design criteria that can be summed up in a single sentence: rigour as a method. The logical confrontation between technology and design has led him to a synthesis of results that fit the requirements of our time.

Designer industriel barcelonais reconnu et primé mondialement. Au cours de ses vingt années de collaboration avec Roca, il a appliqué un critère de design qui peut se résumer en une phrase : la rigueur comme méthode. La confrontation logique entre la technologie et le design l'a conduit à faire une synthèse en obtenant des résultats en adéquation avec les exigences de notre temps.

Промышленный дизайнер из Барселоны с мировым именем и признанием. В течение 20 лет работы с Roca руководствуется принципом дизайна, который можно выразить в одной фразе: точность как метод. Логическая конфронтация между технологией и дизайном привела его к достижению синтеза результатов, отвечающих требованиям нашего времени.



Belén & Rafael Moneo

Rafael Moneo Vallés & Belén Moneo Feduchi
MADRID

Белен и Рафаэль Монео
МАДРИД

Frontalis collection

Moneo es uno de los grandes arquitectos españoles contemporáneos que, junto a su hija Belén, trabajan desde Madrid en el diseño de obras atemporales que puedan mantenerse actuales a lo largo del tiempo. Rafael Moneo ha recibido entre otros premios, la Medalla de Oro de Bellas Artes del gobierno español o el Schöck Prize otorgado por la Schöck Foundation y la Real Academia de Bellas Artes de Estocolmo. Algunas de sus obras más representativas son la Estación de Atocha en Madrid o el Museo de Arte Moderno y Arquitectura de Estocolmo.

Moneo is one of Spain's great contemporary architects and, together with his daughter Belén, works from Madrid on the creation of timeless designs which stay up-to-date over time. Amongst other awards, Rafael Moneo has won the Spanish government's Gold Fine Arts Medal and the Schöck Prize awarded by the Schöck Foundation and the Royal Swedish Academy of Arts. Some of his more representative works include Madrid's Atocha Station and the Stockholm Museum of Modern Art and Architecture.

Moneo est l'un des grands architectes espagnols contemporains qui, avec sa fille Belén, travaille à Madrid au design d'ouvrages atemporels susceptibles de traverser le temps en restant actuels. Rafael Moneo a reçu, entre autres prix, la médaille d'or des Beaux-Arts du gouvernement espagnol ou le Schöck Prize décerné par la Schöck Foundation et l'Académie royale des beaux-arts de Stockholm. Parmi ses œuvres les plus représentatives, citons la gare d'Atocha à Madrid ou le musée d'Art moderne et d'Architecture de Stockholm.

Монео является одним из величайших современных архитекторов Испании и вместе со своей дочерью Белен работает в Мадриде над созданием безвременного дизайна, который остается актуальным в любую эпоху. Среди прочих наград Рафаэль Монео был удостоен награды правительства Испании «Золотая медаль изящных искусств» и Премии Schöck, которую ему вручали Фонд Schöck и Стокгольмская королевская академия искусств. Наиболее известные его работы включают в себя Станцию Аточа в Мадриде и Стокгольмский музей современного искусства и архитектуры.



Ricard Ferrer

BARCELONA

Рикард Феррер

БАРСЕЛОНА

Fashion, Play

Diseñador barcelonés especializado en el desarrollo de proyectos de mobiliario, iluminación, sanitarios y complementos de baño. Su relación con el mundo del baño ya proviene de sus inicios como diseñador y defiende una aproximación al diseño industrial basada en la simplicidad, la curiosidad y la interacción con el usuario.

A Barcelona designer specialising in furniture, lighting, sanitaryware and bathroom accessories. His relationship with the bathroom dates back to his very start as a designer and is focused around an approach to industrial design based on simplicity, curiosity and interaction with the user.

Designer barcelonais spécialisé dans le développement de projets de mobilier, éclairage, sanitaires et accessoires de bain. Sa relation avec l'univers de la salle de bains remonte déjà à ses débuts de designer et il défend une approche du design industriel fondée sur la simplicité, la curiosité et l'interaction avec l'utilisateur.

Дизайнер из Барселоны, специализирующийся на создании мебели, светильников, санитарной керамики и аксессуаров для ванной комнаты. Он занимается разработкой ванных комнат с самого начала своей карьеры дизайнера, а его подход к промышленному дизайну основан на простоте, наблюдательности и взаимодействии с пользователем.



David Chipperfield Arquitects

David Chipperfield Дэвид Чипперфилд
LONDON - BERLIN ЛОНДОН-БЕРЛИН

Element collection

Sus primeros pasos los dio con el reconocido arquitecto Norman Foster. Chipperfield ha desarrollado su obra en edificación y urbanismo obteniendo innumerables premios. Con oficinas en Londres y Berlín, el arquitecto cuenta con proyectos en Europa, Japón y Estados Unidos, con una dedicación especial al ámbito cultural y en concreto a la construcción de museos. Entre sus grandes obras encontramos el Pavillion de America's Cup en Valencia, la sede de Toyota en Japón y muchas de las de tiendas Dolce & Gabanna de la firma alrededor del mundo.

With his first steps in the field taken with prestigious architect Norman Foster, Chipperfield's work on buildings and planning has been the recipient of countless awards. With offices in London and Berlin, he has projects in Europe, Japan and the US, with a particular focus on the cultural arena and, more specifically, the construction of museums. His greatest works include the America's Cup Pavilion in Valencia, the Toyota headquarters in Japan and many Dolce & Gabanna shops around the world.

Chipperfield a fait ses débuts avec le célèbre architecte Norman Foster. Il a remporté d'innombrables prix pour ses ouvrages réalisés dans le domaine de la construction et de l'urbanisme. L'architecte a ouvert des cabinets à Londres et à Berlin et réalise des projets en Europe, au Japon et aux États-Unis. Son art s'exprime en particulier dans le domaine culturel et, plus précisément, dans la construction de musées. Parmi ses grands ouvrages, citons l'America's Cup Pavilion à Valencia, le siège de Toyota au Japon et de nombreux ouvrages des boutiques Dolce & Gabanna de la firme dans le monde entier.

После первых шагов в этой области совместно с известным архитектором Норманом Фостером, работы Чипперфилда над зданиями и планировкой получают бесчисленное число наград. Из офисов в Лондоне и Берлине он работает над проектами в Европе, Японии и США, особое внимание уделяя культурной арене, а именно строительству музеев. Его лучшие работы включают в себя Павильон Кубка Америки в Валенсии, штаб-квартиру Тойота в Японии и множество магазинов Dolce & Gabanna по всему миру.



BCF design

Marcello Cutino Марчелло Кутино
VERONA ВЕРОНА

America collection, Vythos

Marcello Cutino y el sello de BCF son considerados hoy en día como una expresión del auténtico sello italiano. BCF Design interpreta la forma respetando la funcionalidad y los valores emotivos. Un modo de entender el diseño en el que prima la naturaleza atemporal del producto por encima del carácter efímero de las modas. Su colaboración con la marca Roca obtuvo el Premio nacional de Diseño del año 2002 por la bañera Vythos.

Marcello Cutino and the BCF seal are today considered an expression of truly Italian design. BCF Design interprets forms whilst respecting function and emotive values. A way of understanding design that emphasises the timeless nature of the product above the ephemeral character of fashions. His partnership with Roca won Spain's National Design Award for 2002 for the Vythos bathtub.

Marcello Cutino et la griffe de BCF sont considérés, de nos jours, comme une expression du véritable style italien. BCF Design interprète la forme en respectant la fonctionnalité et les valeurs émotives. Une manière d'appréhender le design où la nature atemporelle du produit prime sur le caractère éphémère des modes. Sa collaboration avec la firme Roca lui a valu l'attribution du prix national de Design de l'année 2002 pour la baignoire Vythos.

Марчелло Кутино и знак BCF сегодня считаются воплощением истинно итальянского дизайна. Дизайн BCF дает интерпретацию форме, отдавая дань уважения функциональности и чувственным ценностям. Такое восприятие дизайна подчеркивает безвременную природу продукта в противовес эфемерным влияниям моды. Сотрудничество с Roca удостоилось Премии национального дизайна Испании за ванну Vythos в 2002 году.



Schmidt & Lackner

Schmidt&Lackner Design Шмидт и Лакнер
HEIDELBERG ХАЙДЕЛЬБЕРГ

Dama Senso, Veranda, Georgia, Touch, Meridian

Desde su estudio Schmidt & Lackner Design en Heidelberg, estos diseñadores alemanes han trabajado para empresas como Sysmex, Olymp y Leifheit y sus proyectos han sido premiados en certámenes como el Design Plus de Frankfurt, ID Annual Design de New York y Delta ADI-FAD de Barcelona. Su visión consiste en concentrarse en la búsqueda de lo esencial en cada proyecto. Su principal objetivo es optimizar el producto buscando el beneficio del fabricante, el mercado y el consumidor.

From the Schmidt & Lackner Design offices in Heidelberg, these German designers have worked for companies such as Sysmex, Olymp and Leifheit and their projects have received awards in competitions such as Frankfurt's Design Plus, New York's ID Annual Design and Barcelona's Delta ADI-FAD. Their vision consists in the search for the essential in every project. Their main goal is to optimize the product, seeking benefits for its manufacturer, market and consumer.

Dans leur étude Schmidt & Lackner Design, à Heidelberg, ces designers allemands ont travaillé pour des entreprises comme Sysmex, Olymp et Leifheit et leurs projets ont reçu des distinctions à l'issue des concours Design Plus de Francfort, ID Annual Design de New York et Delta ADI-FAD de Barcelone. Leur vision consiste à se concentrer sur la recherche de l'essentiel dans chaque projet. Leur principal objectif est d'optimiser le produit en vue de satisfaire les besoins du fabricant, du marché et du consommateur.

Из офисов Schmidt & Lackner Design в Хайдельберге эти немецкие дизайнеры работают на такие компании как Sysmex, Олимп и Leifheit, а их проекты получили награды на конкурсах, таких как Дизайн плюс во Франкфурте, Ежегодный дизайн ID в Нью-Йорке и Delta ADI-FAD в Барселоне. Их видение предполагает поиск сути в каждом проекте, а основная цель — оптимизировать продукт, определив преимущества для его производителя, рынка и потребителя.



Bullo design

Antonio Bullo
VENEZIA

Антонио Булло
ВЕНЕЦИЯ

Esmái, Thesis, Evol, The Gap

Reconocido diseñador industrial afincado en Venecia especializado en cerámica. Ha obtenido cuatro medallas de oro en el Concurso Internacional de Cerámica de Faenza y dos premios Design Plus en el ISH de Frankfurt. Para Bullo, el producto debe estar en continuidad con el alma de la empresa y ser coherente con los mercados a los que se enfrenta.

A renowned industrial designer based in Venice specialising in ceramics. He has won four gold medals at the Faenza International Ceramic Competition and two Design Plus awards at ISH Frankfurt. For Bullo, the product must be an extension of the company's soul and consistent with the markets in which it is competing.

Designer industriel notoire installé à Venise et spécialisé en céramique. Il a obtenu quatre médailles d'or au concours international de céramique de Faenza et deux prix Design Plus à l'ISH de Francfort. Pour Bullo, le produit doit refléter l'âme de l'entreprise et être cohérent avec les marchés auxquels il est confronté.

Знаменитый промышленный дизайнер из Венеции, специализирующийся на керамике. Обладатель четырех золотых медалей Международного конкурса керамики г. Фазнца и двух наград ISH г. Франкфурт. Как считает Булло, продукт должен быть воплощением духа компании, а также соответствовать требованиям конкурентного рынка.



Herzog & de Meuron

Jacques Herzog
Pierre de Meuron
BASEL

Жак Герцог
Пьер де Мерон
БАЗЕЛЬ

Forum

Prestigiosos arquitectos suizos reconocidos por su trabajo realizado en el Museo Tate de Londres, el famoso estadio "Nido" para las Olimpiadas de Beijing, el Estadio Arena de Munich o el edificio del Forum de las Culturas en Barcelona. Ganaron el Premio Pritzker de Arquitectura 2001.

Prestigious Swiss architects famous for their work on London's Tate Modern, the renowned Beijing Olympics "Nest" Stadium, Munich's Arena Stadium and the building for the Barcelona Forum of Cultures. Winners of the 2001 Pritzker Architecture Prize.

Prestigieux architectes suisses réputés pour leur travail réalisé au musée Tate de Londres, le fameux stade « Nido » pour les Jeux olympiques de Beijing, le stade Arena de Munich ou le bâtiment du Forum des cultures à Barcelone. Ils sont lauréats du prix Pritzker d'architecture 2001.

Престижные архитекторы из Швейцарии, знаменитые своими работами над лондонской галереей Tate Modern, стадионом «Nest» для Олимпийских игр в Пекине, стадионом Arena в Мюнхене и зданием для Форума культуры в Барселоне. Обладатели премии Pritzker Architecture 2001 года.



Roviras & Torrente Industrial Design

Pau Roviras & Carlos Torrente
SABADELL

Пау Ровирас и Карлос Торренте
САБАДЕЛЬ

Stratum

Estudio de diseño industrial ubicado en Sabadell especializado en el mundo del baño. Sus trabajos también se encuentran en el ámbito de la iluminación, la señalética, el mobiliario y los espacios urbanos.

An industrial design studio based in Sabadell and specialising in the bathroom. Their work is also to be found in the fields of lighting, signposting, furniture and urban spaces.

Étude de design industriel située à Sabadell et spécialisée dans l'univers de la salle de bains. Leurs travaux se retrouvent également dans le domaine de l'éclairage, la signalisation, le mobilier et les espaces urbains.

Студия промышленного дизайна в Сабаделе, специализирующаяся на ванных комнатах. Их работы также охватывают такие области, как осветительная аппаратура, семафоры и территориальная структура города.



Carles Ferrater

Carles Ferrater
BARCELONA

Карлес Ферратер
БАРСЕЛОНА

Barcelona collection

Reconocido arquitecto creador de innumerables obras entre las cuales destacan las tres manzanas de la Villa Olímpica de Barcelona y el Paseo Marítimo de Benidorm. Ferrater ha sido galardonado con múltiples premios nacionales e internacionales tales como: el Premio Ciudad de Barcelona, cuatro premios FAD, el Premio Ciudad de Madrid, el Premio Nacional de Arquitectura Española 2001, el Brunel 2005 en Dinamarca y el premio Dedalo Minosse 2006 en Vicenza entre otros. Creador del nuevo emblemático edificio Roca en Barcelona.

A renowned architect and creator of innumerable works including the three blocks of Barcelona's Olympic Village and Benidorm's seafront promenade. Ferrater has received numerous national and international awards, including the City of Barcelona Award, four FAD prizes, the City of Madrid Award, the Spanish National Architecture Prize 2001, Denmark's Brunel 2005 and the 2006 Dedalo Minosse Award in Vicenza, amongst others. Creator of Roca's emblematic new building in Barcelona.

Architecte notoire, créateur d'un grand nombre d'ouvrages, parmi lesquels les trois pâtés de maison du village olympique de Barcelone et le front de mer de Benidorm. Ferrater a été récompensé par de nombreux prix nationaux et internationaux, tels que : le Premi Ciutat de Barcelona (prix Ville de Barcelone), quatre prix FAD, le Premio Ciudad de Madrid (prix Ville de Madrid), le prix national d'Architecture espagnole 2001, le Brunel 2005 au Danemark et le prix Dedalo Minosse 2006 à Vicence, entre autres. Créateur du nouveau bâtiment emblématique Roca à Barcelone.

Известный архитектор и автор бесчисленного количества работ, включая три квартала олимпийской деревни в Барселоне и морскую набережную Бенидорма. Ферратер является обладателем многочисленных национальных и международных наград, включая, среди прочих, Награду города Барселона, четыре премии FAD, Награду города Мадрид, Национальную архитектурную премию Испании 2001 года, награду Brunel 2005 Дании и Dedalo Minosse 2006 г. Виченца. Создатель нового здания с эмблемой Roca в Барселоне.



Giorgetto Giugiaro

Giorgetto Giugiaro

Джорджетто Джуджаро

Verónica (1993) - Columbia (1986)

Premiado en 1999 con la distinción al Diseñador de Coches del Siglo, Giugiaro es todo un icono del diseño industrial. Su carrera ha estado vinculada al mundo del automovilismo. Ha trabajado para más de 25 marcas y en infinidad de modelos, entre ellos: Ferrari, Bugatti, BMW, Maserati, Seat, Ford, Renault, Lamborghini, Suzuki, etc. También ha trabajado diseñando productos de tecnología como Nikon o Apple.

Honoured in 1999 as Car Designer of the Century, Giugiaro is a true industrial design icon whose career has been closely linked with the automotive world. He has worked for more than 25 makes and on countless models, including Ferrari, Bugatti, BMW, Maserati, Seat, Ford, Renault, Lamborghini, Suzuki, and more. He has also worked on designing technology products for companies such as Nikon and Apple.

Véritable icône du design industriel, Giugiaro reçoit, en 1999, la distinction Car Designer du Siècle. Sa carrière a été liée au monde l'automobile. Il a travaillé pour plus de 25 marques et sur une infinité de modèles, dont : Ferrari, Bugatti, BMW, Maserati, Seat, Ford, Renault, Lamborghini, Suzuki, etc. Il a également travaillé au design de produits de technologie comme Nikon ou Apple.

Заслуженный Дизайнер автомобилей века 1999 года, Джуджаро, чья карьера тесно связана с миром автомобилестроения, является иконой промышленного дизайна. Он разработал более 25 марок и бесчисленное количество моделей, включая Феррари, Бугатти, БМВ, Мазерати, Сеат, Форд, Рено, Ламборджини, Сузуки и др. Он также разрабатывал технологические продукты для таких компаний, как Nikon и Apple.



Carlo Urbinati

Carlo Urbinati
ROMA

Карло Урбинати
РИМ

Urbi

Nacido en Roma, Urbinati es un arquitecto y diseñador polifacético que ha trabajado en diferentes sectores que van desde la iluminación hasta el automóvil. Urbinati mezcla formas orgánicas con las nuevas tecnologías, aportando un toque personal a cada uno de sus diseños.

Rome-born Urbinati is a multi-faceted architect and designer who has worked in a range of areas from the lighting to the auto industries. Mixing organic forms with new technologies, Urbinati give each of his designs a very personal touch.

Né à Rome, Urbinati est un architecte et designer éclectique qui a travaillé dans divers secteurs allant de l'éclairage à l'automobile. Urbinati mêle formes organiques et nouvelles technologies, en apportant une touche personnelle à chacun de ses designs.

Уроженец Рима Урбинати — это многогранный архитектор и дизайнер, который работает в различных сферах, начиная с осветительного оборудования и заканчивая автомобильной промышленностью. Смешивая органические формы и новые технологии, Урбинати наделяет характерными чертами каждое из своих творений.



Magma

Magma
BARCELONA

Магма
БАРСЕЛОНА

M2, Monodín, Vectra, Victoria, Sublime,
Tornado, X-Tra, U-Top, Java

MAGMA es un estudio barcelonés interdisciplinar que cuenta con un equipo de colaboradores que abarca diseñadores industriales, gráficos, proyectistas, consultores de marketing, publicistas y creativos, que conviven para gestionar proyectos globales y que se caracterizan por su enfoque creativo. MAGMA ha sido reconocido con diferentes premios tanto en diseño industrial como en diseño de espacios. Entre ellos está el Hispack, Delta Adi-Fad o el Premio Letra.

MAGMA is an interdisciplinary Barcelona-based practice with a team that includes industrial and graphic designers, project engineers, marketing consultants, advertising and creative professionals, all working together to manage global projects noteworthy for their creative focus. MAGMA has won a range of distinctions for both industrial design and the design of spaces, including the Hispack, Delta Adi-Fad and Letra awards.

MAGMA est un studio barcelonais interdisciplinaire composé d'une équipe de collaborateurs, englobant designers industriels, concepteurs, projeteurs, consultants de marketing, publicitaires et créatifs, qui cohabitent pour gérer des projets mondiaux et se caractérisent par leur approche créative. MAGMA a été récompensé par différents prix tant dans le design industriel que dans le design d'espaces. Parmi eux, citons l'Hispack, le Delta Adi-Fad ou le prix Letra.

МАГМА—это междисциплинарная студия в Барселоне, в команду которой входят промышленные и графические дизайнеры, инженеры проектов, консультанты по маркетингу, специалисты по рекламе. Все они совместно работают над международными проектами, отличающимися творческой направленностью. МАГМА удостоилась ряда наград за промышленный дизайн и дизайн помещений, включая Hispack, Delta Adi-Fad и Letra.



Buratti + Battiston Architects

Gabriele & Oscar Buratti

Габриэль и Оскар Буратти

W + W

Los arquitectos Gabriele & Oscar Buratti crearon en 1991 junto con el ingeniero Ivano Battiston la agencia BURATTI + BATTISTON ARCHITECTS. Desde el estudio se diseñan oficinas, tiendas, apartamentos y villas así como todo lo relacionado con la arquitectura de stands y de exhibiciones y diseño de diferentes tipos de objetos.

In 1991, architects Gabriele & Oscar Buratti, together with engineer Ivano Battiston, created the agency BURATTI + BATTISTON ARCHITECTS, which designs offices, shops, apartments and villas, as well as everything connected with the architecture of stands and exhibitions, not to mention different types of objects.

Les architectes Gabriele & Oscar Buratti créèrent, en 1991, avec la collaboration de l'ingénieur Ivano Battiston, l'agence BURATTI + BATTISTON ARCHITECTS. Le cabinet conçoit des bureaux, des boutiques, des appartements et des villas, ainsi que de tout ce qui est lié à l'architecture de stands et d'expositions et au design de différents types d'objets.

В 1991 году архитекторы Габриэль и Оскар Буратти, совместно с инженером Ивано Баттистоном, создали агентство BURATTI + BATTISTON ARCHITECTS по разработке дизайна офисных помещений, магазинов, апартментов и вилл, а также всего прочего, связанного с архитектурой выставочных стендов и помещений, не говоря уже о множестве других объектов.

Los productos Roca están fabricados conforme a unos niveles que merecen los certificados de calidad más exigentes:



Certificado de Calidad Español, concedido por AENOR (Asociación Española de Normalización y Certificación) conforme los productos cumplen las exigencias de las Normas Españolas UNE y Europeas EN que le son de aplicación.

Roca products are manufactured and certified in conformity with the strictest levels of quality:

Spanish Certificate of Quality, awarded by AENOR (Asociación Española de Normalización y Certificación) certifying that the products complies with the requirements laid down in the relevant Spanish UNE and European EN standards.

Les produits Roca sont fabriqués conformément aux niveaux requis par les certificats de qualité les plus exigeants:

Certificat de Qualité Espagnol, accordé par AENOR (Asociación Española de Normalización y Certificación) comme quoi les produits sont conformes aux exigences des Normes Espagnoles UNE et Européennes EN qui lui sont applicables.

Продукция Roca производится и сертифицируется в соответствии со строжайшими требованиями качества.

Испанский сертификат качества от AENOR (Испанская ассоциация нормирования и сертификации) подтверждает, что продукция отвечает требованиям соответствующих стандартов Испании UNE и Европы EN.



Certificado de Calidad Francés concedido por AFNOR (Association Française de Normalisation) conforme la grifería cumple las exigencias de las Normas francesas NF y Europeas EN que le son de aplicación.

French Certificate of Quality awarded by AFNOR (Association Française de Normalisation) certifying that the brassware complies with the requirements laid down in the relevant French NF and European EN standards.

Certificat de Qualité Français, accordé par AFNOR (Association Française de Normalisation) comme quoi la robinetterie est conforme aux exigences des Normes Françaises NF et Européennes EN qui lui sont applicables.

Французский сертификат качества от AFNOR (Французская ассоциация нормирования) подтверждает, что смесители отвечают требованиям соответствующих стандартов Франции NF и Европы EN.

PA-IX... / P-IX...

Certificado de Calidad Alemán concedido por LGA (Landesgewerbeamt Bayern) conforme la grifería cumple las Normas Alemanas DIN que le son de aplicación.

German Certificate of Quality awarded by LGA (Landesgewerbeamt Bayern) certifying that the brassware complies with the requirements laid down in the relevant German DIN standards.

Certificat de Qualité Allemand, accordé par LGA (Landesgewerbeamt Bayern) comme quoi la robinetterie est conforme aux exigences des Normes Allemandes DIN qui lui sont applicables.

Немецкий сертификат качества от LGA (Landesgewerbeamt Bayern) подтверждает, что смесители отвечают требованиям соответствующих стандартов Германии DIN.



Certificado de Calidad USA & Canada para bañeras.

Certificate of Quality USA & Canada for baths.

Certificat de Qualité USA & Canada pour baignoires.

Сертификат качества США и Канады на ванны.



Premios	Awards	Prix	Премии
1974 Premio Extraordinario Ministerio de la Vivienda al Diseño Industrial Feria de Cerámica y Vidrio de Valencia.	1974 <i>Special Award for Industrial Design from the Ministry of Housing Ceramic Tile and Glass Trade Fair of Valencia.</i>	1974 Prix Extraordinaire de l'Habitat au Design Industriel Salon de la Céramique et du Verre à Valence (Espagne).	1974 Специальная премия за промышленный дизайн министерства жилищного хозяйства. Торгово-промышленная выставка керамической плитки и стекла в Валенсии.
1989 Premio al Diseño industrial del Consell de Cambres de Catalunya a la Consola CES Modelo Europa, diseño de Benedito Design. Premio al Diseño industrial del Consell de Cambres de Catalunya a la Caldera de Calefacción NG-50, diseño de Benedito Design.	1989 <i>Award for Industrial Design from the Catalonia Chamber of Commerce granted to the CES European Model Console designed by Benedito Design. Industrial Design Prize of the Council of Chambers of Commerce of Catalonia for the NG-50 heating boiler, designed by Benedito Design.</i>	1989 Prix au Design industriel du Conseil des Chambres de Catalogne à la Console CES Modèle "Europa", design de Benedito Design. Prix de Conception Industrielle décerné par le Conseil des Chambres de Commerce de Catalogne pour la chaudière NG-50 conçue par Benedito Design.	1989 Премия за промышленный дизайн Торгово-промышленной палаты Каталонии предоставлена за модель Consola CES Eurora, дизайн Benedito Design. Награда за промышленный дизайн Совета Торгово-промышленной Палаты Каталонии за нагревательный бойлер NG-50, дизайн Benedito Design.
1992 Premio Nacional a la Calidad	1992 <i>National Award for Quality</i>	1992 Prix National à la Qualité	1992 Национальная премия за качество
1993 Premio Design Center Stuttgart por Serie Aparatos Porcelana Meridian, diseño de Schmidt/ Lackner.r	1993 <i>Stuttgart Design Center Prize for the Meridian porcelain apparatus series, designed by Schmidt/Lackner.</i>	1993 Prix Design Center Stuttgart pour la série porcelaine Meridian conçue par Schmidt/Lackner.	1993 Премия Штутгартского Центра Дизайна за серию керамики Meridian, дизайн Schmidt/Lackner.
1993 Premio CEVISAMA Concurso Internacional de Diseño Industrial e Innovación Tecnológica por Lavabo Clio, diseño de Bernal / Isern.	1993 <i>CEVISAMA Award International Industrial Design and Technological Innovation Competition for the Clio Wash-basin designed by Bernal / Isern.</i>	1993 Prix CEVISAMA Concours International de Design Industriel et Innovation technologique pour Lavabo Clio, design de Bernal / Isern.	1993 Премия CEVISAMA Международный конкурс промышленного дизайна и технологических инноваций за раковину Clio, дизайн Bernal/ Isern.
1994 Premio PRINCIPE FELIPE a la Excelencia Empresarial, apartado Diseño Industrial.	1994 <i>PRINCE FELIPE Award for Excellence in Business in the Industrial Design Section.</i>	1994 Prix PRINCE PHILIPPE à l'Excellence Patronale, paragraphe Design Industriel.	1994 Премия ПРИНЦ ФЕЛИПЕ за предпринимательское совершенство, в разделе «Промышленный дизайн».
1995 Premio DELTA de Plata ADI-FAD por Caldera Laia, diseño de Benedito Design.	1995 <i>DELTA ADI-FAD Silver Award for the Laia Boiler designed by Benedito Design.</i>	1995 Prix DELTA d'Argent ADI-FAD pour la Chaudière Laia, design de Benedito Design.	1995 Серебряная медаль DELTA ADI-FAD за бойлер Laia, дизайн Benedito Design.
1997 Premio Design Center Stuttgart por la Serie Aparatos Porcelana SIDNEY y la Serie Grifería AMURA, diseño de Schmidt/ Lackner	1997 <i>Stuttgart Design Center Prize for the SIDNEY porcelain apparatus series and the AMURA faucets Series, designed by Schmidt/Lackner.</i>	1997 Prix Design Center Stuttgart pour la série porcelaine SIDNEY et la robinetterie AMURA, conçues par Schmidt/Lackner.	1997 Премия Штутгартского Центра Дизайна за серию керамики SIDNEY и смеситель AMURA, дизайн Schmidt/Lackner.
1999 Premio EPSILON de la Cámara de Comercio, Industria y Navegación de Barcelona, otorgado por la Junta Ejecutiva de ADI-FAD a la Calidad del Diseño en la Empresa.	1999 <i>EPSILON Award from the Barcelona Chamber of Industrial, Commerce and Shipping granted by the ADI-FAD (Association of Industrial Design) Board of Directors to the Company for Quality in Design.</i>	1999 Prix EPSILON de la Chambre de Commerce, de l'Industrie et de la Navigation, de Barcelone, décerné par le Comité Exécutif de ADI-FAD à la Qualité du Design de l'Entreprise.	1999 Премия EPSILON Торгово-промышленной палаты Барселоны предоставлена компании советом директоров ADI-FAD (Ассоциация промышленного дизайна) за «Качество дизайна».
2001 Premio DELTA de Plata ADI-FAD por Lavabo Kalahari, diseño de Benedito Design.	2001 <i>DELTA ADI-FAD Silver Award for the Kalahari Wash-basin designed by Benedito Design.</i>	2001 Prix DELTA d'Argent ADI-FAD pour le Lavabo Kalahari, design de Benedito Design.	2001 Серебряная медаль DELTA за раковину Kalahari, дизайн Benedito Design.
2002 Premio Nacional de Diseño	2002 <i>National Award for Design</i>	2002 Prix National de Design	2002 Национальная премия за дизайн
2003 Premio Top Ten Líder de Marketing	2003 <i>Marketing Top Ten Leader Award</i>	2003 Prix Top Ten Líder en Marketing	2003 Премия Десяти крупнейших лидеров маркетинга
2008 Design Management Europe Award (DMI)	2008 <i>Design Management Europe Award (DMI)</i>	2008 Design Management Europe Award (DMI)	2008 Премия Design Management Europe (DMI)

2008	Premio FAD Espacios Efímeros al espacio "Species Evolution"	2008	FAD Prize for Ephemeral Spaces for the "SPECIES EVOLUTION"	2008	Prix FAD Espaces Éphémères Décerné à l'espace SPECIES EVOLUTION	2008	Премия FAD Эфемерные пространства за «Species Evolution».
2008	VII Premios Cerámica de Arquitectura e Interiorismo	2008	7th Architecture and Interior Design Awards for Ceramics	2008	VIIe prix céramique d'architecture et de décoration d'intérieur	2008	7-я награда за Керамику в архитектуре и дизайне интерьеров
2009	Premio Design Plus por Washbasin y Water closed W+W, diseño de Gabriele & Oscar Buratti	2009	Design Plus Prize for the W+W washbasin and WC, designed by Gabriele & Oscar Buratti.	2009	Prix Design Plus por pour le lavabo et les WC W+W conçus par Gabriele & Oscar Buratti.	2009	Премия Design Plus за раковину и унитаз W+W, дизайн Gabriele & Oscar Buratti.
2009	Red Dot award Otorgado en la categoría "Diseño Informativo/Espacio Público" por el mejor espacio en la 50 edición de la feria ISH 09 en Frankfurt.	2009	Red Dot award Awarded in the "Informative Design / Public Space" category for the best space at the 50th edition of the ISH 09 fair held in Frankfurt.	2009	Red Dot award Le stand Roca a été nommé comme le plus bel espace dans la catégorie «Design d'information/Espace public» lors de la 50ème édition du salon ISH 2009 de Francfort.	2009	Награда Red Dot в категории «Информационный Дизайн / Общественные места» за лучшее помещение на 50-ой выставке ISH 09 во Франкфурте.
2010	Wallpaper* Design Award winner W+W resulta "Gold winner" en el "Product Innovation Awards 2009 y Roca Barcelona Gallery ganador en el Wallpaper Design Award 2010	2010	W+W is the "Gold Winner" in the "Product Innovation Awards 2009," and the Roca Barcelona Gallery wins the Wallpaper* Design Award 2010 .	2010	Prix Wallpaper* du Design W+W reçoit la distinction « Gold Winner » du « Product Innovation Awards 2009 » et la Roca Barcelona Gallery remporte le Prix Wallpaper* du Design 2010.	2010	W+W— «Золотой победитель» в « Награда за инновационный продукт 2009 », а Галерея Roca Barcelona награждается премией дизайна Wallpaper* 2010.
2010	IALD Lighting Design Awards El premio de iluminación más prestigioso otorgado a la fachada de Roca Barcelona Gallery.	2010	IALD Lighting Design Awards The world's most prestigious lighting award, granted to Roca Barcelona Gallery's façade.	2010	IALD Lighting Design Awards La façade du Roca Barcelona Gallery se voit décerner le prix d'éclairage le plus prestigieux du monde.	2010	IALD Lighting Design Awards. Наиболее престижная мировая премия в области осветительного оборудования присуждена фасаду Roca Barcelona Gallery.
2010	Cannes Lions 2010. Leon de Plata a la experiencia "Momentums" del Roca Barcelona Gallery.	2010	Silver Lion 2010 for Roca Barcelona Gallery's "Momentums" experience.	2010	Cannes Lions 2010. Lion d'Argent Expérience "Momentums" de la Roca Barcelona Gallery.	2010	Серебряный Лев 2010 за опыт «Momentums» Roca Barcelona Gallery.
2010	Cannes Lions 2010. Leon de Oro a la proyección "Rituals" del Roca Barcelona Gallery.	2010	Gold Lion 2010 for Roca Barcelona Gallery's "Rituals" installation.	2010	Cannes Lions 2010. Lion d'Or Projection "Rituals" de la Roca Barcelona Gallery.	2010	Золотой Лев 2010 за инсталляцию «Rituals» Roca Barcelona Gallery.
2011	IF Communication Design Award 2011 de Oro. El espacio de Roca en la Feria London 100 % Design ha sido reconocido por el International Forum Design.	2011	Gold IF Communication Design Award 2011. Roca's space at the last 100 % Design London show has been honoured by International Forum Design.	2011	IF Communication Design Award 2011 d'or. L'espace Roca lors de la édition du salon London 100 % Design a été remarqué par le International Forum Design.	2011	Золотой призёр IF Communication Design Award 2011. Пространство Roca на последнем лондонском шоу 100 % Design было удостоено премии International Forum Design.
2011	"Las 100 mejores ideas" del año 2010. El producto W+W de Roca ha sido galardonada como una de las Mejores Ideas del Año 2010 en el ranking especial publicado por la prestigiosa revista Actualidad Económica.	2011	"The 100 Best Ideas" of the year 2010. Roca's W+W product has been honoured as one of the Best Ideas of the Year 2010, in the special ranking published by the prestigious magazine Actualidad Económica.	2011	"Les 100 meilleures idées" de l'année 2010. Le produit W+W de Roca a été récompensé comme l'une des meilleures idées de l'année 2010 au classement spécial publié par le prestigieux magazine Actualidad Económica.	2011	«Лучшие 100 идей» 2010 года. Продукт Roca W+W был отмечен в качестве одной из Лучших идей 2010 года в специальном рейтинге, опубликованном в престижном журнале Actualidad Economica.
2011	Premio Architectural Record 2011. "El Buen Diseño es un buen negocio", por el Roca Barcelona Gallery.	2011	An Architectural Record 2011 "Good Design is Good Business" Award for the Roca Barcelona Gallery.	2011	Prix Architectural Record 2011 « Une bonne conception est une bonne affaire », par Roca Barcelona Gallery.	2011	Премия Architectural Record 2011 «Хороший дизайн — хороший бизнес» за Roca Barcelona Gallery.
2011	Finalista en XI Bienal Española de Arquitectura y Urbanismo. Roca Barcelona Gallery.	2011	Shortlisted at the XI Spanish Architecture and Urban Planning Biennale. Roca Barcelona Gallery.	2011	Finaliste à la XIe biennale espagnole d'architecture et d'urbanisme. Roca Barcelona Gallery.	2011	Финалист XI, проводимого раз в два года испанского конкурса Архитектура и городское планирование. Roca Barcelona Gallery.

Selecciones	Selections	Sélections	Награды
1990 Selección ADI-FAD del Fregadero CHEF, diseño de Novell / Puig; del Acondicionador Aire CES25 y la Serie Grifería M3 diseño de Benedito Design.	1990 ADI-FAD Selection for the CHEF sink, designed by Novell/Puig, the CES25 air conditioner and the M3 faucets Series, designed by Benedito Design.	1990 Sélection ADI-FAD de l'évier CHEF conçu par Novell/Puig, du climatiseur CES25 et de la robinetterie M3 conçus par Benedito Design.	1990 Награды ADI-FAD за мойку CHEF, дизайн Novell/Puig, кондиционер воздуха CES25 и серию смесителей M3, дизайн Benedito Design.
1992 Selección ADI-FAD del Lavabo CLIO, diseño de Bernal / Isern; del Lavabo CORAL, diseño del Equipo Interno; de los Accesorios de baño DELTA, diseño de Disseny Blanc y de la Serie Aparatos Porcelana Meridian, diseño de Schmidt/Lackner.	1992 ADI-FAD Selection for the CLIO washbasin, designed by Bernal/Isern, the CORAL washbasin, designed by the Internal Team, the DELTA bathroom accessories series, designed by Disseny Blanc, and the Meridian porcelain apparatus series, designed by Schmidt/Lackner.	1992 Sélection ADI-FAD du lavabo CLIO conçu par Bernal/Isern, du lavabo CORAL conçu par l'équipe Design Roca, des accessoires de salle de bain DELTA conçus par Disseny Blanc et de la série porcelaine Meridian conçue par Schmidt/Lackner.	1992 Награды ADI-FAD за раковину CLIO, дизайн Bernal/Isern, раковину CORAL, дизайн Штатной команды, серию аксессуаров для ванной комнаты DELTA, дизайн Disseny Blanc и серию керамики Meridian, дизайн Schmidt/Lackner.
1992 Selección Third International Design Forum Singapore.	1992 Selection for Third International Design Forum Singapore.	1992 Sélection Third International Design Forum Singapore.	1992 Награда Третьего международного форума дизайна в Сингапуре.
1992 Selección Exposición Catalan Designs For Export.	1992 Selection for Catalan Designs for Export Exhibition.	1992 Sélection Exposition Catalan Designs For Export.	1992 Награда Экспортной выставки каталонского дизайна.
1993 Selección Design Auswahl, Design Center Stuttgart.	1993 Selection for Design Auswahl, Design Center Stuttgart.	1993 Sélection Design Auswahl, Design Center Stuttgart.	1993 Награда Design Auswahl, Дизайн-центр в Штутгарте.
1997 Selección ADI-FAD del Fregadero JOCKEY, diseño de Novell / Puig; del Fregadero ARTS, diseño del Equipo Interno; de la Columna de Hidromasaje AQUAKIT y de la Caldera de Calefacción NG-50, diseño de Ramón Benedito; de la Grifería Electrónica AMURA y de la Serie Aparatos Porcelana Georgia, diseño de Schmidt/Lackner.	1997 ADI-FAD Selection for the JOCKEY sink, designed by Novell/Puig, the ARTS sink, designed by the Internal Team, the AQUAKIT hydromassage column and the NG-50 heating boiler, designed by Ramón Benedito, the AMURA electronic faucets series and the Georgia porcelain apparatus series, designed by Schmidt/Lackner.	1997 Sélection ADI-FAD de l'évier JOCKEY conçu par Novell/Puig, de l'évier ARTS conçu par l'équipe Design Roca, de la colonne d'hydromassage AQUAKIT et de la chaudière NG-50 conçues par Ramón Benedito, de la robinetterie électronique AMURA et de la série porcelaine Georgia conçues par Schmidt/Lackner.	1997 Награды ADI-FAD за мойку JOCKEY, дизайн Novell/Puig, мойку ARTS, дизайн Внутренней команды, системы гидромассажа AQUAKIT и бойлера NG-50, дизайн Ramon Benedito, серии электронных смесителей AMURA и серии керамики Georgia, дизайн Schmidt/Lackner.
1997 Selecciones para la Colección de Diseño del Museo de las Artes Decorativas, Palacio de Pedralbes (Barcelona).	1997 Selections for the Museum of Decorative Arts Design Collection, Palace of Pedralbes (Barcelona).	1997 Sélection Pour la Collection de Design du Musée des Arts Décoratifs. Palais de Pedralbes (Barcelona).	1997 Избрание для коллекции дизайна Музея декоративных искусств, Дворца Pedralbes (Барселона).
1997 Selección Design Auswahl, Design Center Stuttgart.	1997 Selection for Design Auswahl, Design Center Stuttgart.	1997 Sélection Design Auswahl, Design Center Stuttgart.	1997 Награда Design Auswahl, Дизайн-центр в Штутгарте.
1998 Selección Design Auswahl, Design Center Stuttgart.	1998 Selection for Design Auswahl, Design Center Stuttgart.	1998 Sélection Design Auswahl, Design Center Stuttgart.	1998 Награда Design Auswahl, Дизайн-центр в Штутгарте.
1998 Selección para la exposición 100 años de Diseño en España por la Serie Aparatos Porcelana Columbia, diseño de Giugiaro Design; el Fregadero de Cocina MAXIM'S, diseño de Novell / Puig y el Acondicionador Aire DFC-26, diseño de Ramón Benedito.	1998 Selection for the exhibition "100 Years of Design in Spain" for the Columbia porcelain apparatus series, designed by Giugiaro Design, the MAXIM'S kitchen sink, designed by Novell/Puig, and the DFC-26 air conditioner, designed by Ramón Benedito.	1998 Sélection pour l'exposition 100 Ans de Design en Espagne pour l'exposition "100 ans de Conception en Espagne", sélection de la série porcelaine Columbia conçue par Giugiaro Design, de l'évier MAXIM'S conçu par Novell/Puig et du climatiseur DFC-26 conçu par Ramon Benedito.	1998 Награда Выставки «100 лет дизайна» в Испании за серию керамики Columbia, дизайн Giugiaro Design, мойку MAXIM'S, дизайн Novell/Puig и кондиционер воздуха DFC-26, дизайн Ramon Benedito.
1999 Selección ADI-FAD de la Serie Aparatos de Porcelana Veranda y del Plato de ducha acrílico Veranda, diseño de Schmidt/Lackner; del Lavabo Neo-Java, diseño de Magma Design y de la Columna de hidromasaje AQUAKIT-PLUS, diseño de Costa Design.	1999 ADI-FAD Selection for the Veranda porcelain apparatus series and the Veranda acrylic shower tray, designed by Schmidt/Lackner, the Neo-Java washbasin, designed by Magma Design, and the AQUAKIT-PLUS hydromassage column, designed by Costa Design.	1999 Sélection ADI-FAD de la série porcelaine Veranda et du receveur de douche acrylique Veranda conçus par Schmidt/Lackner, du lavabo Neo-Java conçu par Magma Design et de la colonne d'hydromassage AQUAKIT-PLUS conçue par Costa Design.	1999 Награды ADI-FAD за серию керамики Veranda и акриловый душевой поддон Veranda, дизайн Schmidt/Lackner, раковину Neo-Java, дизайн Magma Design, систему гидромассажа AQUAKIT-PLUS, дизайн Costa Design.
2001 Selección ADI-FAD de los Accesorios de baño PONY, diseño del Equipo Interno; y del Lavabo Rincón GIRALDA y del mueble CORNER, diseño de Schmidt/Lackner.	2001 ADI-FAD Selection for the PONY bathroom accessories series, designed by the Internal Team, and the GIRALDA corner washbasin and the CORNER unit, designed by Schmidt/Lackner.	2001 Sélection ADI-FAD des accessoires de salle de bain PONY conçus par l'équipe Design Roca, du lavabo d'angle GIRALDA et du meuble CORNER conçu par Schmidt/Lackner.	2001 Награды ADI-FAD за серию аксессуаров для ванной комнаты PONY, дизайн Штатной команды, и угловую раковину GIRALDA и модуль CORNER, дизайн Schmidt/Lackner.
2005 Selección ADI-FAD de la Serie Serie Aparatos Porcelana ELEMENT, diseño de David Chipperfield y de la Cabina de Hidromasaje AURUM, diseño de Ramón Benedito.	2005 ADI-FAD Selection for the ELEMENT porcelain apparatus series, designed by David Chipperfield, and the AURUM hydromassage cubicle, designed by Ramón Benedito.	2005 Sélection ADI-FAD de la série porcelaine ELEMENT conçue par David Chipperfield, et de la cabine d'hydromassage AURUM conçue par Ramon Benedito.	2005 Награды ADI-FAD за серию керамики ELEMENT, дизайн Дэвида Чипперфилда и гидромассажную кабину AURUM, дизайн Ramon Benedito.
2007 Selección ADI-FAD del Plato de Ducha VORTIX, diseño de BCF Design.	2007 ADI-FAD Selection for the VORTIX shower tray, designed by BCF Design.	2007 Sélection ADI-FAD du receveur de douche VORTIX conçu par BCF Design.	2007 Награды ADI-FAD за душевой поддон VORTIX, дизайн BCF Design.
2008 Selección Selección Design Preis por Washbasin + Water closed W+W, diseño de Gabriele & Oscar Buratti.	2008 Design Prize Selection for the W+W Washbasin + WC, designed by Gabriele & Oscar Buratti.	2008 Sélection Design Prix pour le lavabo et la cuvette W+W conçus par Gabriele & Oscar Buratti.	2008 Награда Design Prize за раковину и унитаз W+W, дизайн Gabriele & Oscar Buratti.

Colores
Colours
Couleurs
Цвета



00

Blanco



17

Pergamon



19

Visón

Acabados mate
Satin finishes
Finitions mate
Матовые отделки



91

Edelweiss



93

Jazmín

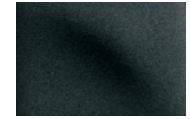

92

Graphit

Spas
Spas
Spas
СПА

00

Manhattan Club / Manhattan Club Professional

Broadway Maxi / Broadway Family / Broadway Pro ⁽¹⁾Broadway / Broadway Compact / Broadway Round ⁽¹⁾

Bañeras acrílicas
Acrylic baths
Baignoires acryliques
Акриловые ванны

	00	17	19	91	93	92
Karmine	•	•	–	–	–	–
In-Flow	•	–	–	•	–	–
Happening	•	–	–	–	–	–
Athica	•	–	–	–	–	–
Element	•	•	–	•	•	•
Circular BT	•	–	–	•	–	–
Varadero	•	•	•	•	•	•
Waikiki	•	•	•	•	•	•
Georgia	•	•	•	•	•	•
Novara	•	•	•	•	•	•
Bali	•	•	•	•	•	•
Jamaica	•	•	•	•	•	•
Waitara	•	•	•	•	•	•
Bora Bora	•	•	•	•	•	•
America	•	•	•	•	•	•
Thalassa	•	•	•	•	•	•
BeCool / BeCool biplaza	•	•	–	•	•	•
Hall / Hall biplaza / Hall angular	•	•	–	•	•	•
Vythos / Vythos biplaza	•	•	•	•	•	•
Dama Senso	•	•	•	•	•	•
Sureste	•	•	–	•	•	–
Easy / Easy angular	•	–	–	–	–	–

Bañeras de hierro fundido
Cast-iron bath tubs
Baignoires en fonte
Чугунные ванны

	00	17	19	91	93	92
Newcast White	•	•	•	•	•	•
Newcast Grey	•	•	•	•	•	•
Faro	•	–	–	–	–	–
Tampa	•	–	–	–	–	–
Akira	•	•	•	•	•	•
Ming	•	•	•	•	•	•
Haiti	•	•	•	•	•	•
Malibu	•	•	•	•	•	•
Continental	•	•	•	–	–	–
Bañaseo	•	•	–	–	–	–

Bañeras de acero
Steel bath-tubs
Baignoires en acier
Стальные ванны

	00	17	19
Duo Plus	•	•	–
Swing Plus	•	•	–
Body Plus	•	•	–
Swing	•	•	•
Princess	•	•	•
Contesa Plus	•	•	–
Contesa	•	•	•
Bañaseo Contesa	•	•	–

⁽¹⁾Puede suministrarse, también, en: Blanco 00, Sierra Granito SG, Azul Granito AG o Azul Océano AO

⁽¹⁾They are available in: White 00, Granite Sierra SG, Granite Blue AG or Ocean Blue AO.

⁽¹⁾Disponible dans les couleurs: Blanc 00, Sierra Granit SG, Bleu Granit AG ou Bleu Océan AO.

⁽¹⁾Представлены в цветах: Белый 00, Гранит Сьерра SG, Голубой Гранит AG или Голубой Океан AO.

Colores
Colours
Couleurs
Цвета



00

Blanco

17

Pergamon

19

Visón

Acabados mate
Satin finishes
Finitions mate
Матовые отделки



91

Edelweiss

93

Jazmín

92

Graphit

Platos de ducha de acero
Shower trays in steel
Receveurs de douche en acier
Стальные душевые поддоны

	00	17
Blues XL	•	–

Platos de ducha acrílicos
Acrylic shower trays
Receveurs de douche en acrylique
Акриловые душевые поддоны

	00	17	19	91	93	92
Hall	•	•	–	•	•	•
Opening	•	•	•	•	•	•
Flamingo	•	•	•	•	•	•
Paradise	•	•	•	•	•	•
Sherry	•	•	•	•	•	•
Bourbon	•	•	•	•	•	•

Platos de ducha de porcelana vitrificada
Shower trays in vitreous china
Receveurs de douche en porcelaine vitrifiée
Керамические душевые поддоны

	00	17	19	91	93	92
Malta Walk-in	•	•	–	•	•	•
Vortex	•	•	–	–	–	–
Frontalis	•	–	–	•	–	–
Happening	•	•	–	•	•	•
Malta / Malta Angular Alto / High / Haut / Alto: 45, 65, 80	•	•	•	•	•	•
Malta / Malta Angular Alto / High / Haut / Alto: 100	•	•	•	–	–	–
Malta Angular 1100	•	•	–	•	•	•
Easy	•	•	–	–	–	–
Ontario-N	•	–	–	–	–	–

Colecciones de Baño
Bathroom collections
Collections de bain
Коллекции ваннх комнат

	00	17	19	91	93	92
W + W	•	–	–	–	–	–
Frontalis	•	–	–	•	–	–
Element	•	•	–	•	•	•
Barcelona	•	–	–	–	–	–
Khroma	•	–	–	–	–	–
Veranda	•	•	–	•	•	•
America	•	–	–	•	–	–
Civic	•	–	–	–	–	–
Happening ⁽¹⁾	•	•	–	•	•	•
Hall	•	•	–	•	•	•
Meridian	•	•	–	–	–	–
Dama	•	•	•	•	•	–
Dama Senso	•	•	–	•	•	–
The Gap	•	•	–	–	–	–
Victoria	•	•	•	–	–	–

Wellness Toilet

	00	17	19	91	93	92
Multiclin Pemium	•	–	–	–	–	–
Multiclin Advance	•	–	–	–	–	–

⁽¹⁾La taza Baby sólo en Blanco.
Baby WC pan only in White.
La cuvette Baby n'est disponible qu'en Blanc.
Детский унитаз только в Белом цвете.



THE LEADING GLOBAL
BATHROOM BRAND
www.roca.com



01/2013 RU